

BAT 400

BAT 500



GENIUS
by **FAAC**

SOMMAIRE

1.INFORMATIONS GÉNÉRALES	3
1.1 AVERTISSEMENTS POUR L'INSTALLATEUR.....	3
1.2 SIGNIFICATION DES SYMBOLES UTILISÉS.....	3
Symboles des LEDs.....	3
2.INSTALLATION	4
Schéma de l'installation.....	4
2.1 ACTIONNEURS G-BAT.....	5
Cotes d'installation	5
Monter les actionneurs.....	6
Déverrouiller les actionneurs.....	10
2.2 PHOTOCÉLULES VEGA BUS.....	11
Régler les DIP SWITCHES pour les photocellules de fermeture.....	11
Installer les photocellules	11
Connecter les photocellules	12
2.3 CLIGNOTANT GUARD LED	13
2.4 APPAREILLAGE ÉLECTRONIQUE BRAIN 15 AVEC BOÎTIER.....	15
3.SCHÉMA DE LA CARTE ÉLECTRONIQUE	16
4.CONFIGURER TYPE D'ACTIONNEUR ET FORCE	17
5.EFFECTUER LES BRANCHEMENTS ÉLECTRIQUES	17
6.INSÉRER LE RÉCEPTEUR RADIO RQFZ 868 MHZ	18
7.BRANCHER L'ALIMENTATION DE RÉSEAU	18
8.FOURNIR L'ALIMENTATION DE RÉSEAU	18
9.EFFECTUER LE SETUP AUTOMATIQUE	19
10.MÉMORISER LES RADIO-COMMANDES EN TANT QU'OPEN A (OUVERTURE COMPLÈTE)	21
10.1 MÉMORISER LA PREMIÈRE RADIO-COMMANDE	21
10.2 MÉMORISER LA DEUXIÈME RADIO-COMMANDE.....	22
11.LOGIQUE DE FONCTIONNEMENT	23
12.OPÉRATIONS FINALES	23
12.1 CONTRÔLES ET PROGRAMMATIONS.....	23
12.2 FERMER LE BOÎTIER DE LA CARTE	23

1. INFORMATIONS GÉNÉRALES



Les instructions suivantes concernent le montage du kit avec une configuration de base. Pour toute modification et/ou configuration différente, veuillez vous référer aux manuels d'instructions fournis avec les composants.

Ce produit est mis sur le marché comme "quasi-machine" donc il ne peut pas être mis en service tant que la machine où il est incorporé n'a pas été identifiée et déclarée conforme à la Directive Machines 2006/42/EC par le Fabricant.

L'automatisme des portails s'inscrit dans le cadre de la Directive Machines 2006/42/EC et des normes harmonisées correspondantes. Lorsqu'on automatise un portail (neuf ou existant), on devient le Fabricant de la Machine. Selon la loi il est donc obligatoire, entre autres, d'effectuer l'analyse des risques de la machine (portail automatisé dans son ensemble) et d'adopter des mesures de protection pour satisfaire les exigences essentielles de sécurité prévues dans l'Annexe I de la Directive Machines.

FAAC S.p.A. recommande de respecter pleinement la norme EN 12453 dans sa totalité et d'adopter en particulier des critères et des dispositifs de sécurité indiqués, sans aucune exception, y compris le fonctionnement homme mort.

1.1 AVERTISSEMENTS POUR L'INSTALLATEUR



Une installation erronée ou un usage incorrect du produit peuvent provoquer de graves dommages corporels. Lire et respecter toutes les instructions avant d'entreprendre toute activité sur le produit. Conserver les instructions pour de futures consultations.

Respecter les avertissements et les mesures de sécurité figurant dans les manuels d'instructions respectifs des différents composants.

1.2 SIGNIFICATION DES SYMBOLES UTILISÉS



ATTENTION - Signale une note importante.



CONSULTER LE MANUEL COMPLET - Différentes configurations que celle décrite dans ce manuel sont possibles.



CRAYON - Marquer les points de perçage.



MEULE - Couper avec une meule.



NIVEAU À BULLE - Utiliser le niveau pour vérifier la planéité correcte.



RENOI À LA FIGURE - Se reporter à la figure indiquée.

Fig. X



RÉPÉTER - Répéter les opérations de montage.



CHEVILLE - Utiliser des chevilles appropriées.



SOUDEUSE - Utiliser la soudeuse.



PERCEUSE - Utiliser une perceuse avec une mèche appropriée.



SERRE-CÂBLES - Utiliser le serre-câbles.



TIME - Effectuer l'opération dans le temps indiqué.

X s

SYMBOLES DES LEDS



LUMIÈRE FIXE



CLIGNOTANTE



ÉTEINTE

2.INSTALLATION

SCHÉMA DE L'INSTALLATION

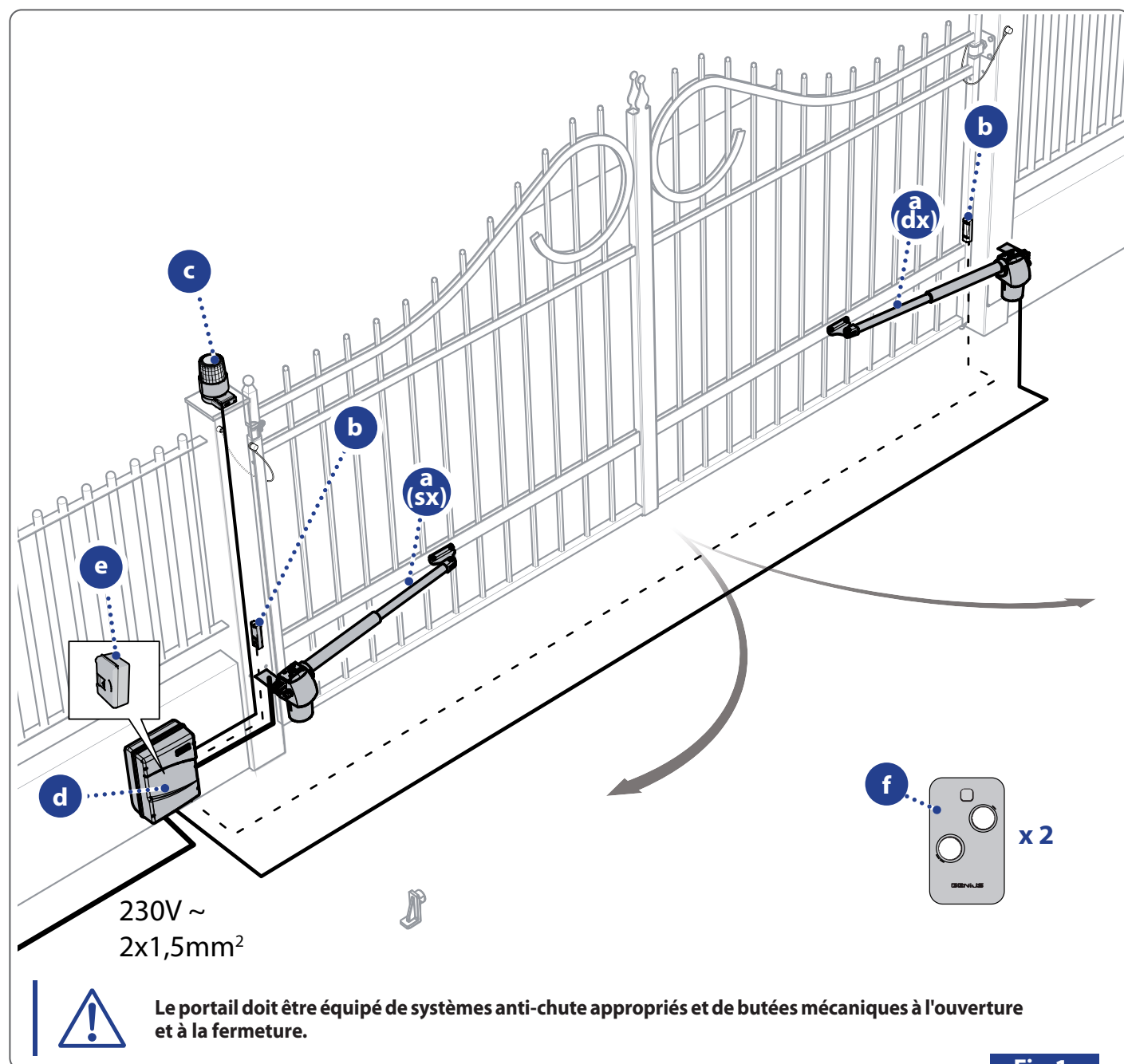

Fig.1

Pos	Description	Section des câbles
a	Actionneurs G-BAT 24V	2 x 2.5 mm ² (minimum)
b	Photocellules Vega Bus - installées sur le côté extérieur	2 x 0.5 mm ²
c	Clignotant Guard LED	2 x 1.5 mm ²
d	Appareillage électronique BRAIN 15 avec boîtier	
e	Récepteur RQFZ 868 MHz	
f	Radio-commande KILO TX2 868 MHz	

2.1 ACTIONNEURS G-BAT

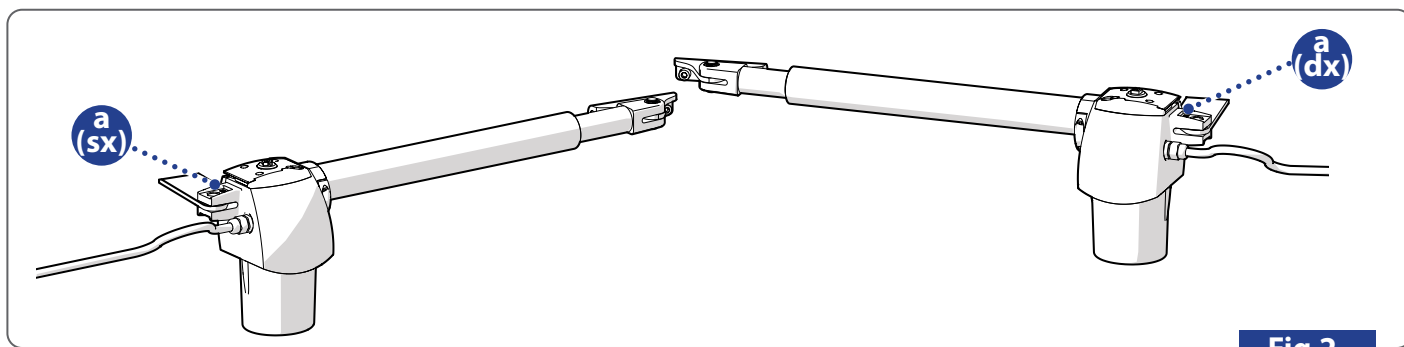

Fig.2

COTES D'INSTALLATION

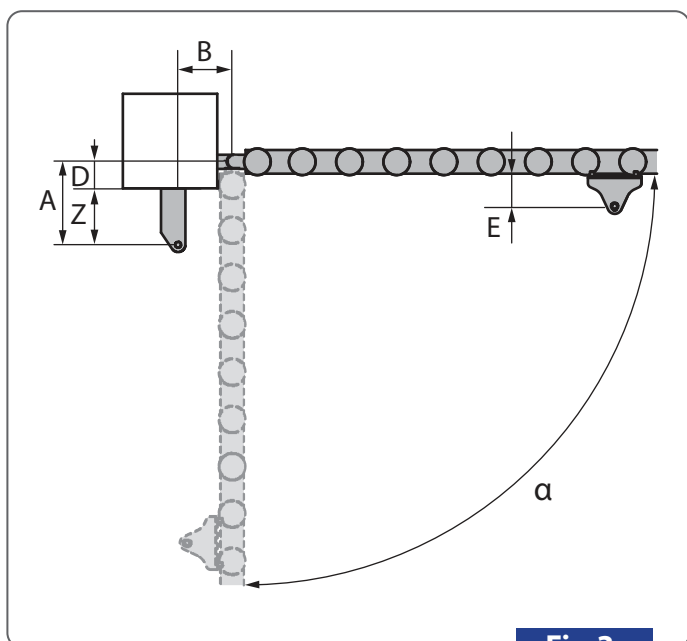

Fig.3

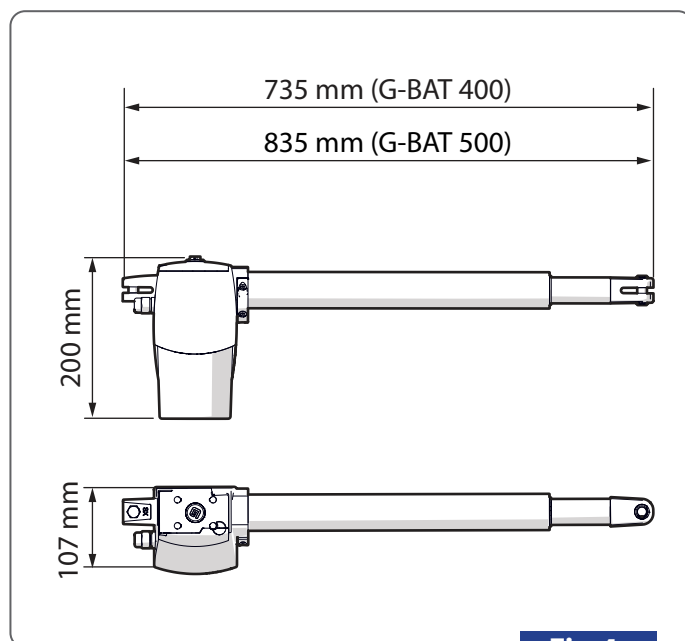
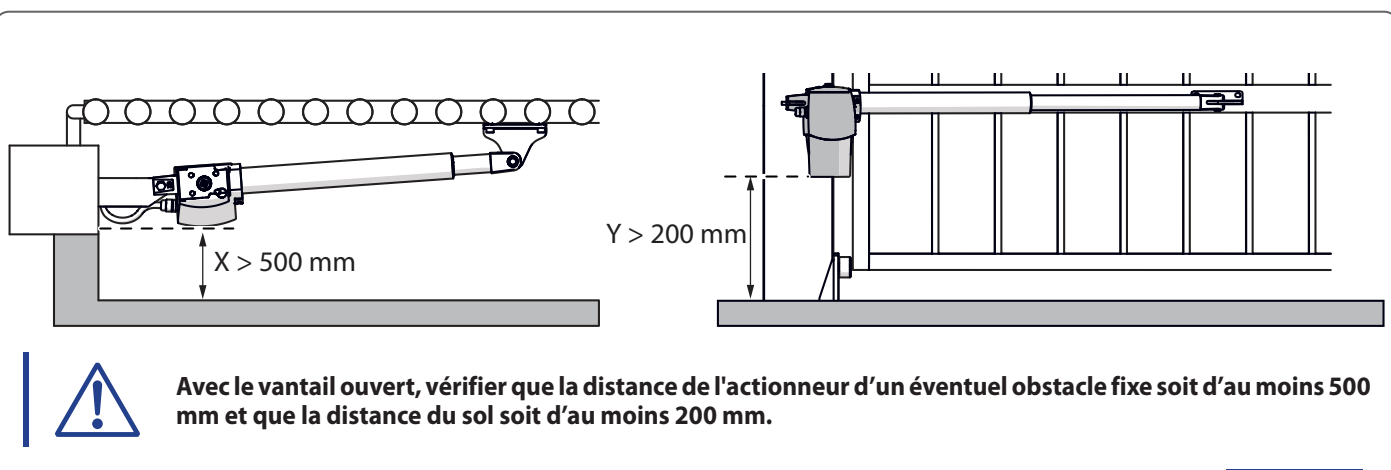

Fig.4



	α	A [mm]	B [mm]	D [mm] cote maximale	Z [mm] cote minimale	E [mm]
BAT 400	90°	195	195	150	45	62
	110°	165	165	120	45	62
BAT 500	90°	230	230	165	65	62
	110°	205	205	150	55	62



Avec le vantail ouvert, vérifier que la distance de l'actionneur d'un éventuel obstacle fixe soit d'au moins 500 mm et que la distance du sol soit d'au moins 200 mm.

Fig.5

MONTER LES ACTIONNEURS



Avant de commencer la procédure, fermer les vantaux.

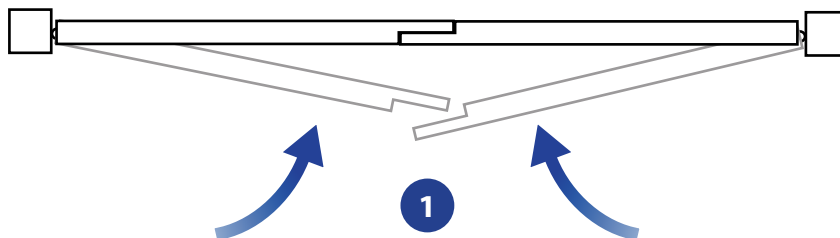

Fig.6

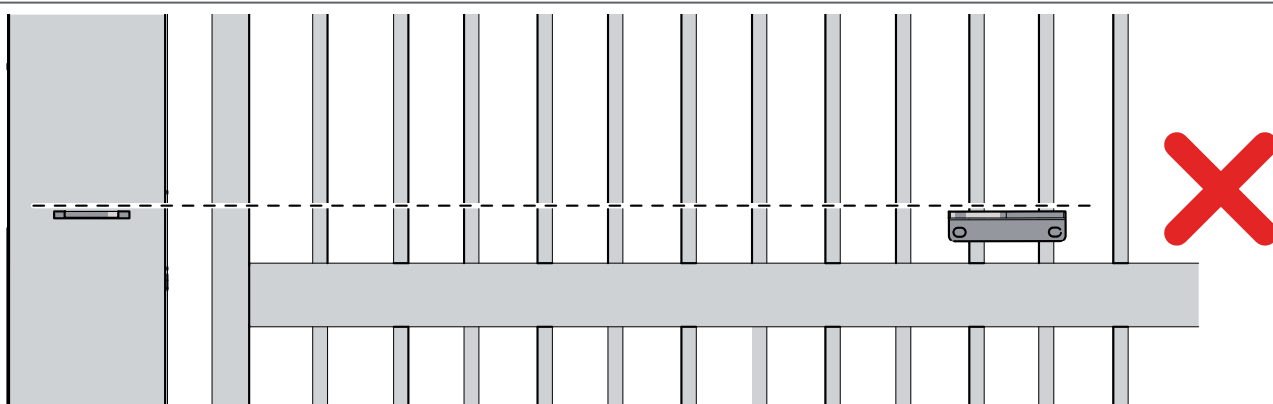
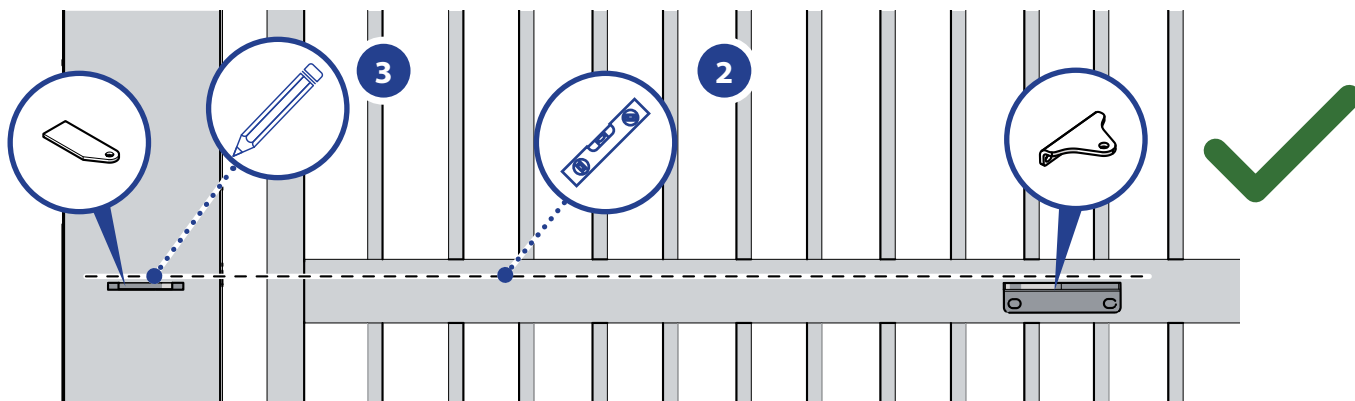

Fig.7

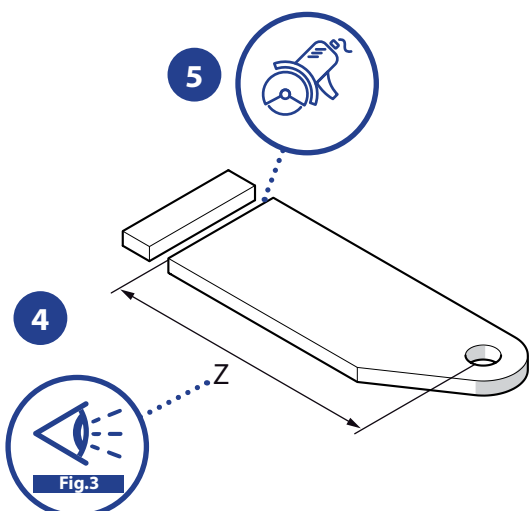

Fig.8

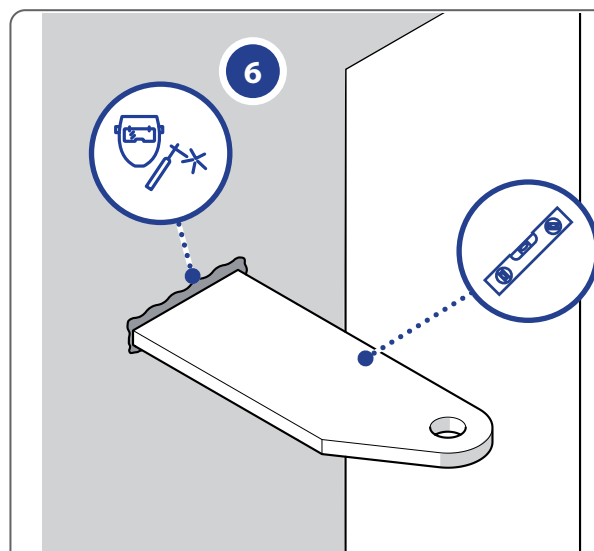

Fig.9

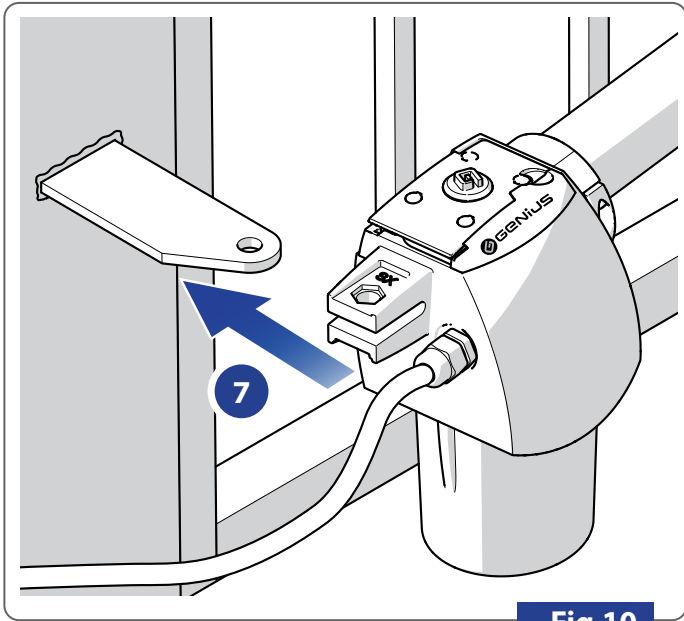

Fig.10

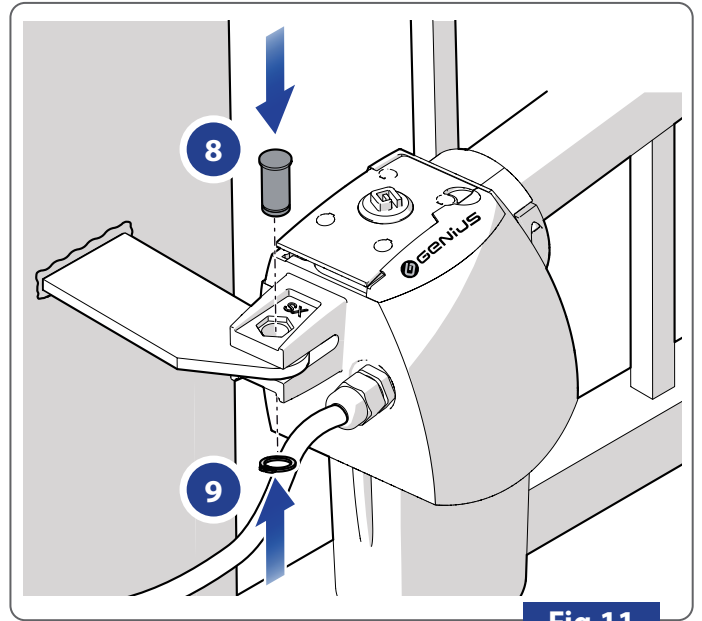

Fig.11

Tourner la tige manuellement dans le sens indiqué sur la figure jusqu'à la faire sortir complètement.

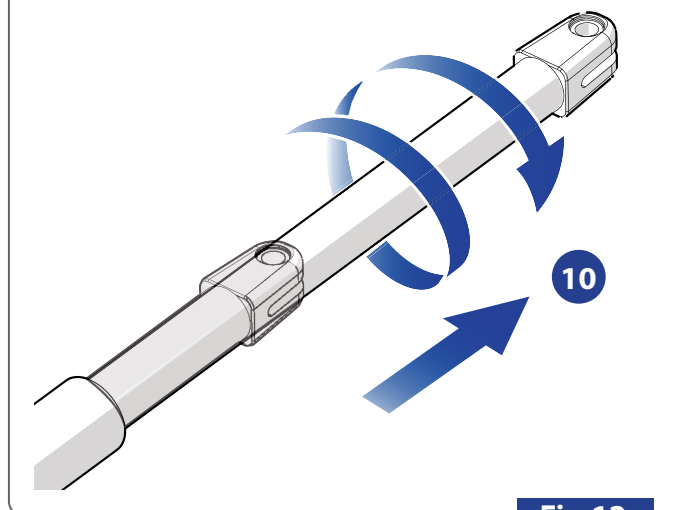

Fig.12

Tourner ensuite la tige de 360° dans le sens inverse pour la faire rentrer partiellement.

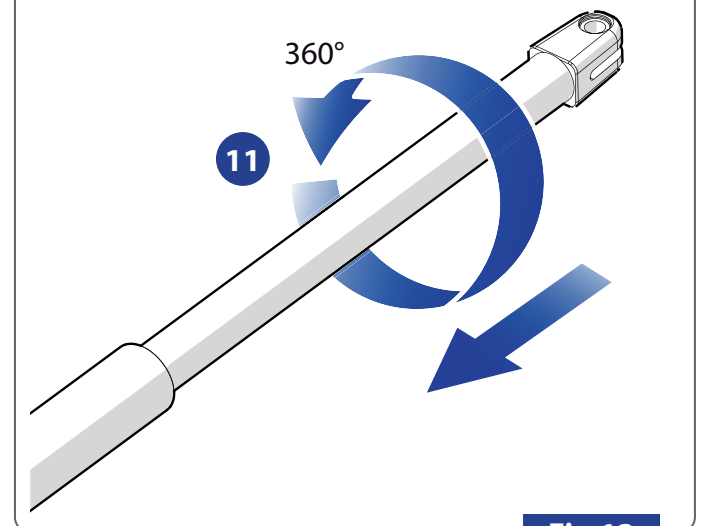

Fig.13

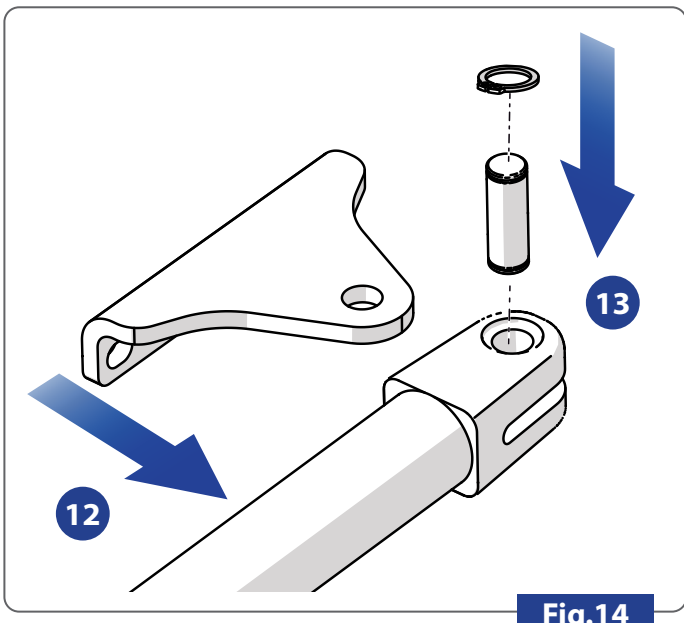

Fig.14

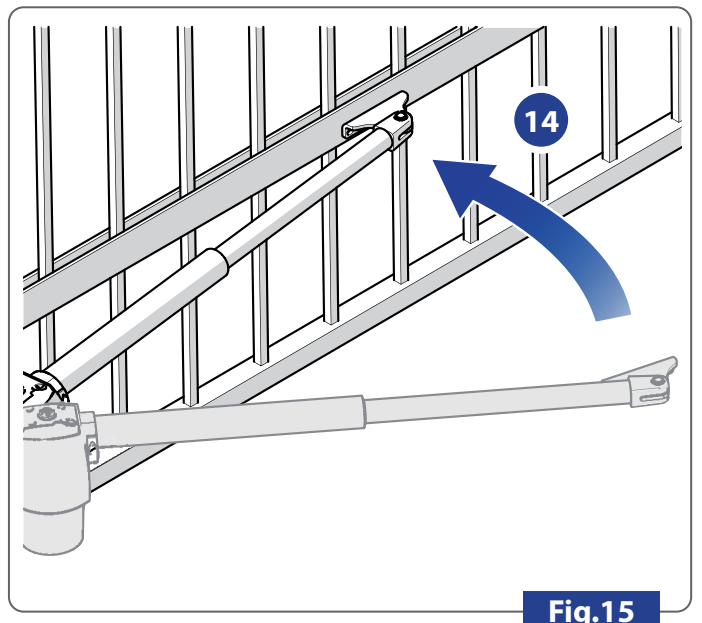

Fig.15

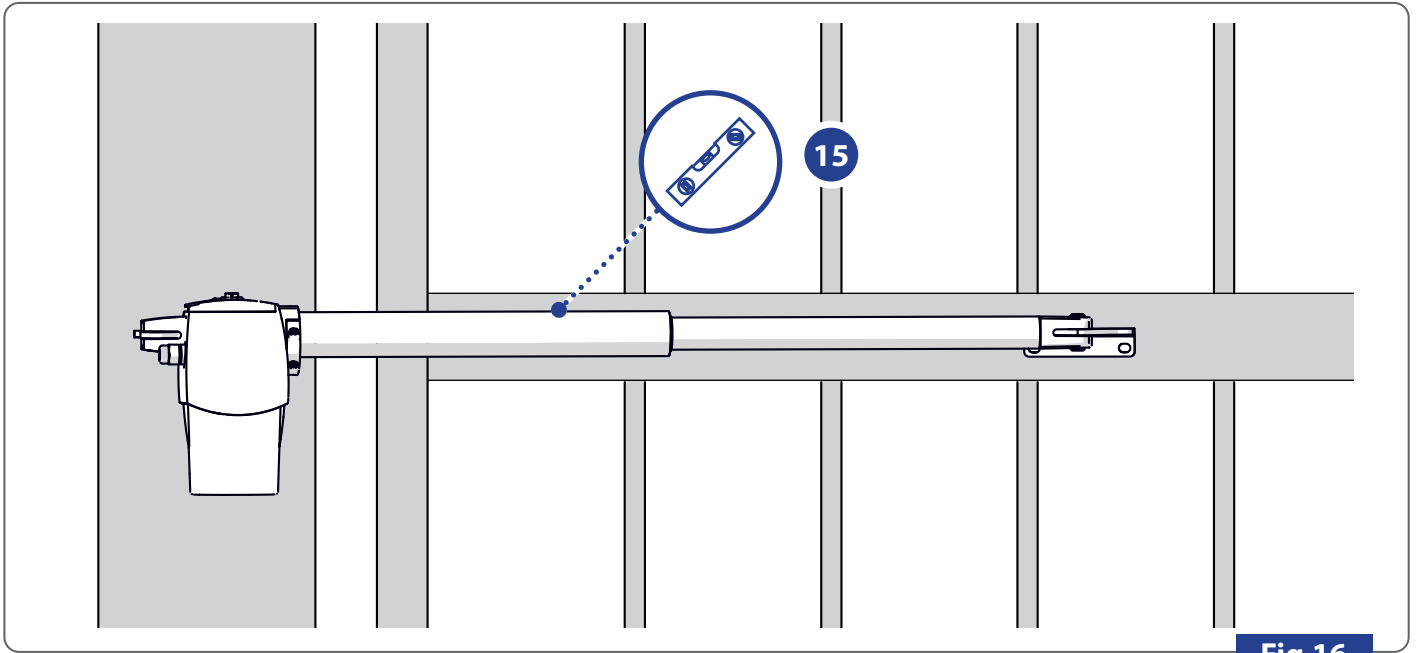

Fig.16

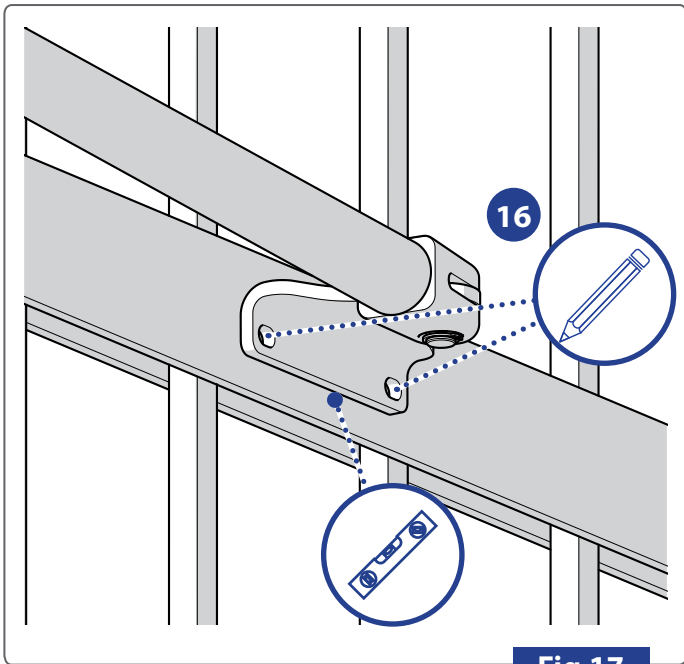

Fig.17

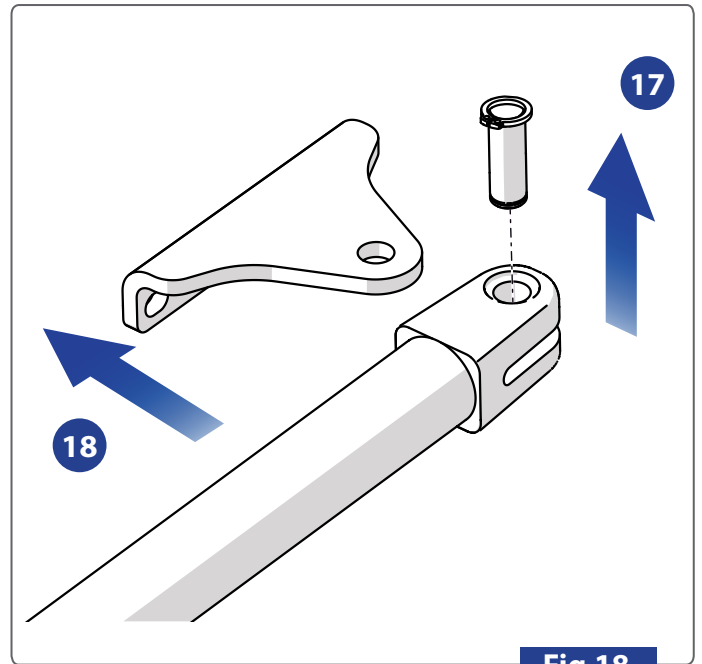

Fig.18

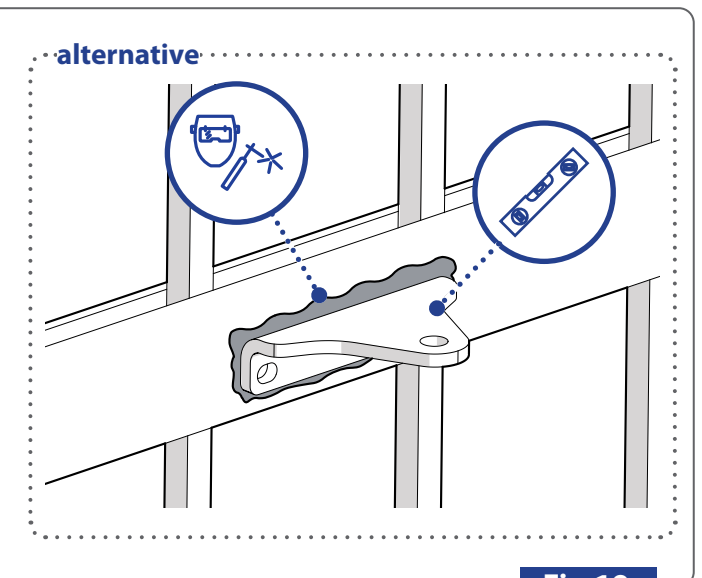
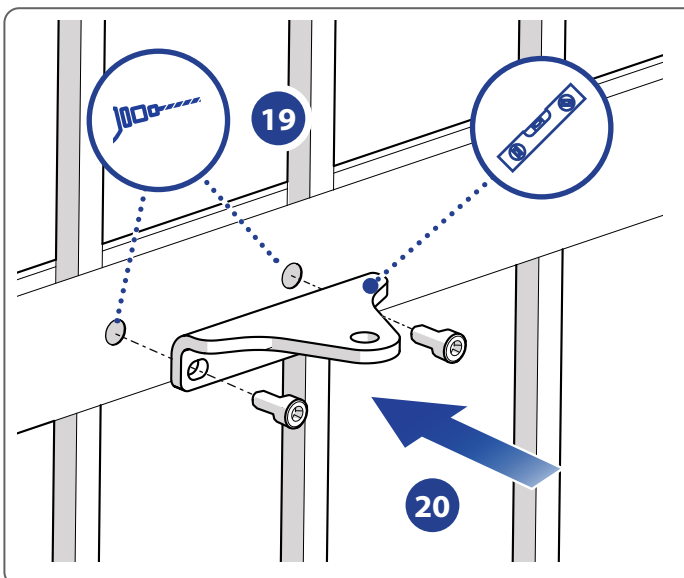

Fig.19

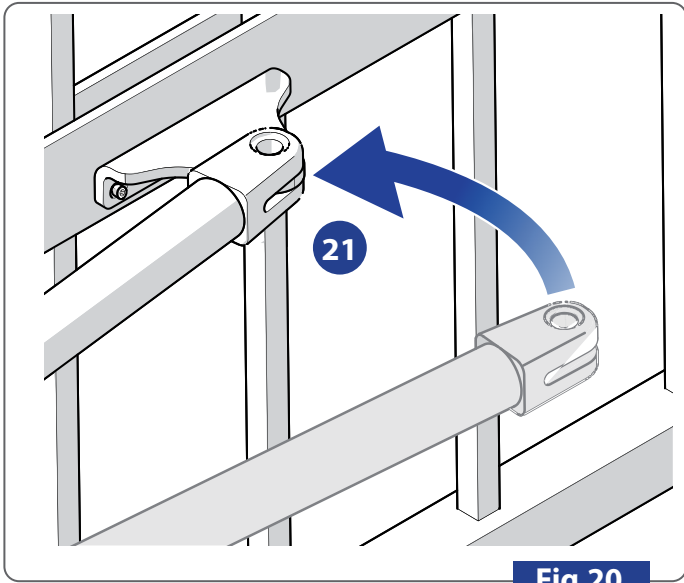

Fig.20

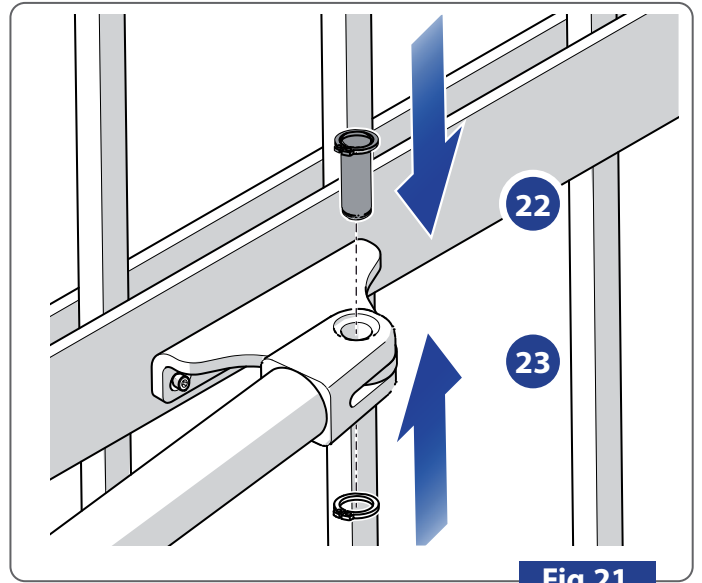

Fig.21



Répéter la procédure d'installation pour le deuxième actionneur.

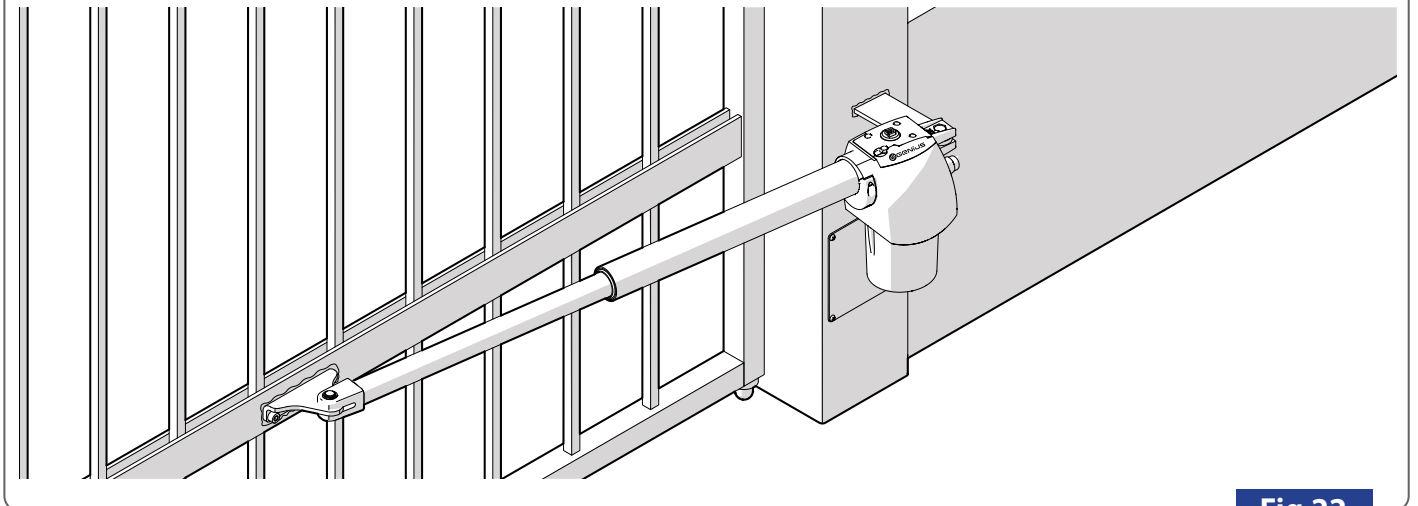
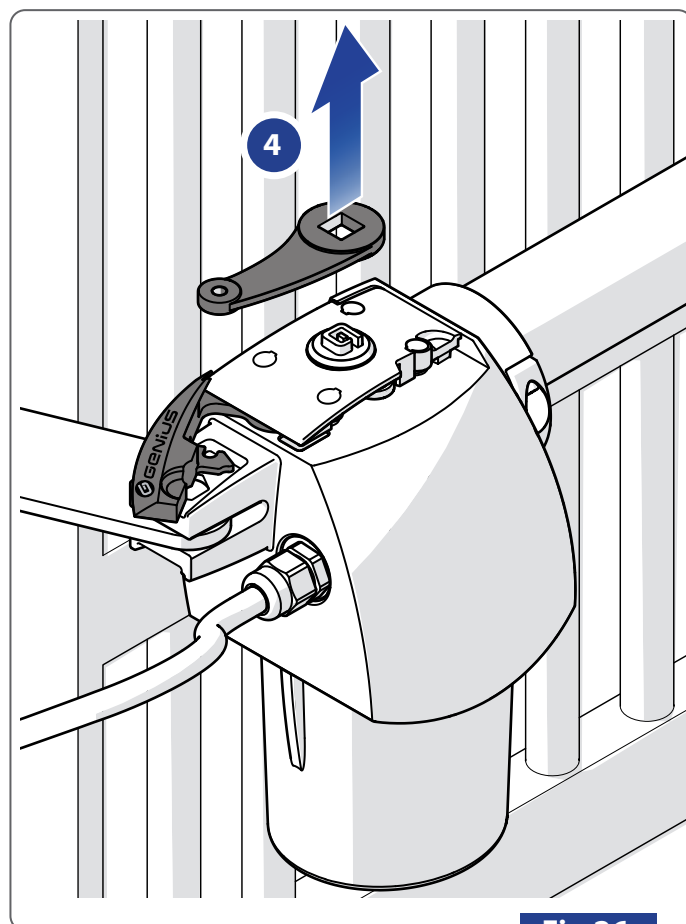
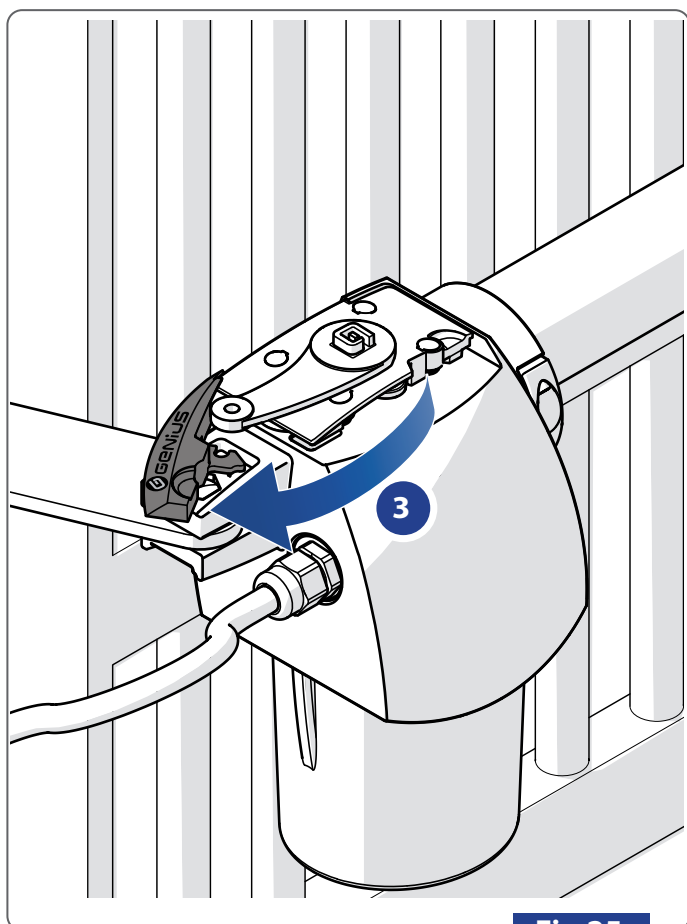
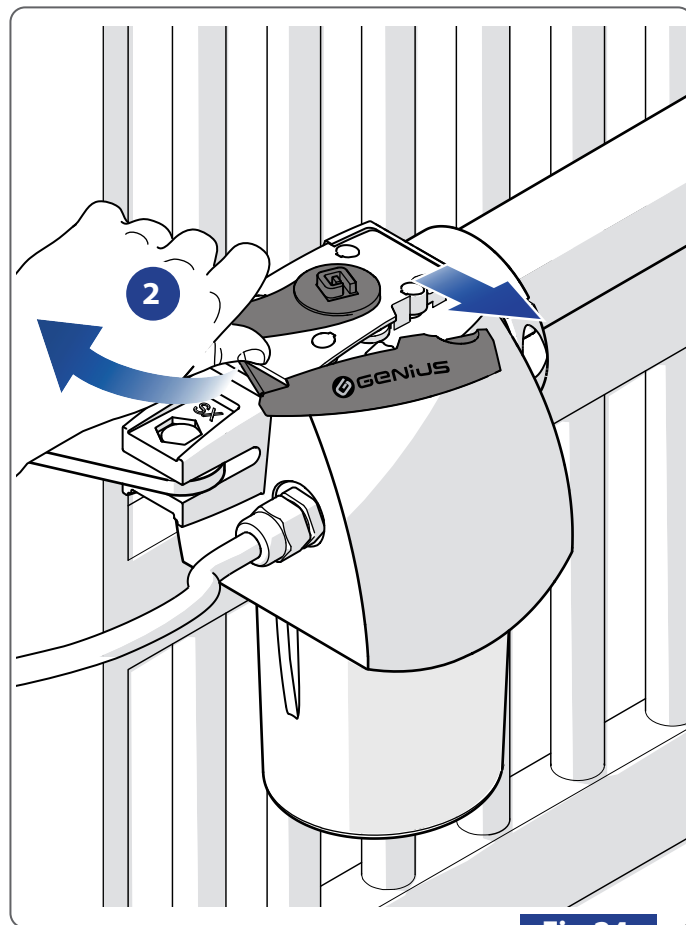
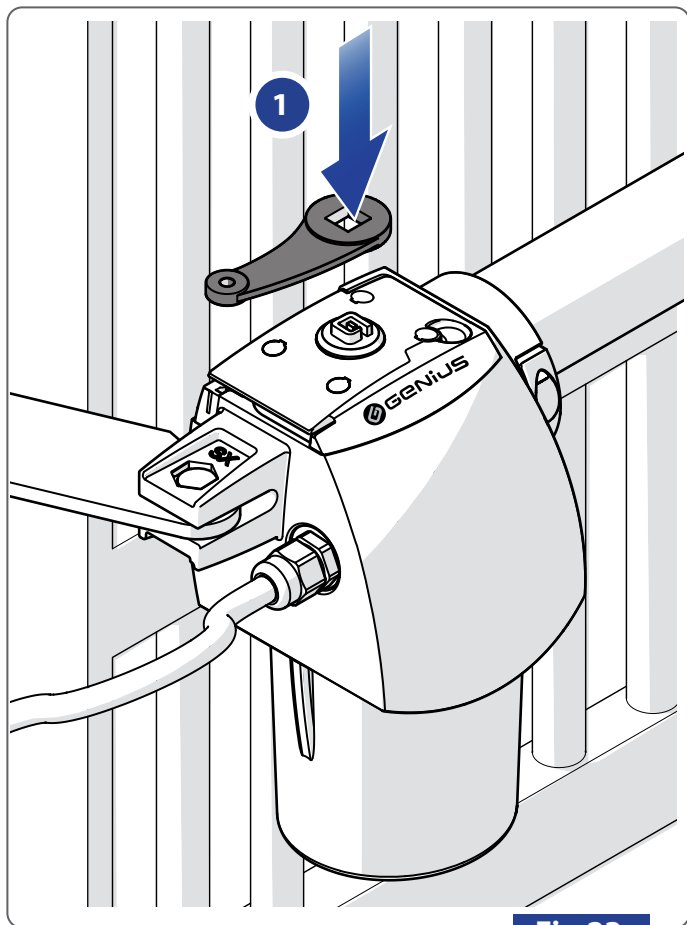

Fig.22

DÉVERROUILLER LES ACTIONNEURS



2.2 PHOTOCELLES VEGA BUS

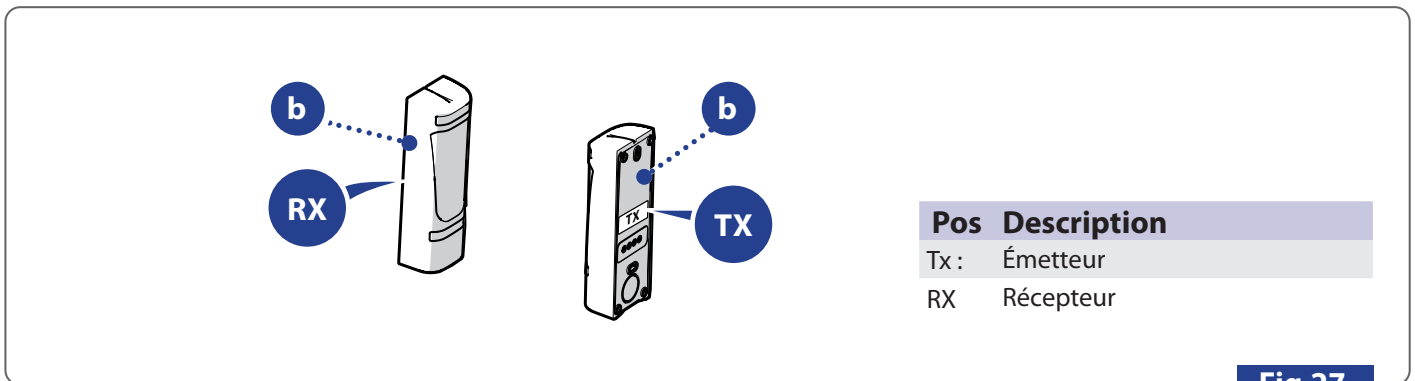

Fig.27

RÉGLER LES DIP SWITCHES POUR LES PHOTOCELLES DE FERMETURE

Fonctionnement : les photocellules sont actives pendant la fermeture, lorsqu'un obstacle est détecté, elles provoquent la réouverture du portail.

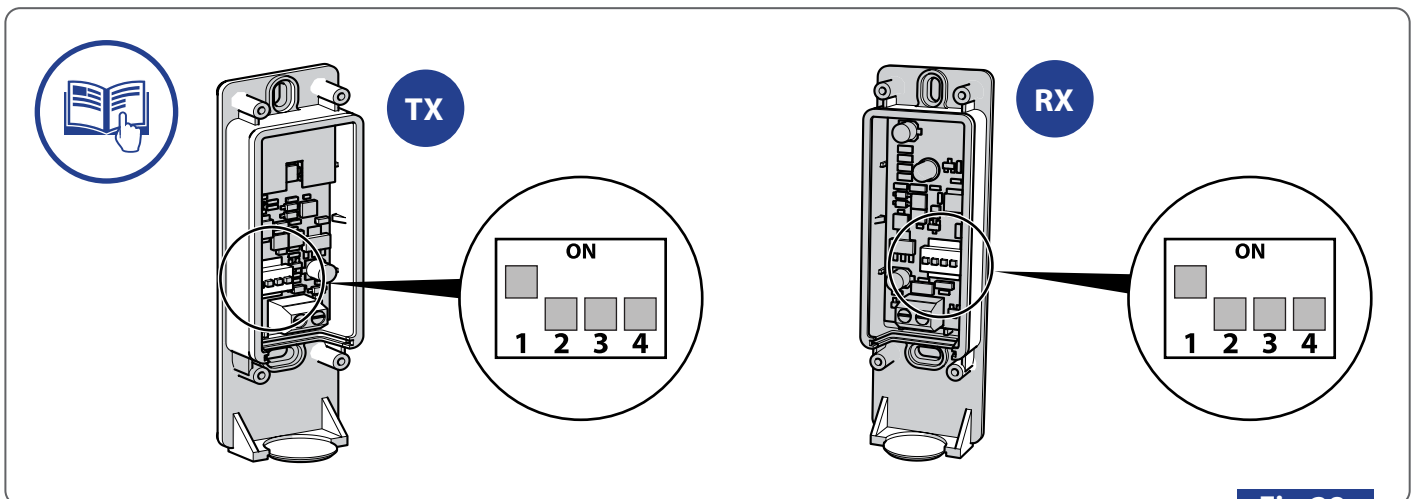

Fig.28

INSTALLER LES PHOTOCELLES

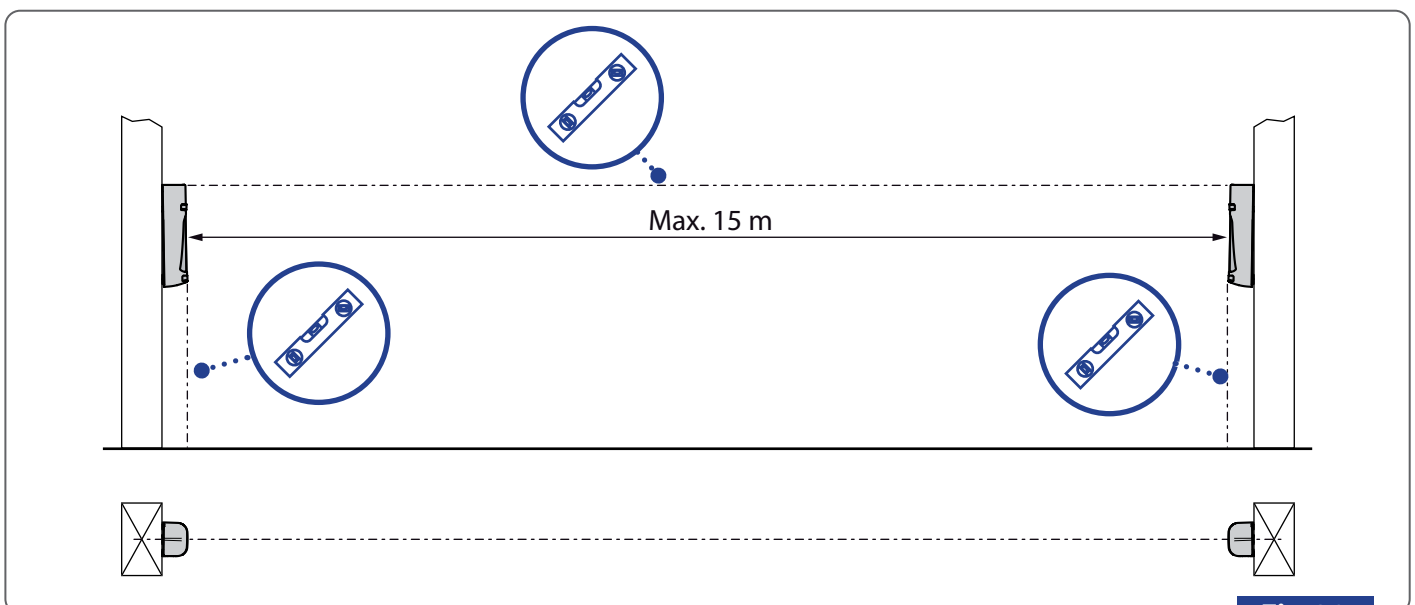

Fig.29

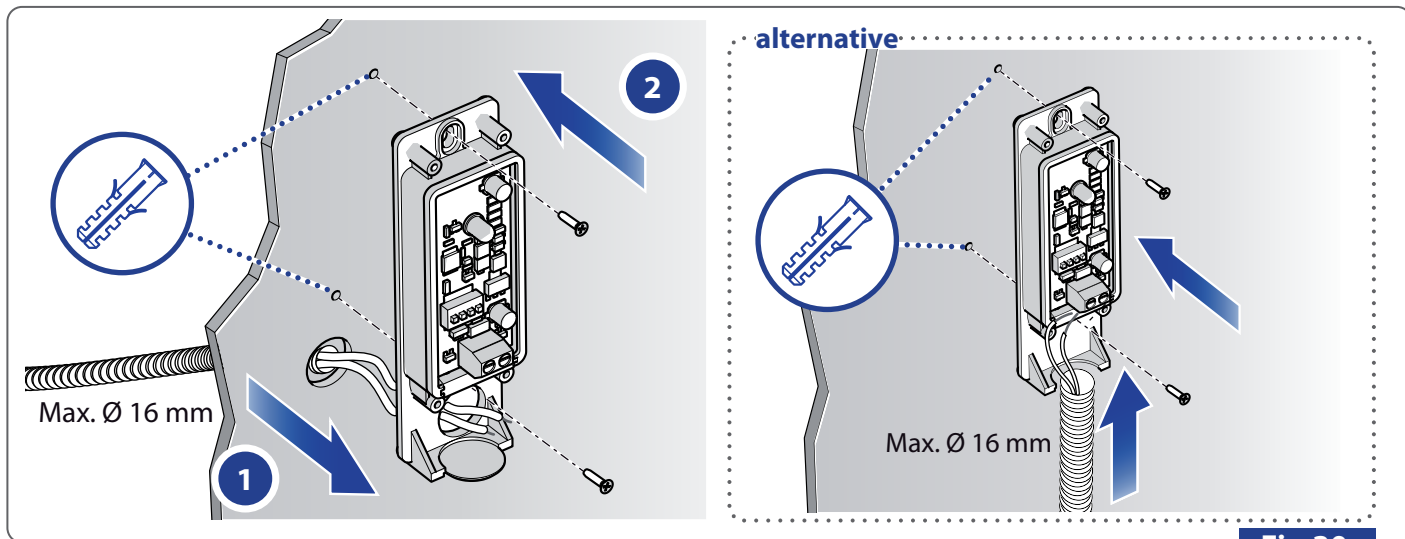

Fig.30

CONNECTER LES PHOTOCELULES



Utiliser le joint passe-câbles.
Le BUS est constitué d'une paire de conducteurs non polarisés.

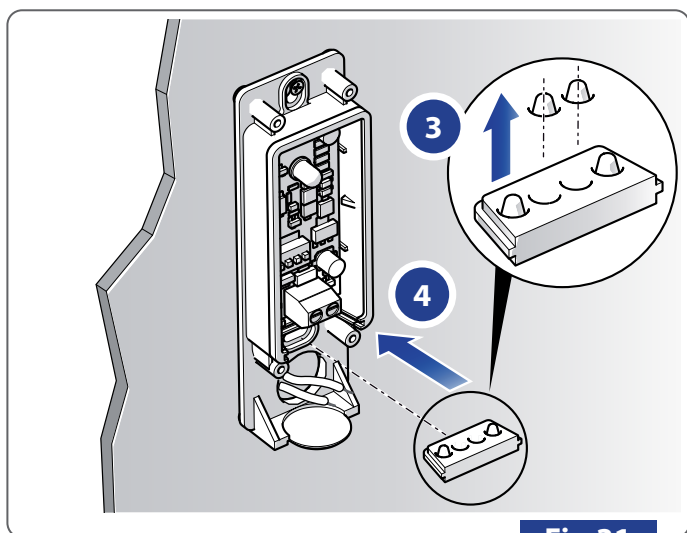

Fig.31

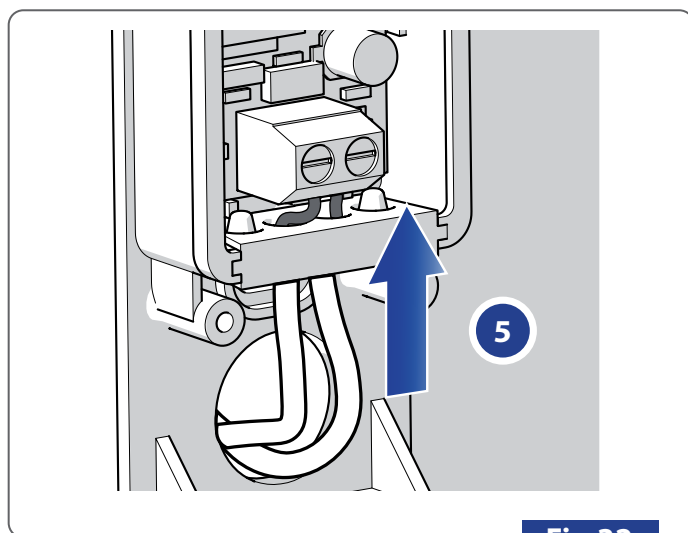

Fig.32

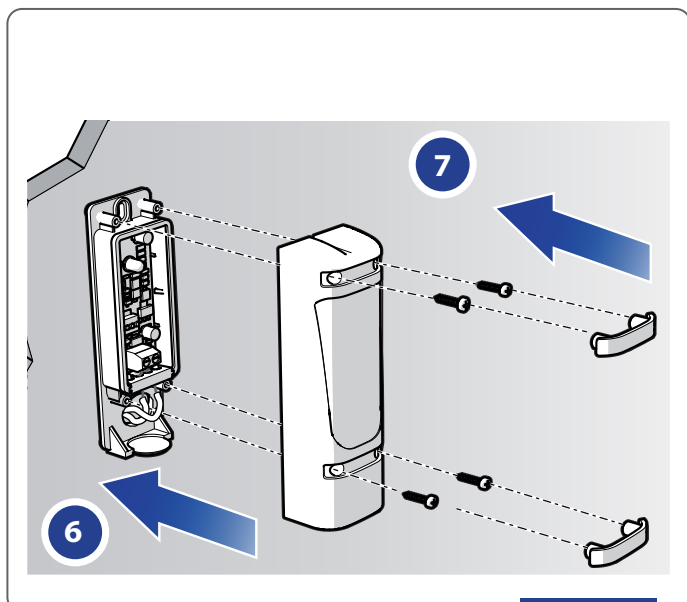

Fig.33



Fig.34

2.3 CLIGNOTANT GUARD LED

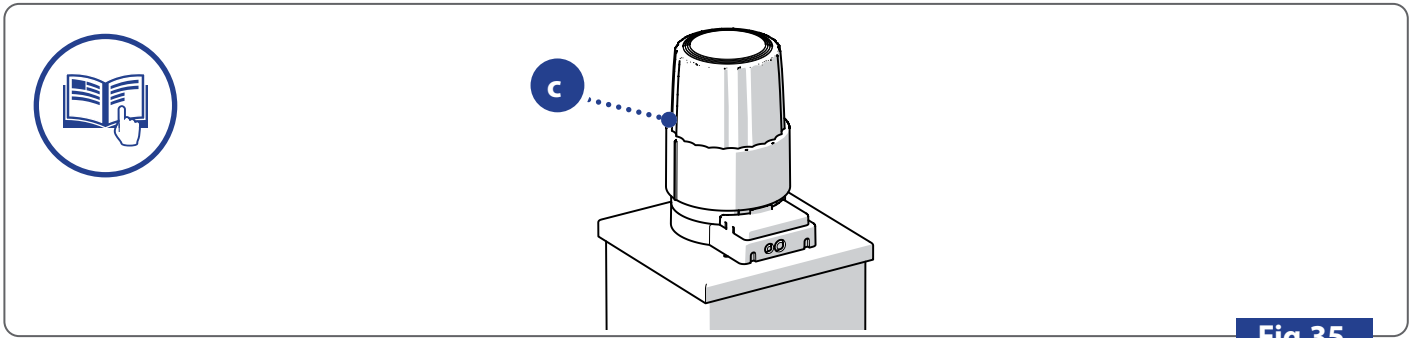

Fig.35

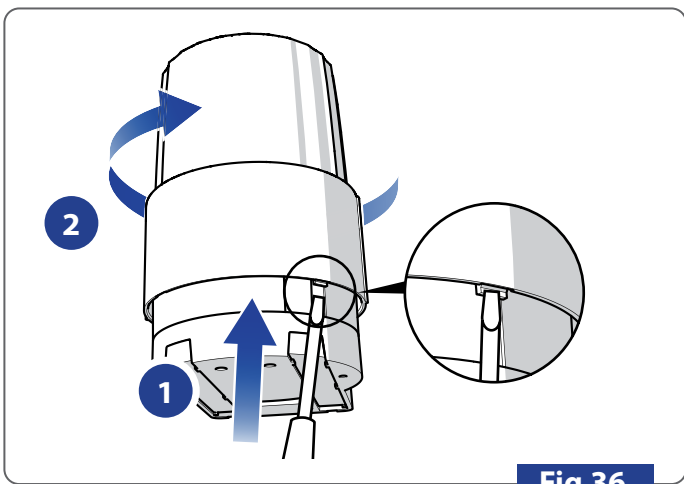

Fig.36

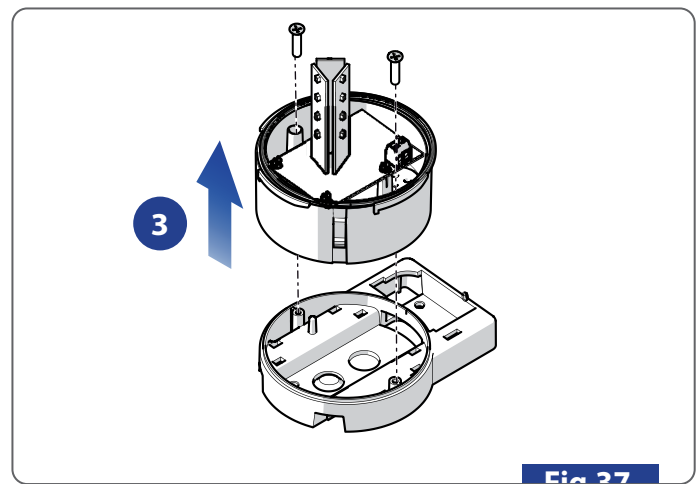

Fig.37

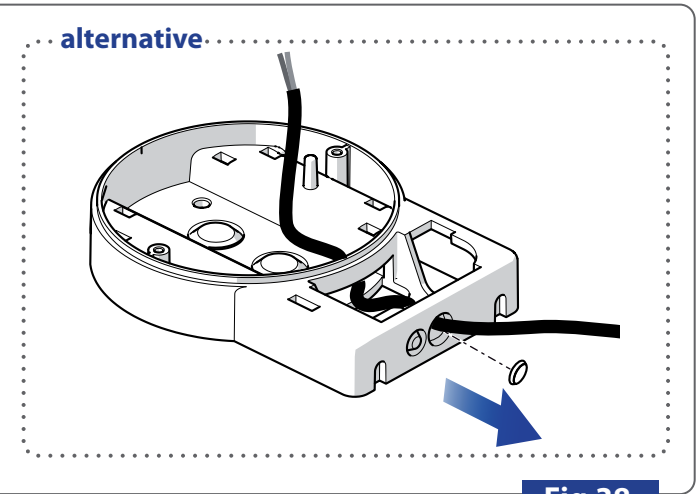
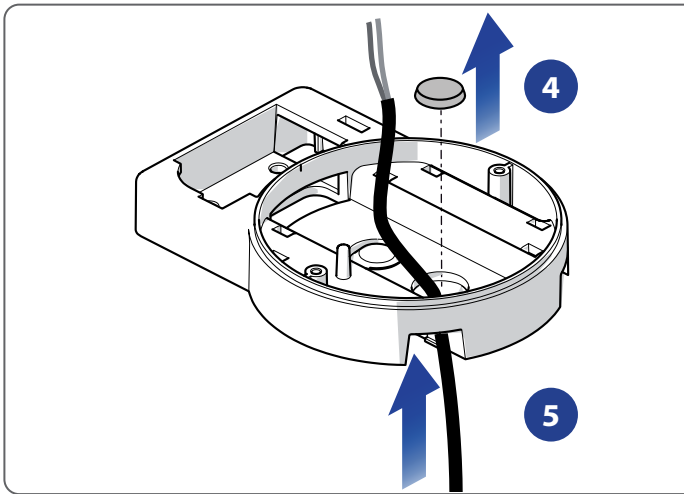

Fig.38

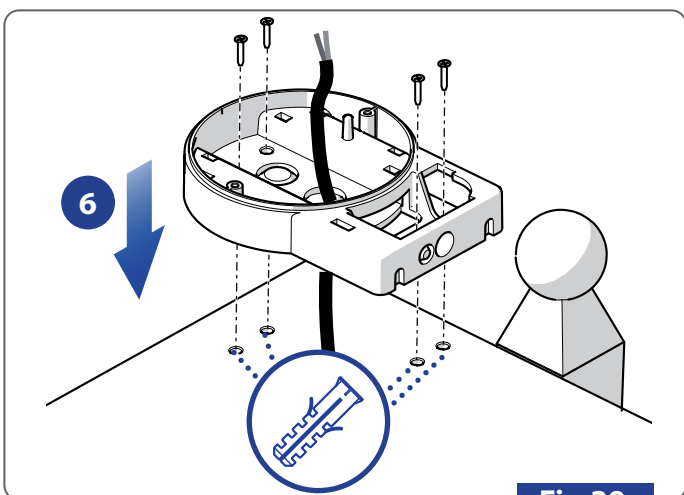

Fig.39



Fig.40

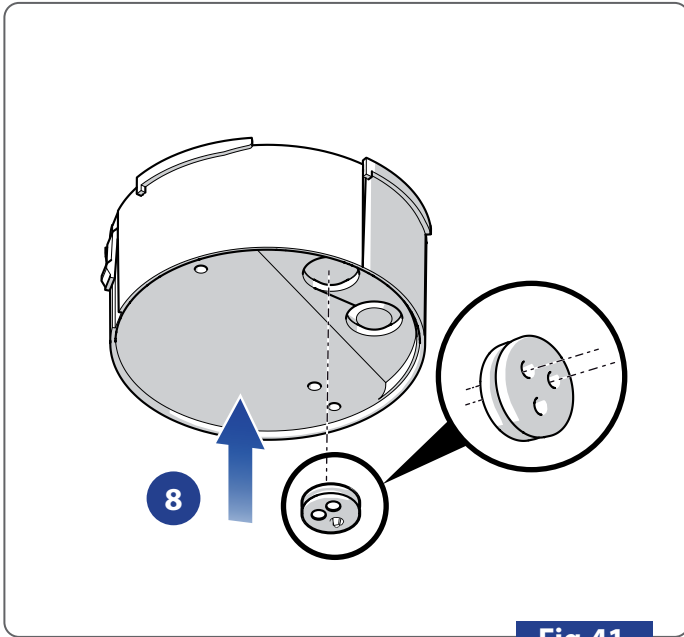

Fig.41

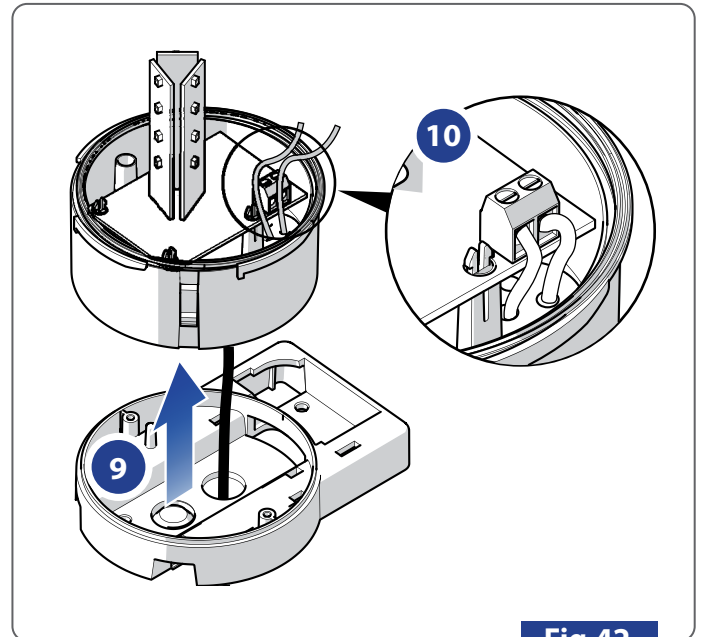

Fig.42

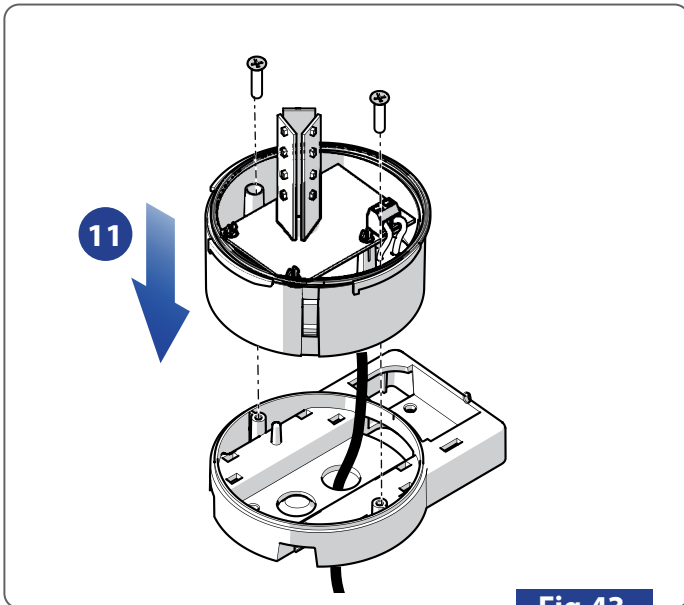

Fig.43

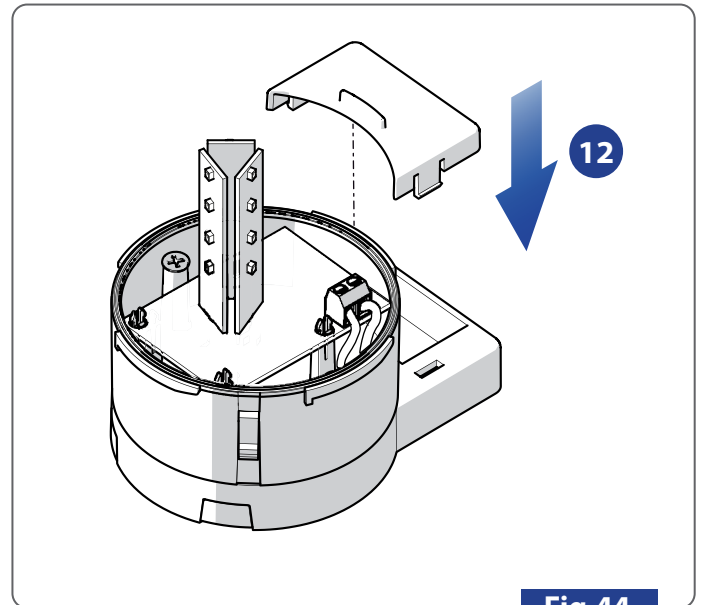

Fig.44

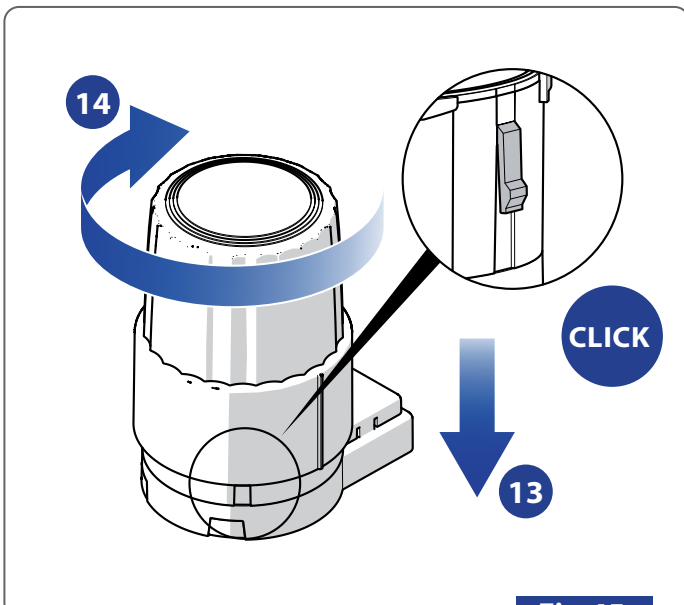

Fig.45

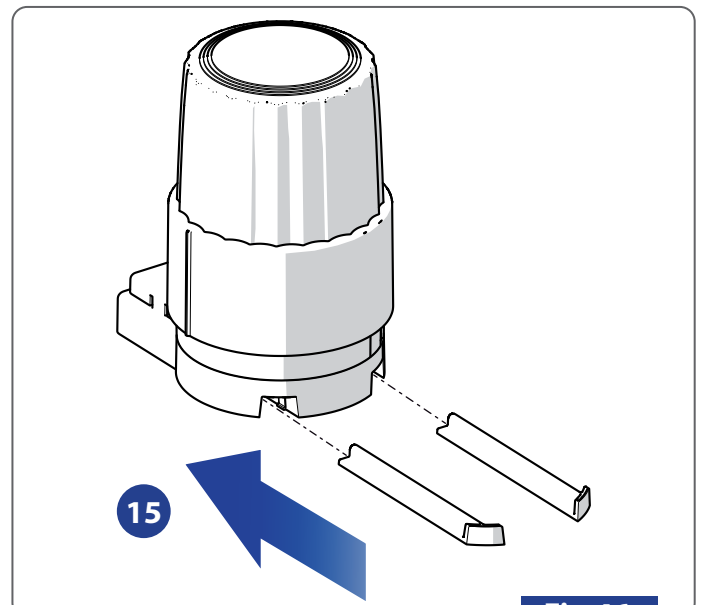
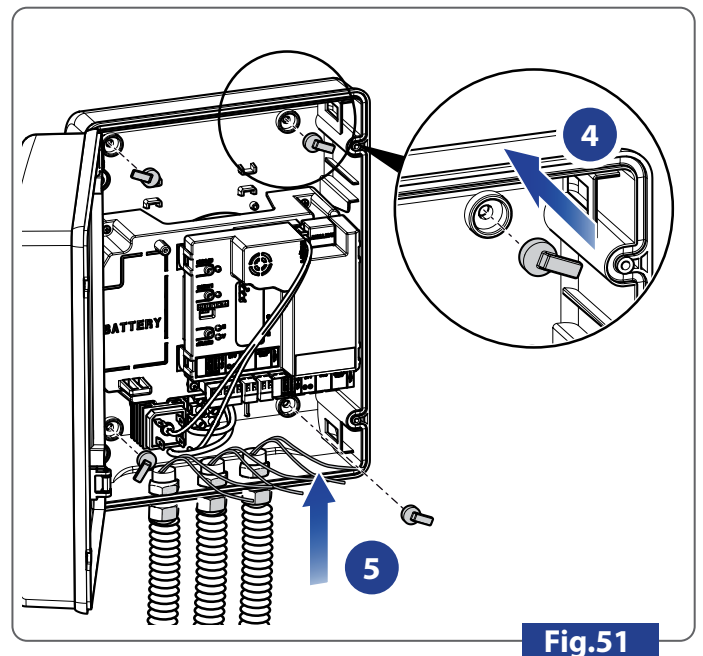
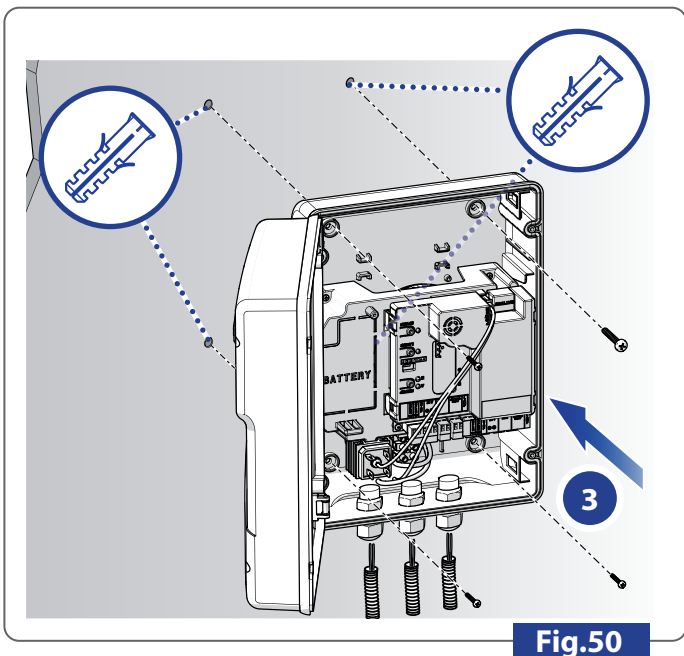
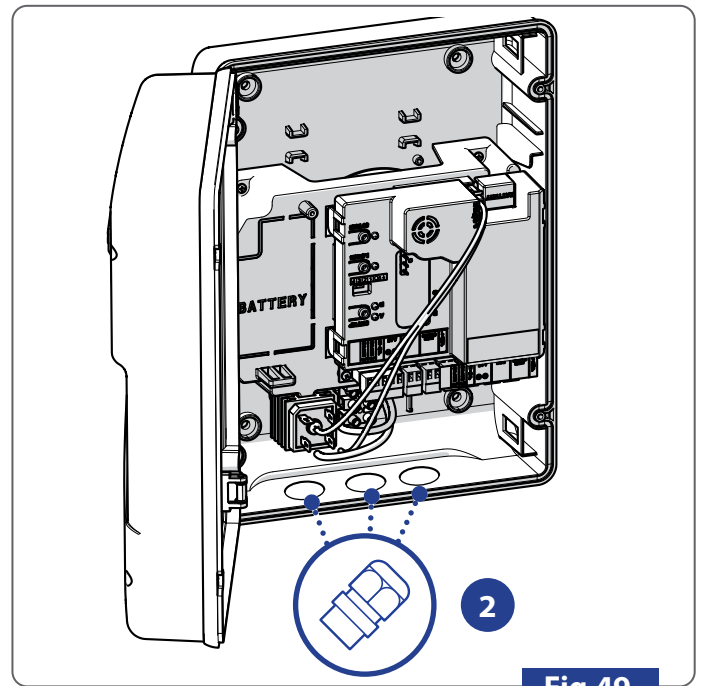
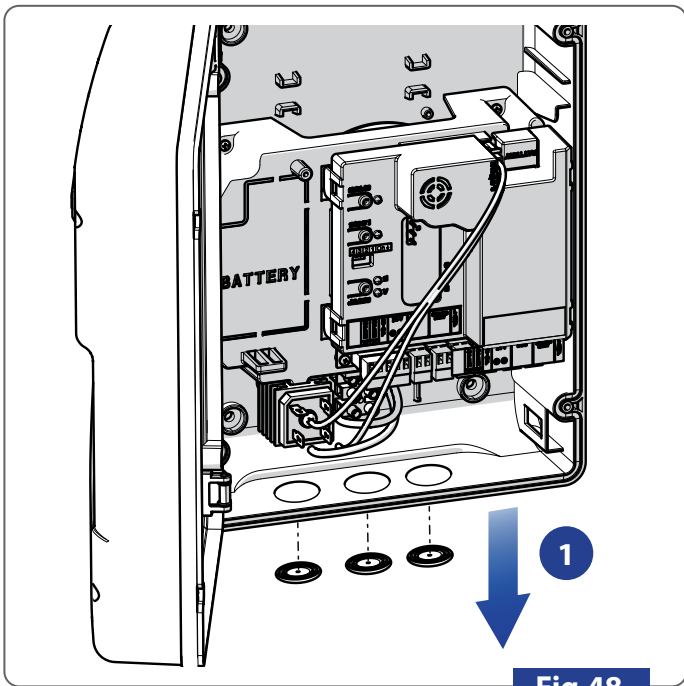
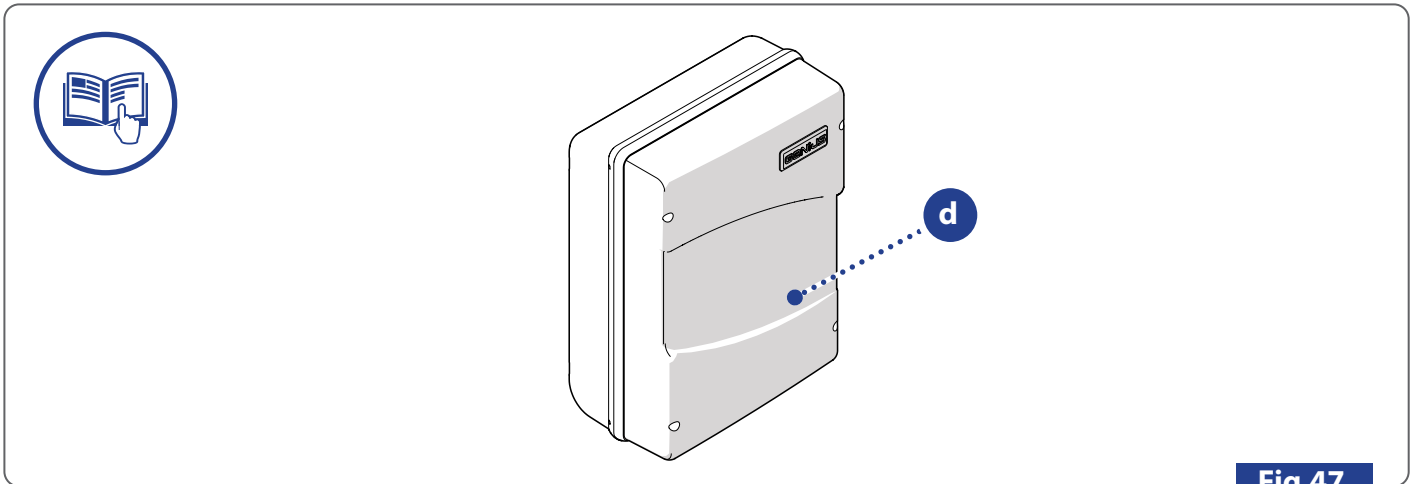

Fig.46

2.4 APPAREILLAGE ÉLECTRONIQUE BRAIN 15 AVEC BOÎTIER



3.SCHÉMA DE LA CARTE ÉLECTRONIQUE



Couper toujours l'alimentation électrique avant d'effectuer toute intervention sur l'appareillage électronique. Prévoir en amont de l'installation un interrupteur magnétothermique différentiel avec un seuil d'intervention adéquat. Séparer toujours les câbles d'alimentation des câbles de commande et de sécurité (bouton-poussoir, clignotant, photocellule, etc.).

Utiliser des gaines séparées ou un câble blindé (avec le blindage relié à la terre).

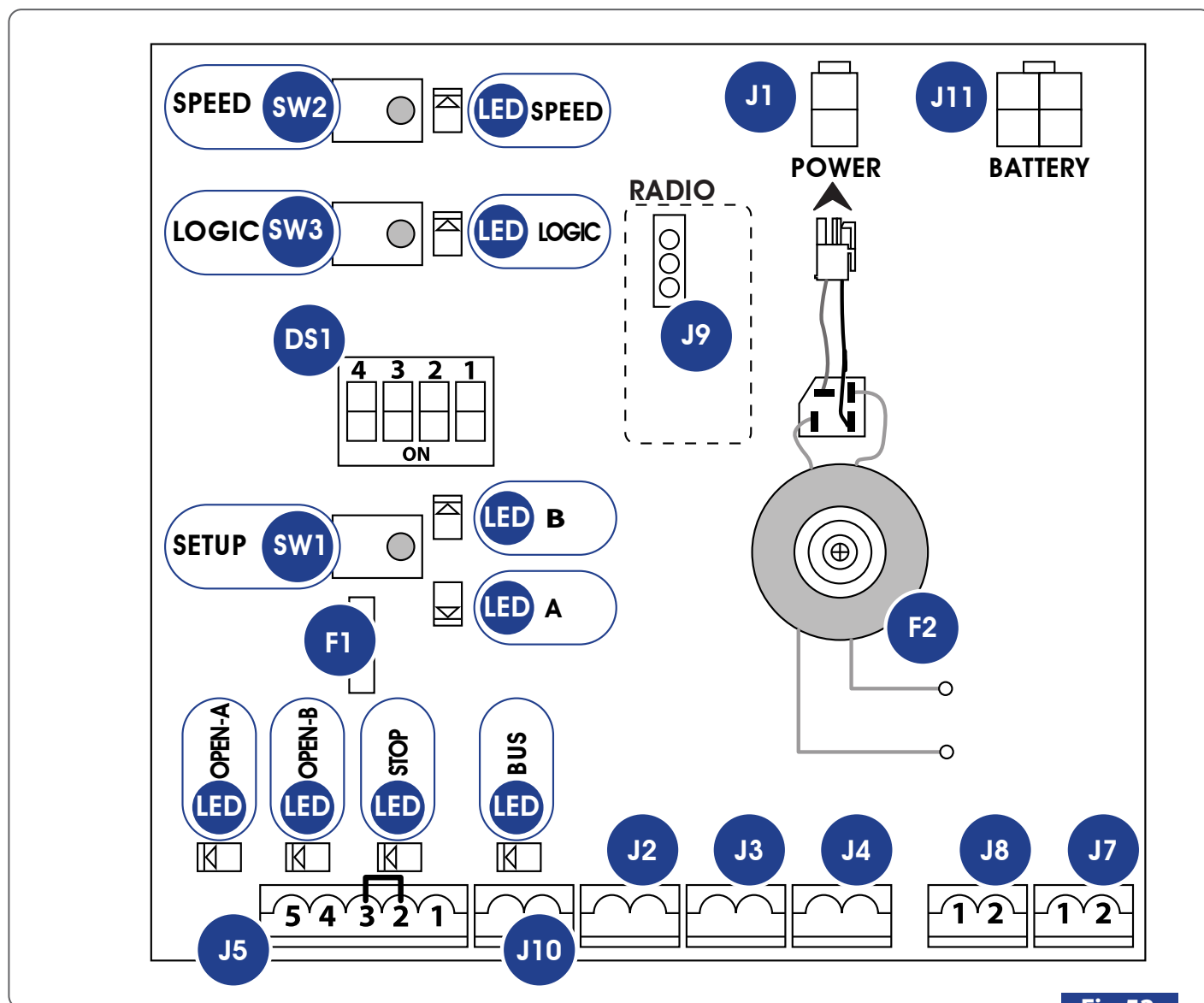

Fig.52

Signe	Description
J1	Connecteur alimentation
J2	Bornier commande lumière de service
J3	Bornier clignotant Guard LED
J4	Bornier serrure électrique
J5	Bornier commandes
J7	Bornier actionneur G-BAT qui ouvre en premier
J8	Bornier actionneur G-BAT qui ferme en premier
J9	Embrayage récepteur RQFZ 868 MHz
J10	Bornier BUS pour photocellules Vega Bus

Signe	Description
J11	Connecteur batterie
SW1	Bouton Setup
SW2	Bouton Speed
SW3	Bouton Logic
DS1	DIP-switch programmation
F1	Fusible protection des accessoires
F2	Fusible protection
LEDs	LEDs de signalisation

4.CONFIGURER TYPE D'ACTIONNEUR ET FORCE

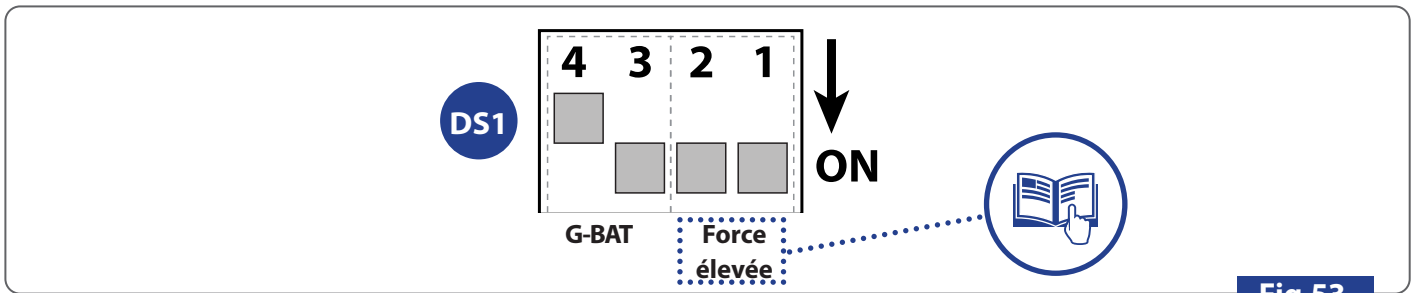
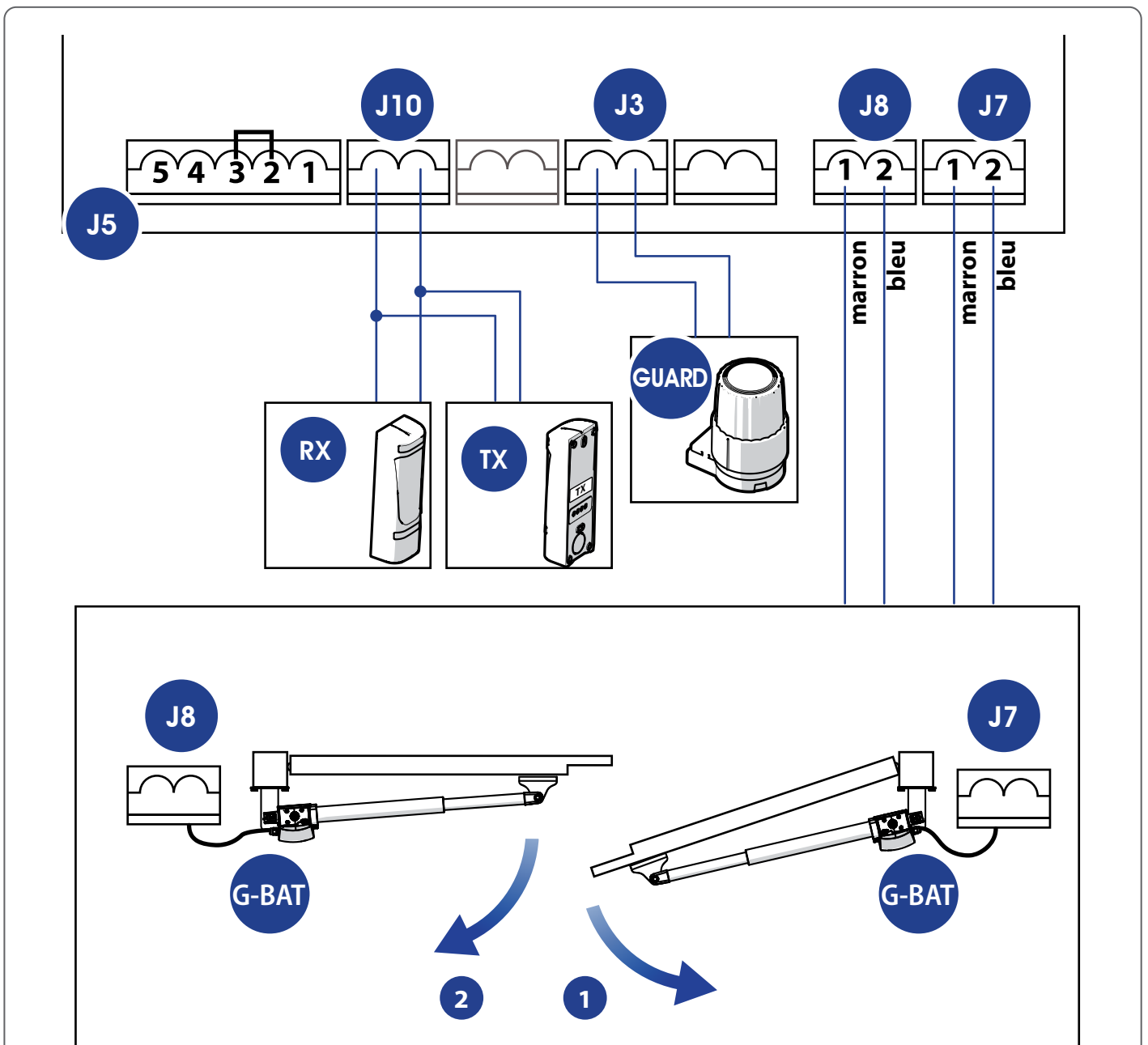

Fig.53

5.EFFECTUER LES BRANCHEMENTS ÉLECTRIQUES



Dans le cas de deux vantaux avec chevauchement, brancher au J7 l'actionneur du vantail qui ouvre en premier.

Fig.54

6.INSÉRER LE RÉCEPTEUR RADIO RQFZ 868 MHZ

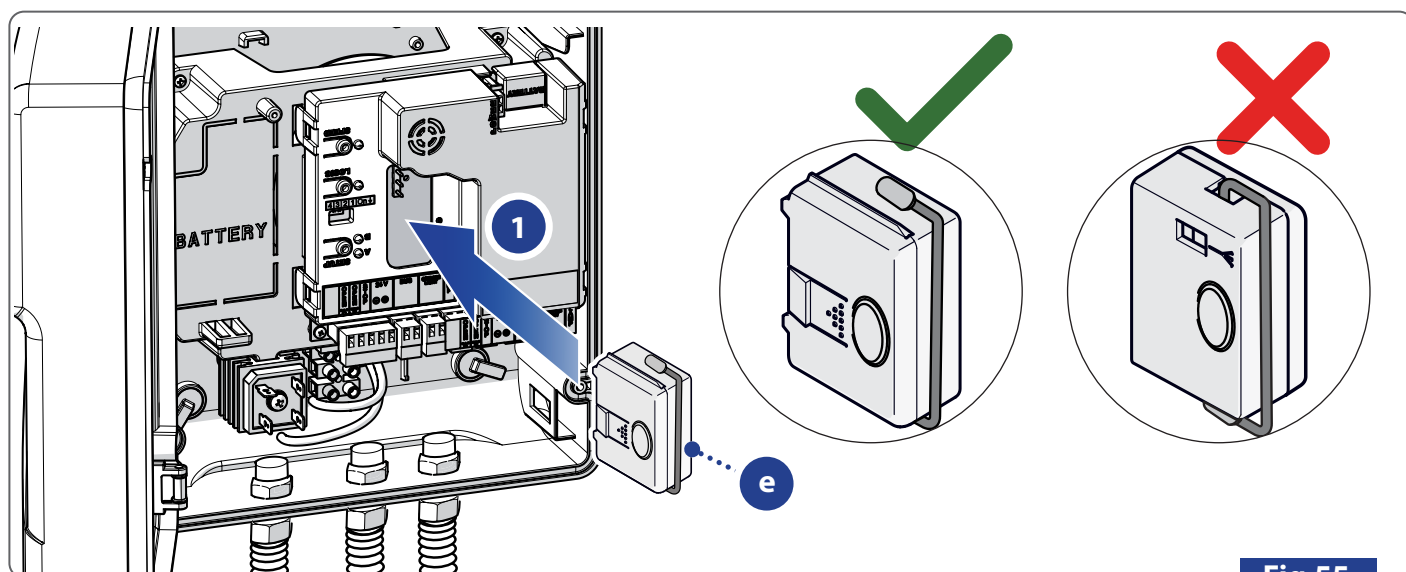

Fig.55

7.BRANCHER L'ALIMENTATION DE RÉSEAU

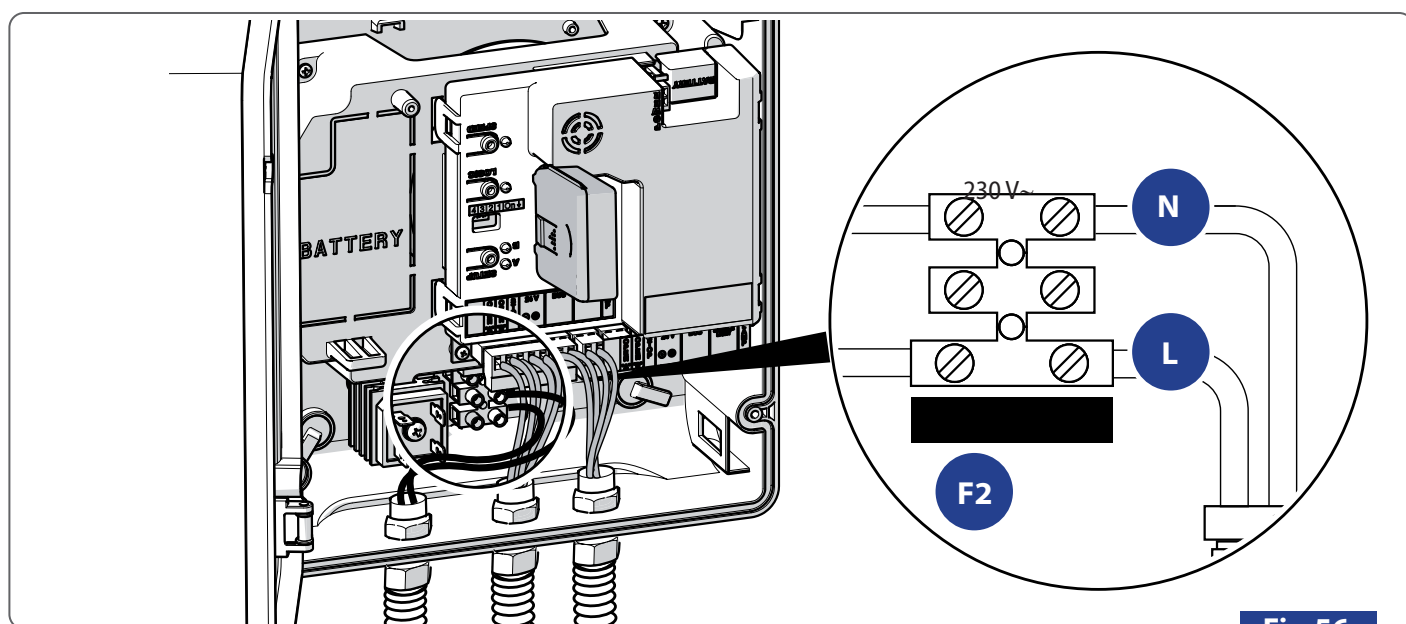

Fig.56

8.FOURNIR L'ALIMENTATION DE RÉSEAU



Ne fournir l'alimentation de réseau qu'après avoir terminé tous les branchements électriques.

9.EFFECTUER LE SETUP AUTOMATIQUE

Avant d'effectuer le SETUP, mettre les vantaux à mi-course, puis bloquer les actionneurs.

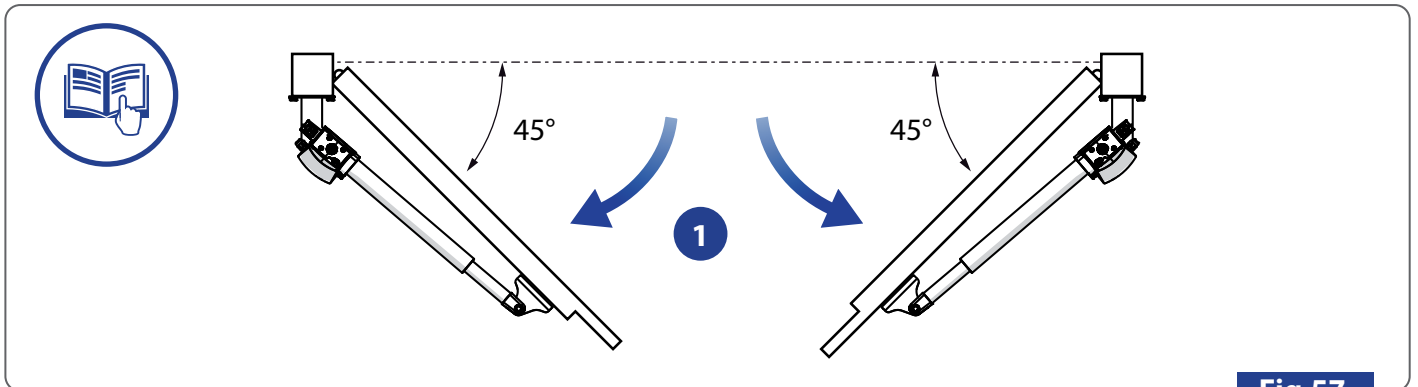

Fig.57

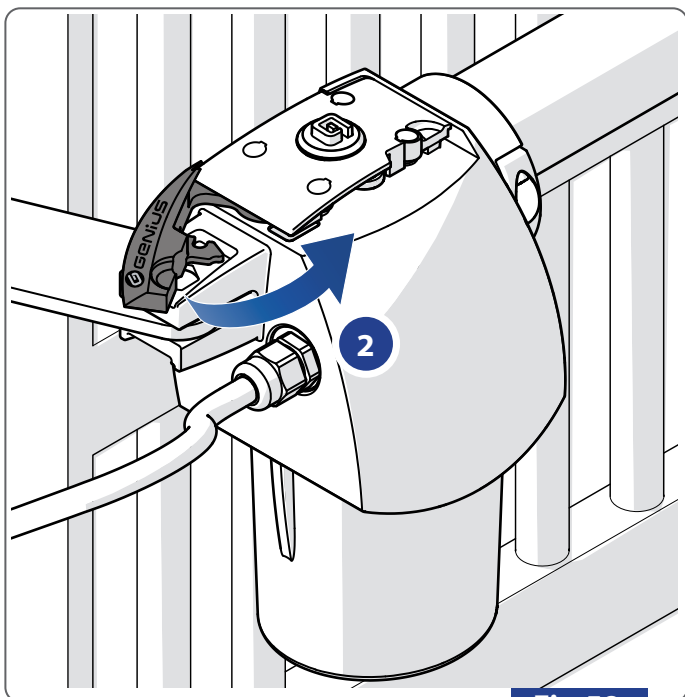

Fig.58

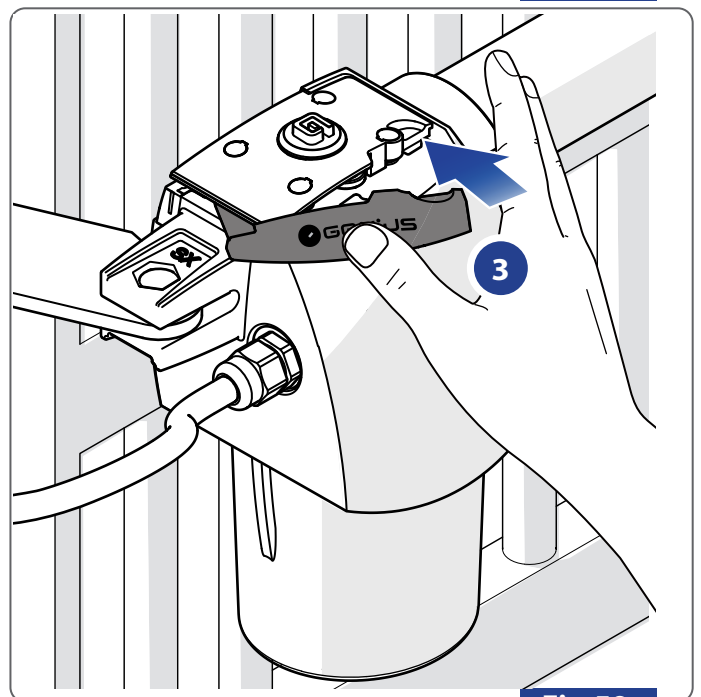

Fig.59

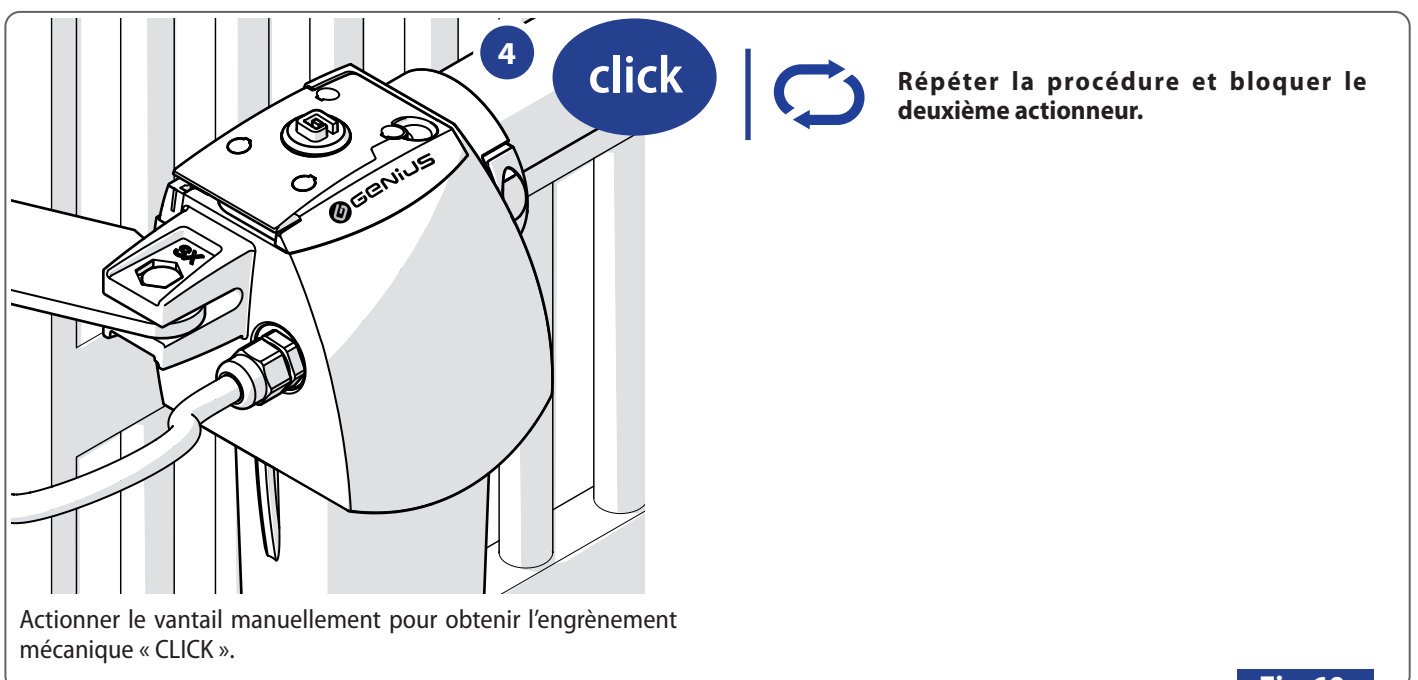
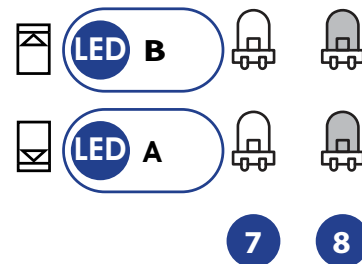
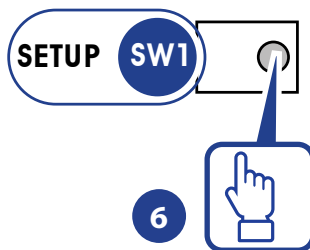
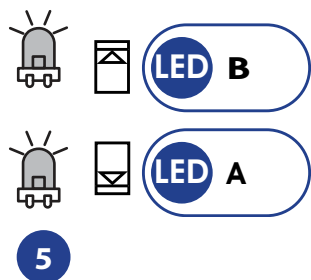

Fig.60

Lorsque la fonction SETUP est demandée, les LEDs A et B clignotent.

Appuyer sur le bouton SETUP, les LEDs s'éteignent.
Relâcher le bouton dès que les LEDs se rallument.



Le portail commence automatiquement les manœuvres de SETUP (LEDs clignotantes jusqu'à la fin).

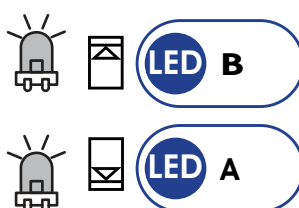

La première manœuvre doit être l'ouverture. Si en revanche le portail se ferme, il est nécessaire d'interrompre l'alimentation électrique et d'inverser les 2 fils de raccordement de l'actionneur au bornier sur la carte. Rétablir ensuite l'alimentation et répéter entièrement le SETUP. Le SETUP se termine avec le portail fermé et les LEDS s'éteignent.

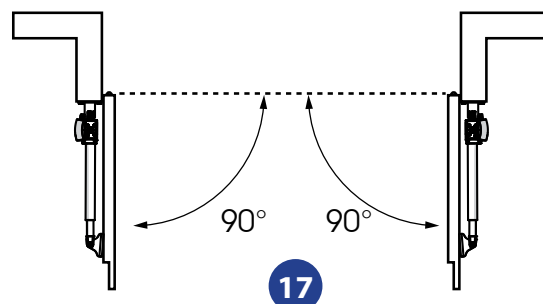
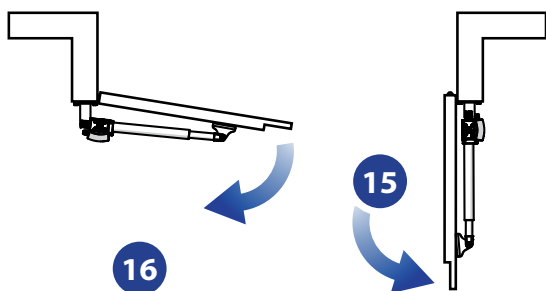
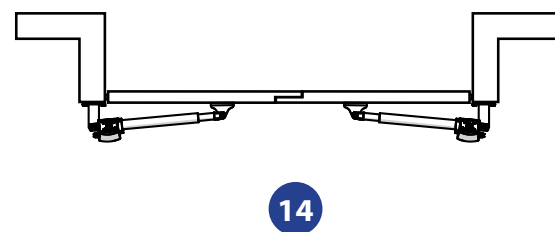
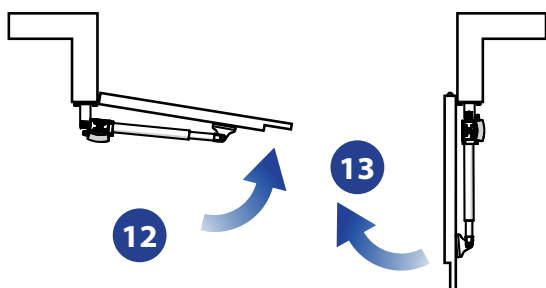
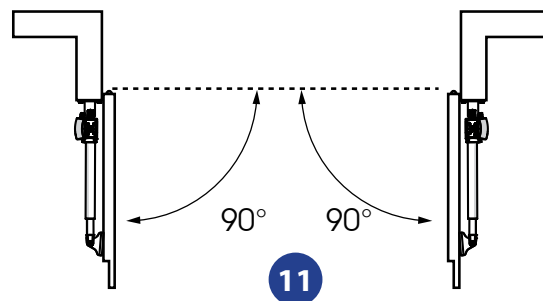
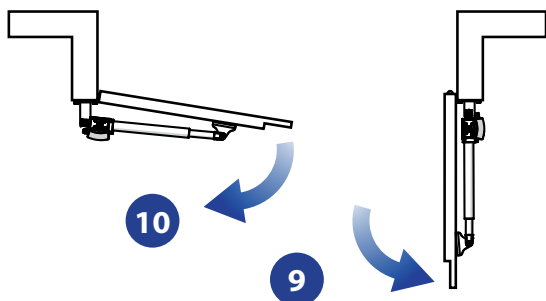

Fig.61

10. MÉMORISER LES RADIO-COMMANDES EN TANT QU'OPEN A (OUVERTURE COMPLÈTE)

10.1 MÉMORISER LA PREMIÈRE RADIO-COMMANDE

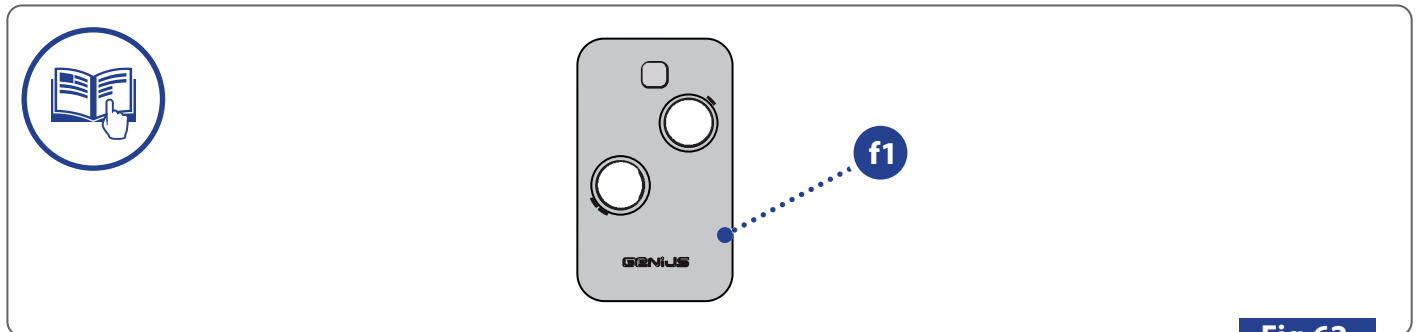

Fig.62

1

Appuyer simultanément sur les boutons SETUP et LOGIC sur la carte pendant 5 secondes. La LED A commence à clignoter pendant 20 secondes (temps nécessaire pour effectuer les étapes suivantes). Relâcher les boutons.

2

Appuyer sur les deux boutons de la radio-commande. La LED de la radio-commande se met à clignoter pendant environ 10 secondes (temps nécessaire pour passer à l'étape suivante).

3

Relâcher les boutons, puis appuyer 1 fois sur un seul bouton. La LED de la radio-commande s'allume sans clignoter lorsque le bouton est enfoncé et s'éteint lorsque le bouton est relâché.

La LED A s'allume sans clignoter pendant un instant, puis s'éteint.
La radio-commande a été mémorisée.

i La première fois qu'est utilisé le bouton mémorisé pour actionner le portail, appuyer dessus 2 fois en séquence rapprochée.

Fig.63

10.2 MÉMORISER LA DEUXIÈME RADIO-COMMANDE

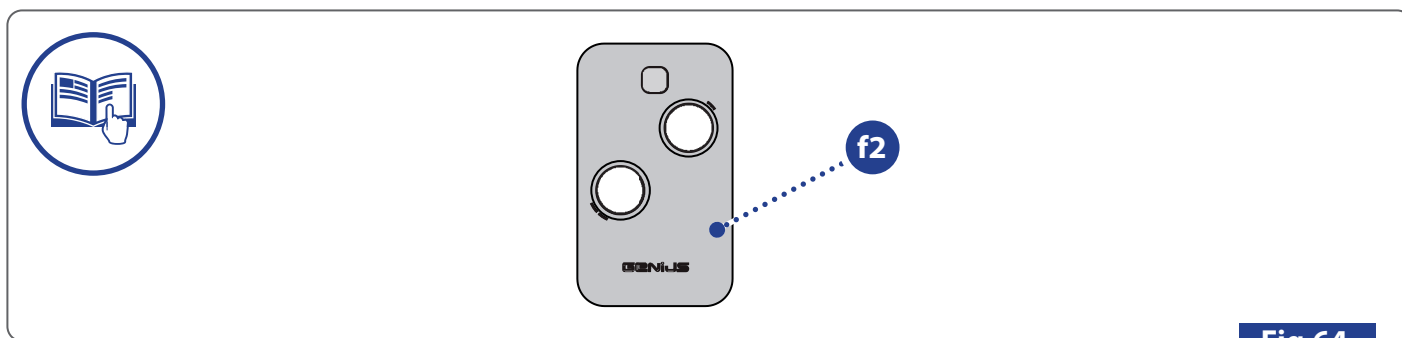

Fig.64

1

Appuyer sur les deux boutons de la première radio-commande (**f1**). La LED de la radio-commande se met à clignoter pendant environ 10 secondes (temps nécessaire pour passer à l'étape suivante).

2

Relâcher les boutons, puis appuyer et maintenir le bouton déjà mémorisé (paragraphe précédent). La LED de la radio-commande s'allume sans clignoter.

3

Mettre les deux radio-commandes (**f1** et **f2**) en contact comme indiqué sur la figure et appuyer sur le bouton de la deuxième radio-commande (**f2**), dont la LED clignote deux fois et s'éteint. Relâcher les deux boutons-poussoirs.

La radio-commande a été mémorisée.

i La première fois qu'est utilisé le bouton mémorisé pour actionner le portail, appuyer dessus 2 fois en séquence rapprochée.

Fig.65

11. LOGIQUE DE FONCTIONNEMENT

Le fonctionnement programmé en usine (logique semi-automatique E) nécessite l'utilisation de la commande OPEN A uniquement.

- OPEN A quand le portail est fermé commande l'ouverture.
- OPEN A quand le portail est ouvert commande la fermeture.
- OPEN A quand le portail est en fermeture, commande l'inversion.
- OPEN A quand le portail est en ouverture, commande l'arrêt.

Pour une description des logiques de fonctionnement disponibles, voir le manuel complet fourni avec l'appareillage électronique.

Pour changer la logique de fonctionnement, appuyer sur le bouton LOGIC le nombre de fois correspondant indiqué dans le tableau. La LED LD7 clignote le même nombre de fois, confirmant la logique programmée.



Logique	Description	Pressions bouton LOGIC	Clignotement LED LOGIC
A *	Automatique	1 fois	1 clignotement
E	Semi-automatique	2 fois	2 clignotements
AP *	Automatique pas-à-pas	3 fois	3 clignotements
EP	Semi-automatique pas à pas	4 fois	4 clignotements
A1 *	Automatica1	5 fois	5 clignotements
b	Semi-automatique « b »	6 fois	6 clignotements
c	Homme mort	7 fois	7 clignotements

Logique « b » et logique « c » nécessitent également l'utilisation de la commande OPEN B.

* Logique avec fermeture automatique après une pause du portail ouvert. Le temps de pause est de 30 s (valeur d'usine, modifiable).

12. OPÉRATIONS FINALES

12.1 CONTRÔLES ET PROGRAMMATIONS

Vérifier le fonctionnement correct de l'automatisme avec tous les dispositifs installés.



Vérifier que les forces générées par le vantail se situent à l'intérieur des limites admises par la réglementation.

S'il est nécessaire de modifier la programmation, se référer aux instructions de l'appareillage électronique.

Il est possible de programmer :

- Vitesse
- Sensibilité anti-écrasement
- Soft touch
- Retard vantail en ouverture/fermeture
- Ralentissements en fin de course (par le biais d'un SETUP manuel)
- Force de l'actionneur
- Coup d'inversion
- Préclignotement
- Temps de pause
- Commande OPEN B de la radio-commande

12.2 FERMER LE BOÎTIER DE LA CARTE

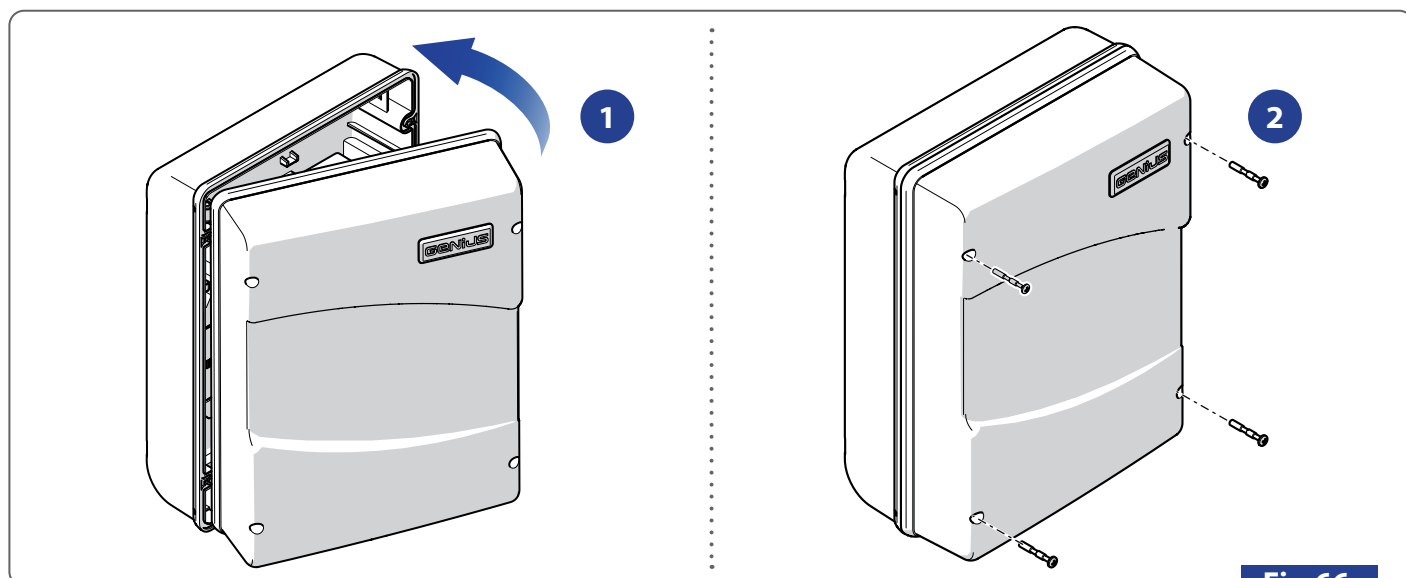

Fig.66

GENIUS

Sede legale: FAAC S.p.A. Soc. Unipersonale
Via Calari, 10 - 40069 Zola Predosa BOLOGNA - ITALY
Tel. +39 051 61724 - Fax +39 051 09 57 820
www.geniusg.com

