

L8542225
Rev. 11/03/03

BENINCA®

BARRIERE STRADALI
ROAD GATES
STRAßENSPERREN
BARRIÈRES ROUTIÈRES
BARRERAS DE CALLES
SZLABANY DROGOWE

VE.650

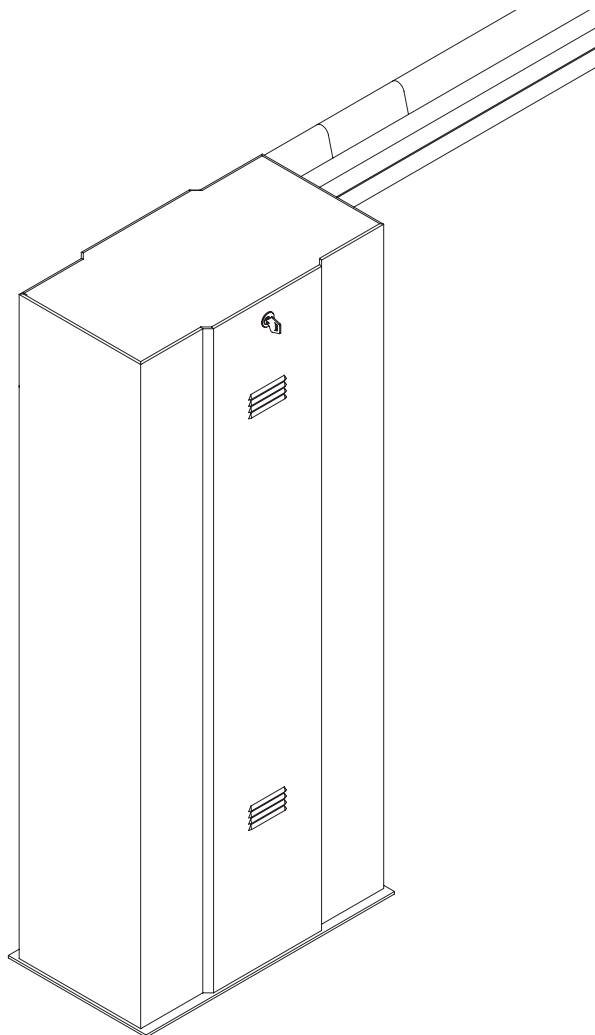

Libro istruzioni e catalogo ricambi

Operating instructions and spare parts catalogue

Betriebsanleitung und Ersatzteilliste

Livret d'instructions et catalogue des pieces de rechange

Libro de instrucciones y catálogo de recambios

Książeczka z instrukcjami i katalog części wymiennych



UNIONE NAZIONALE COSTRUTTORI
AUTOMATISMI PER CANCELLI, PORTE
SERRANDE ED AFFINI

Declaration du fabricant
(Directive 89/392/CEE, Article 4.2 et Annex II, Chapitre B)
Interdiction de mise en service

Fabricant: **Automatismi Benincà S.r.l.**

Adresse: Via Capitello, 45 - 36066 Sandrigo (VI) - Italia

Déclare ci-après que: l'automatisme pour barrières routières **VE.650**.

- est prévu pour être incorporé dans une machine ou être assemblé avec d'autres machines pour constituer une machine couverte par la norme 89/392/CEE, modifiée;
- n'est donc pas conforme en tout point aux dispositions de cette directive;
- est conforme aux dispositions des directives CEE suivantes:
Direttiva bassa tensione 73/23/CEE, 93/68/CEE.
Direttiva compatibilità elettromagnetica 89/336/CEE, 93/68/CEE.

et que:

- les (parties/paragraphes) suivants des normes harmonisées ont été appliquées:
EN 55022, EN 61000-3-2, EN 61000-3-3, EN 50082-1, EN 60335-1.

et déclare par ailleurs qu'il est interdit de mettre la machine en service avant que la machine dans laquelle elle sera incorporée ou dont elle constitue une partie ait été considérée et déclarée conforme aux dispositions de la Directive 89/392/CEE et aux législations nationales la transposant, c'est-à-dire formant un ensemble incluant la machine concernée par la présente déclaration.

Benincà Luigi, Responsabile legale.
Sandrigo, 02/05/2001.

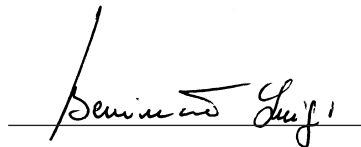

A handwritten signature in black ink, appearing to read 'Benincà Luigi', is written over a horizontal line.

Introduction

Nous ne pouvons que féliciter d'avoir porté votre choix sur la barrière routière VE.650. Vingt années d'expérience dans le secteur des automatismes ainsi que dans le recherche de nouveaux matériaux et technologies de pointe, nous ont permis de développer tous les nombreux articles de la gamme Benincà. Pour ces raisons, nous sommes en mesure de proposer des produits extrêmement fiables et qui grâce à leurs puissances, performances et longévité, répondent aux exigences des utilisateurs. Tous nos produits sont construits selon les normes en vigueur et sont garantis. En plus, une police d'assurance responsabilité civile garantie la couverture d'éventuels sinistres à personnes ou objets causés par les défauts de fabrication.

1. Caractéristiques générales

De fabrication solide avec un design sobre et plaisant, les barrières routières VE.650, grâce au moteur en 24Vdc se prêtent au service intensif et continu. Le réglage de la vitesse aussi bien du cycle que du freinage, permet l'optimisation du fonctionnement selon l'application et les dimensions de la barre. L'installation est facile d'exécution comme également la transformation de droite à gauche et vice versa. Équipées d'un déblocage manuel très simple et intuitif, elles sont prédisposées aussi pour le montage de batteries tampon qui permettent leur fonctionnement même en cas de manque d'alimentation de la ligne. La barre en aluminium anodisé est prédisposée pour l'application de tous les accessoires, des dispositifs de signalisation et de sécurité. Cette dernière est assurée également par un capteur de courant qui interrompt le mouvement au moindre contact avec un obstacle éventuel.

Dati tecnici	Technical data	Technische Daten	Donnees technique	Datos técnicos	Dane techniczne	VE.650
Alimentazione	Feed	<i>Speisung</i>	Alimentation	Alimentación	Napięcie	230V
Alimentazione motore	Motor feed	<i>Motor Speisung</i>	Alimentation moteur	Alimentación motor	Napięcie silnika	24V
Potenza motore	Motor rating	<i>Motor Leistung</i>	Puissance moteur	Potencia motor	Moc	70W
Assorbimento motore	Motor absorption	<i>Motor Verbrauch</i>	Absorption moteur	Absorción motor	Pobór mocy	4,6A
Coppia	Torque	<i>Drehmoment</i>	Couple	Par	Moment obrotowy	290Nm
Rapp. di riduzione	Reduction ratio	<i>Untersetzungsverhältnis</i>	Rapport de réduction	Relación de reducción	Przełożenie redukcji	0,005
Classe di isolamento	Insulation class	<i>Isolierklasse</i>	Classe d'isolement	Clase de aislamiento	Klasa izolacji	Y
Temp. funzionamento	Working temperature	<i>Betriebstemperatur</i>	Temp. fonctionnement	Temp. funcionamiento	Temp. podczas pracy	-20°C / +70°C
Tempo apertura	Opening time	<i>Öffnungszeit</i>	Temps d'ouverture	Tiempo de apertura	Czas otwierania	8s
Lubrificazione:	Lubrication:	<i>Schmierung:</i>	Lubrification:	Lubrificación:	Smarowanie:	
Grasso permanente	Permanent grease	<i>Langlebiges Fett</i>	Graisse permanent	Grasa permanente	Smar trwały	
Peso	Weight	<i>Gewicht</i>	Poids	Peso	Ciężar	105kg
Dimensioni	Dimensions	<i>Masse</i>	Dimensions	Dimensiones	Wymiary	450x250xH1075mm

Riferimento targhetta sull'azionamento

See operation plate

Siehe Schildchen auf der Motor-Gruppe

Voir la plaque sur le motoréducteur

Referencia tarjeta sobre el accionamiento

Tabliczka ze wskazaniem funkcjonowania

2. Scelta della molla ed accessori utilizzabili
2. Selection of spring and usable accessories
2. Feder wählen und verwendbares Zubehör
2. Choix du ressort et des accessoires utilisables
2. Selección del muelle y accesorios utilizables
2. Wybór sprężyny i możliwych do zastosowania akcesoriów

VE.650 / VE.650I						
Lunghezza asta (m) - Length of the rod (m) - <i>Flügelänge (m)</i> Longueur tige (m) - Longitud vara (m) - Długość poprzeczki (m)						
	4.5	5.0	5.5	6.0	6.0	6.5
Tipo di molla Type of spring <i>Federtyp</i> Type de ressort Tipo de muelle Typ sprężyny	1 Neutra 1 Neutral 1 Neutre 1 Neutre 1 Neutra 1 bezbarwna	1 Gialla+1 Neutra 1 Yellow+1 Neutral 1 Gelbe+1 Neutre 1 Jaune+1 Neutre 1 Amarilla+1 Neutra 1 żółta+1 bezbarwna	1 Gialla+1 Neutra 1 Yellow+1 Neutral 1 Gelbe+1 Neutre 1 Jaune+1 Neutre 1 Amarilla+1 Neutra 1 żółta+1 bezbarwna	1 Gialla+1 Neutra 1 Yellow+1 Neutral 1 Gelbe+1 Neutre 1 Jaune+1 Neutre 1 Amarilla+1 Neutra 1 żółta+1 bezbarwna	2 Neutre 2 Neutral 2 Neutralen 2 Neutres 2 Neutros 2 bezbarwna	2 Neutre 2 Neutral 2 Neutralen 2 Neutres 2 Neutros 2 bezbarwna
Accessori utilizzabili Usable accessories <i>Verwendbares Zubehör</i> Accessoires utilisables Accesorios utilizables Zastosowania akcesoriów	VE.AM SC.RES VE.L650 VE.RAST	VE.AM SC.RES VE.L650 VE.RAST	VE.AM SC.RES VE.L650 VE.RAST	----- ----- ----- -----	VE.AM SC.RES VE.L650 VE.RAST	VE.AM SC.RES VE.L650 VE.RAST
<p>N.B.: Le barriere standard sono dotate di 2 molle neutre. N.B.: The standard road barriers are equipped with 2 neutral springs. <i>N.B.: Die Standardschranken sind mit 2 neutralen Federn ausgestattet.</i> N.B.: Les barrières standard sont dotées de 2 ressorts neutres. N.B.: Las barreras standard tienen 2 muelles neutros. Uwaga: Szlabany standard posiadają 2 sprężyny bezbarwna.</p>						

Legenda
VE.AM Appoggio mobile per asta
SC.RES Bordo sensibile resistivo (conforme all'allegato 4 della Direttiva Macchine).
VE.L500 / VE.L650 Kit lampeggianti da installare sull'asta.
VE.RAST Rastrelliera in alluminio
VE.SN500 Snodo per asta
Attenzione: L'installazione della **VE.RAST** pregiudica l'uso della **SC.RES** e viceversa.

Legend
VE.AM Mobile rest for arm
SC.RES Sensitive edge of the resistive type (in compliance with attachment 4 of the Directive regarding Machines).
VE.L500 / VE.L650 Kit of flashing lights to be installed onto the arm.
VE.RAST Aluminium rack
VE.SN500 Joint for arm
Warning: If **VE.RAST** is installed, the use of **SC.RES** is impaired and viceversa.

Zeichenerklärung
VE.AM Mobile Flügelauflage
SC.RES Empfindliche widerstandsfähige Kante (laut Anlage 4 der Maschinenrichtlinie).
VE.L500 / VE.L650 Satz Blinkleuchten zur Montage auf die Stange
VE.RAST Aluminium-Brett
VE.SN500 Stangengelenk
Achtung: die Installation der **VE.RAST** ist nicht mit dem Gebrauch der **SC.RES** und umgekehrt kompatibel.

Légende:
VE.AM Support mobile pour tige
SC.RES Bourrelet sensible résistif (conforme à l'annexe 4 de la Directive Machines).
VE.L500 / VE.L650 Kit clignotants à installer sur la tige.
VE.RAST Râtelier en aluminium
VE.SN500 Joint pour tige
Attention: L'installation de la **VE.RAST** compromet l'utilisation de la **SC.RES** et vice versa.

Leyenda
VE.AM Apoyo móvil para vara
SC.RES Borde sensible resistivo (conforme al anexo 4 de la Directiva Máquinas).
VE.L500 / VE.L650 Kit intermitentes a instalar en la vara.
VE.RAST Soporte en aluminio
VE.SN500 Articulación para vara
Atención: La instalación de **VE.RAST** perjudica el uso de **SC.RES** y viceversa.

Objaśnienia
VE.AM Ruchoma podpora poprzeczki
SC.RES Krawędź bezpieczeństwa (zgodna z załącznikiem 4 Rozporządzenia o maszynach)
VE.L500 / VE.L650 Zestaw lamp migoczących do zainstalowania na poprzeczce
VE.RAST Stojak aluminiowy
VE.SN500 Przegub dla poprzeczki
Uwaga! Zainstalowanie **VE.RAST** wyklucza używanie **SC.RES** i na odwrót.

3. Posa della piastra di fondazione
3. Foundation plate positioning
3. Montage der Fundamentplatte
3. Mise en place de la plaque de fondation
3. Posicionamiento de la placa de alimentación
3. Ułożenie płyty fundamentowej

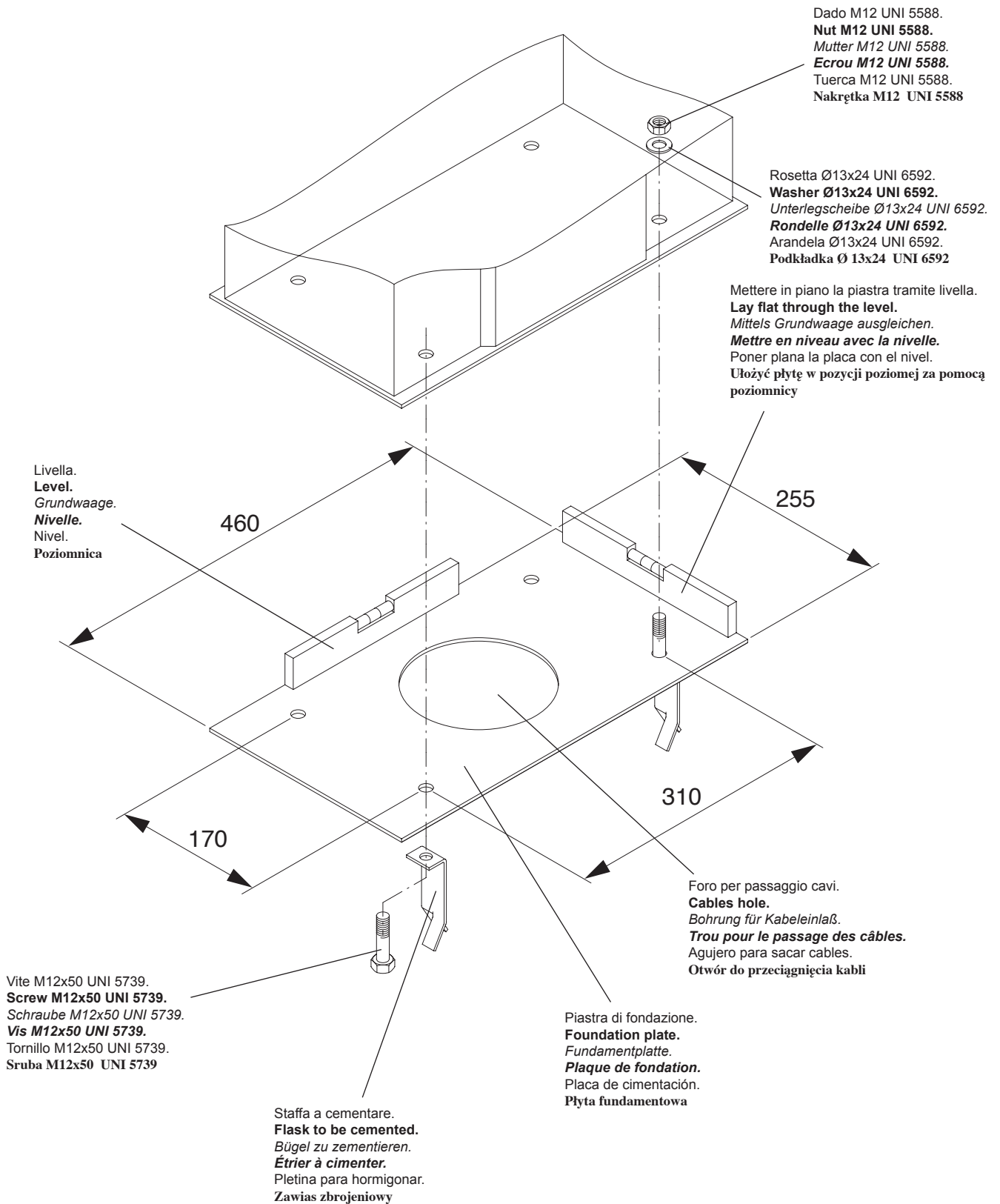

4. Perno d'uscita e fissaggio asta
4. Outlet journal and rod fixing
4. Ausgangzapfen und Sperrenbefestigung
4. Pivot de sortie et fixation de la barre
4. Perno de salida y fijación del asta
4. Sworzeń wyjścia i mocujący poprzeczkę

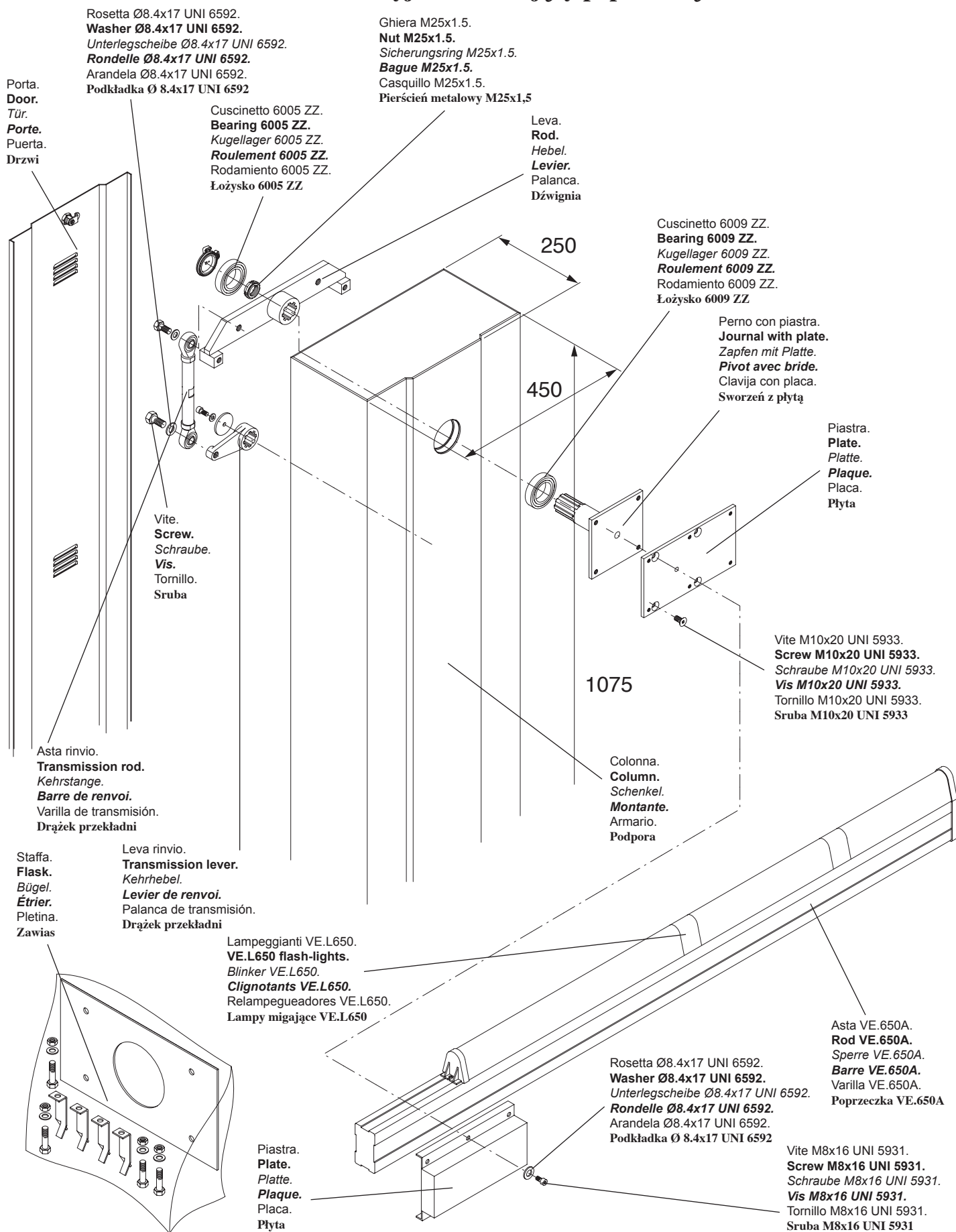

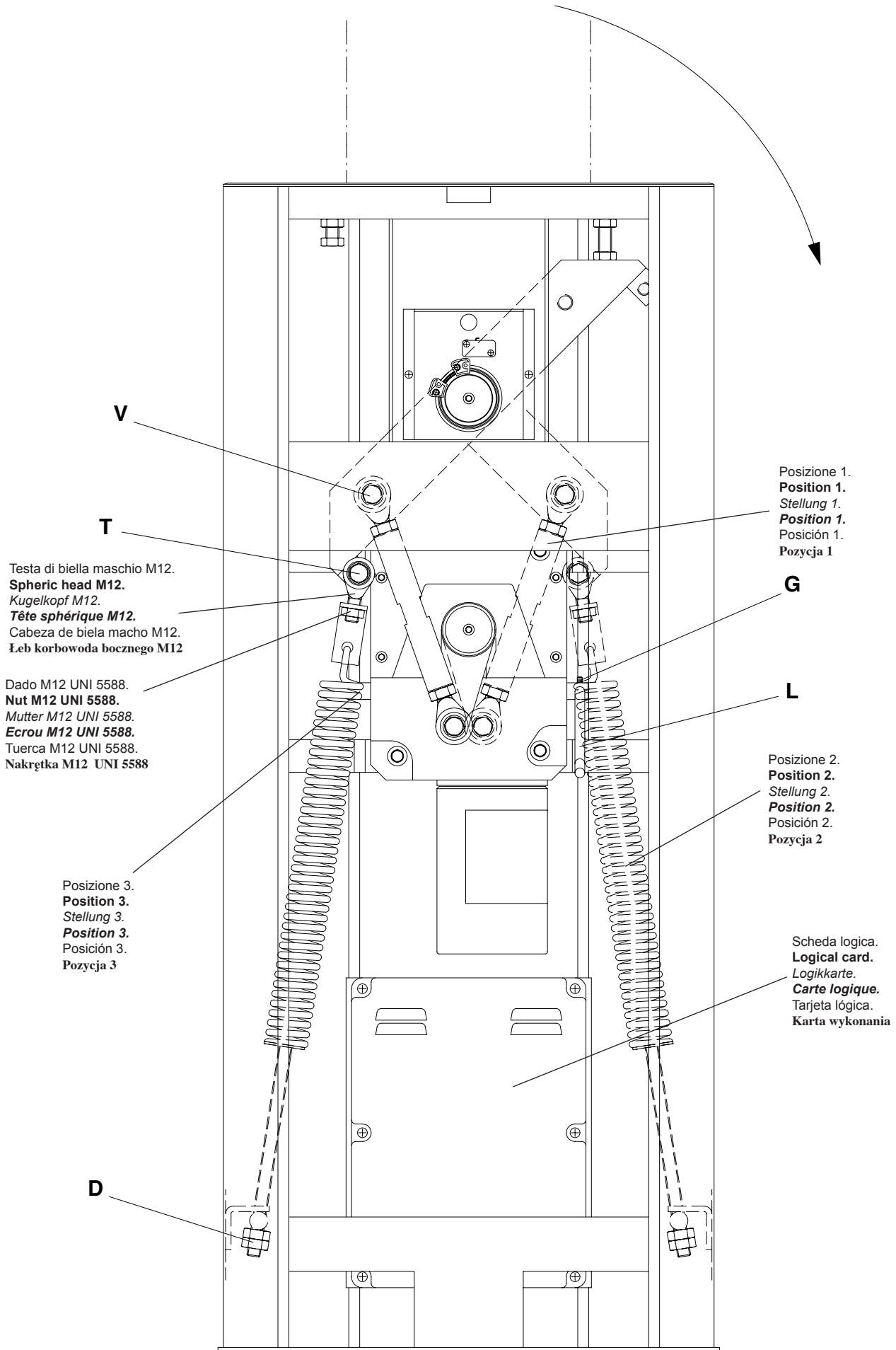

Testa di biella maschio M12.
Spheric head M12.
Kugelkopf M12.
Tête sphérique M12.
 Cabeza de biela macho M12.
 Łeb korbowa boczna M12

Dado M12 UNI 5588.
Nut M12 UNI 5588.
Mutter M12 UNI 5588.
Ecrou M12 UNI 5588.
 Tuerca M12 UNI 5588.
 Nakrętką M12 UNI 5588

Posizione 3.
Position 3.
Stellung 3.
Position 3.
 Posición 3.
 Pozycja 3

Posizione 1.
Position 1.
Stellung 1.
Position 1.
 Posición 1.
 Pozycja 1

Posizione 2.
Position 2.
Stellung 2.
Position 2.
 Posición 2.
 Pozycja 2

Scheda logica.
Logical card.
Logikkarte.
Carte logique.
 Tarjeta lógica.
 Karta wykonania

Fig.1

5. Préd disposition Barriere Droite-Gauche

5.1 On définit comme droite une barrière qui, vue du côté porte couvre le passage sur le côté droit et vice versa pour la gauche.

5.2 Sur la Fig. 1 une barrière droite est représentée, pour la rendre gauche procéder comme suit:

- vous assurer que les ressorts M soient déchargés (positionnés comme sur la figure);**
- enlever la vis V et mettre la barre de renvoi A en position 1 (en faisant tourner le réducteur autant qu'il le permet) et fixer de nouveau la barre de renvoi;**
- enlever les ressorts et les fixer sur la position 2 au moyen de la vis T et des écrous D;**
- dévisser l'ergot G et déplacer le levier L et l'ergot G sur la position 3.**
- démonter et remonter spéculairement la plaque.**

Bandierine azionamento micro.
Micro operation flag.
Fähnchen zum Betätigen des Mikroschalters.
Pavillons d'actionnement micros.
 Balancines accionamiento micro.
 Chorągiewki sygnalizujące uruchomienie mikro

Fermo meccanico apertura.
Mechanical stop for opening.
Mech. Halt Öffnung.
Arrêt mécanique ouverture.
 Tope mecánico apertura.
 Mechanizm zatrzymujący otwieranie

Fermo meccanico chiusura.
Mechanical stop for closing.
Mech. Halt Schließung.
Arrêt mécanique fermeture.
 Tope mecánico cierre.
 Mechanizm zatrzymujący zamykanie

Scheda logica.
Logical card.
Logikkarte.
Carte logique.
 Tarjeta lógica.
 Karta wykonania

Molla concorrente.
Return spring.
Entgegengesetzte Feder.
Contre ressort.
 Muelle compensador.
 Sprężyna równoważąca

D

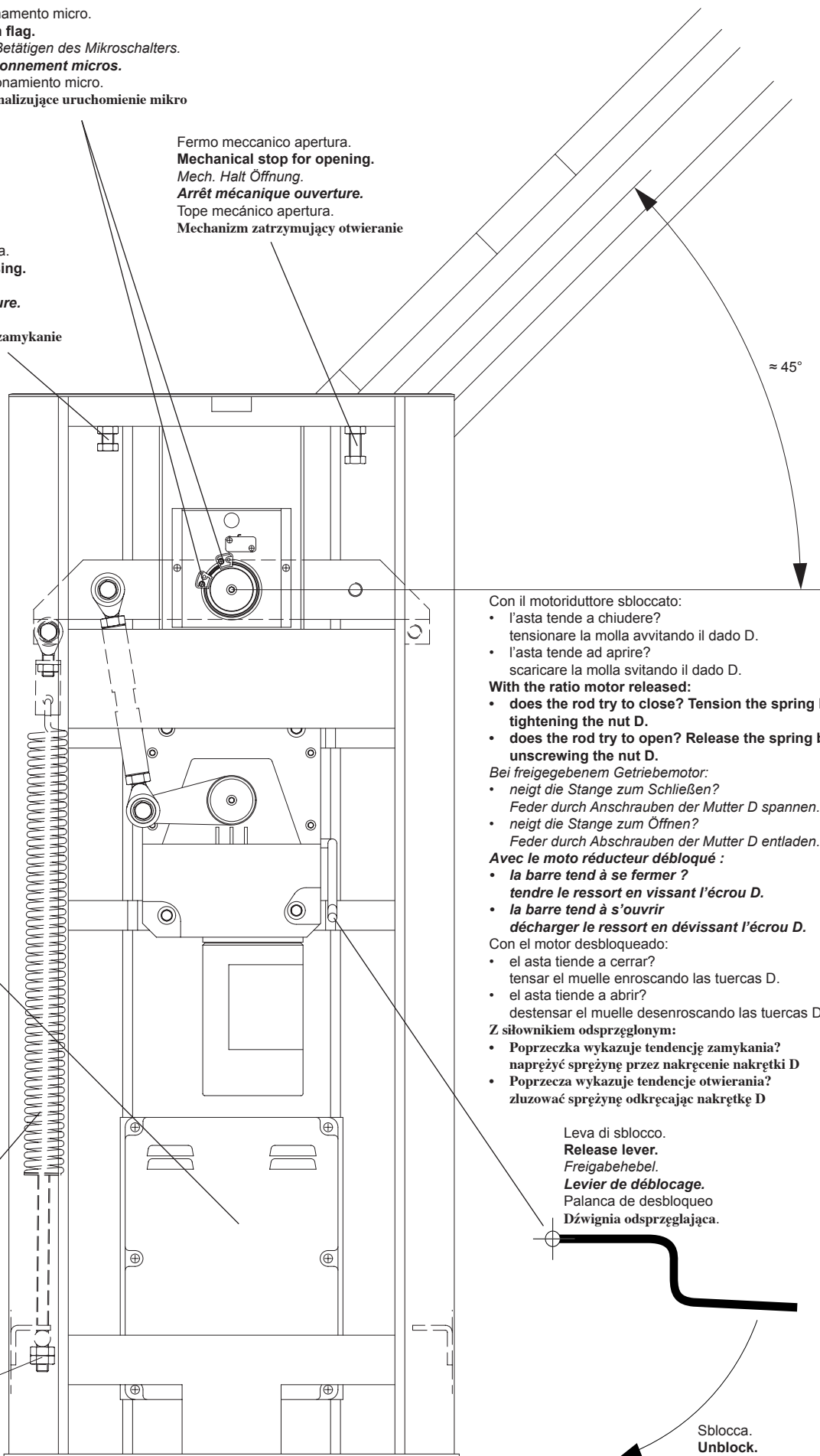

Con il motoriduttore sbloccato:

- l'asta tende a chiudere?
 tensionare la molla avvitando il dado D.
- l'asta tende ad aprire?
 scaricare la molla svitando il dado D.

With the ratio motor released:

- **does the rod try to close?** Tension the spring by tightening the nut D.
- **does the rod try to open?** Release the spring by unscrewing the nut D.

Bei freigegebenem Getriebemotor:

- *neigt die Stange zum Schließen?*
Feder durch Anschrauben der Mutter D spannen.
- *neigt die Stange zum Öffnen?*
Feder durch Abschrauben der Mutter D entladen.

Avec le moto réducteur débloqué :

- **la barre tend à se fermer ?**
tendre le ressort en vissant l'écrou D.
- **la barre tend à s'ouvrir**
décharger le ressort en dévissant l'écrou D.

Con el motor desbloqueado:

- el asta tiende a cerrar?
 tensar el muelle enroscando las tuercas D.
- el asta tiende a abrir?
 destensar el muelle desenroscando las tuercas D.

Z siłownikiem odsprężlonym:

- **Poprzeczka wykazuje tendencję zamykania?**
 naprężyć sprężynę przez nakręcenie nakrętki D
- **Poprzeczka wykazuje tendencję otwierania?**
 zluźnić sprężynę odkręcając nakrętkę D

Leva di sblocco.
Release lever.
Freigabehebel.
Levier de déblocage.
 Palanca de desbloqueo
 Dźwignia odsprężlająca.

Sblocca.
Unblock.
Freigabe.
Déblocage.
 Desbloquee.
 Odblokowanie

Fig.2

6. Équilibrage (fig. 2)

Pour un bon fonctionnement de la barrière il est fondamental que la barre soit opportunément équilibrée par l'action du contre ressort. Pour vérifier ceci agir comme suit:

- débloquer mécaniquement la barrière au moyen du levier de déblocage;***
- mettre la barre sur la fermeture et la laisser; celle-ci devra se positionner à environ 45°.***

Répéter l'opération en mettant la barre sur l'ouverture.

Si l'équilibrage ne correspond pas aux caractéristiques ci-dessus mentionnées, agir sur la charge du ressort par l'intermédiaire de l'écrou D.

Anticipa l'azione frenante.
Anticipate the braking action.
Beschleunigt das Bremsen.
Anticipe l'action freinante.
 Anticipa la acción de frenado.
Przyspiesza czynność hamowania

Anticipa l'azione frenante.
Anticipate the braking action.
Beschleunigt das Bremsen.
Anticipe l'action freinante.
 Anticipa la acción de frenado.
Przyspiesza czynność hamowania

Posticipa l'azione frenante.
Posticipate the braking action.
Verzögert das Bremsen.
Retarde l'action freinante.
 Retrasa la acción de frenado.
Opóźnia czynność hamowania

Bandierina apertura.
Opening flag.
Fähnchen zur Öffnung.
Pavillon d'ouverture.
 Banlancín de apertura.
Chorągiewka sygnalizująca otwarcie

Bandierina chiusura.
Closing flag.
Fähnchen zur Schließung.
Pavillon de fermeture.
 Banlancín de cierre.
Chorągiewka sygnalizująca zamknięcie

Posticipa l'azione frenante.
Posticipate the braking action.
Verzögert das Bremsen.
Retarde l'action freinante.
 Retrasa la acción de frenado.
Opóźnia czynność hamowania

A

Spazio di frenatura.
Braking space.
Bremsraum.
Espace de freinage.
 Espacio de frenado.
Zakres przesuwu w trakcie hamowania

Punto di intervento del finecorsa meccanico in apertura.
Intervention point of the opening mechanical limit stop.
Wirkungsstelle des mechanischen Endschalters beim Öffnen.
Point d'intervention du fin de course mécanique en ouverture.
 Punto de intervención del final de carrera mecánico en apertura.
Punkt włączenia się krańcówki mechanicznej w trakcie otwierania

Punto di intervento del finecorsa meccanico in chiusura.
Intervention point of the closing mechanical limit stop.
Wirkungsstelle des mechanischen Endschalters beim Schließen.
Point d'intervention du fin de course mécanique en fermeture
 Punto de intervención del final de carrera mecánico en cierre.
Punkt włączenia się krańcówki mechanicznej w trakcie zamykania

Spazio di frenatura.
Braking space.
Bremsraum.
Espace de freinage.
 Espacio de frenado.
Zakres przesuwu w trakcie hamowania

B

Ciclo di lavoro della sbarra.
Road gate working cycle.
Arbeitskreislauf des Sperrbaumes.
Cycle de travail de la barrière.
 Ciclo de trabajo de la barrera.
Cykl pracy poprzeczki

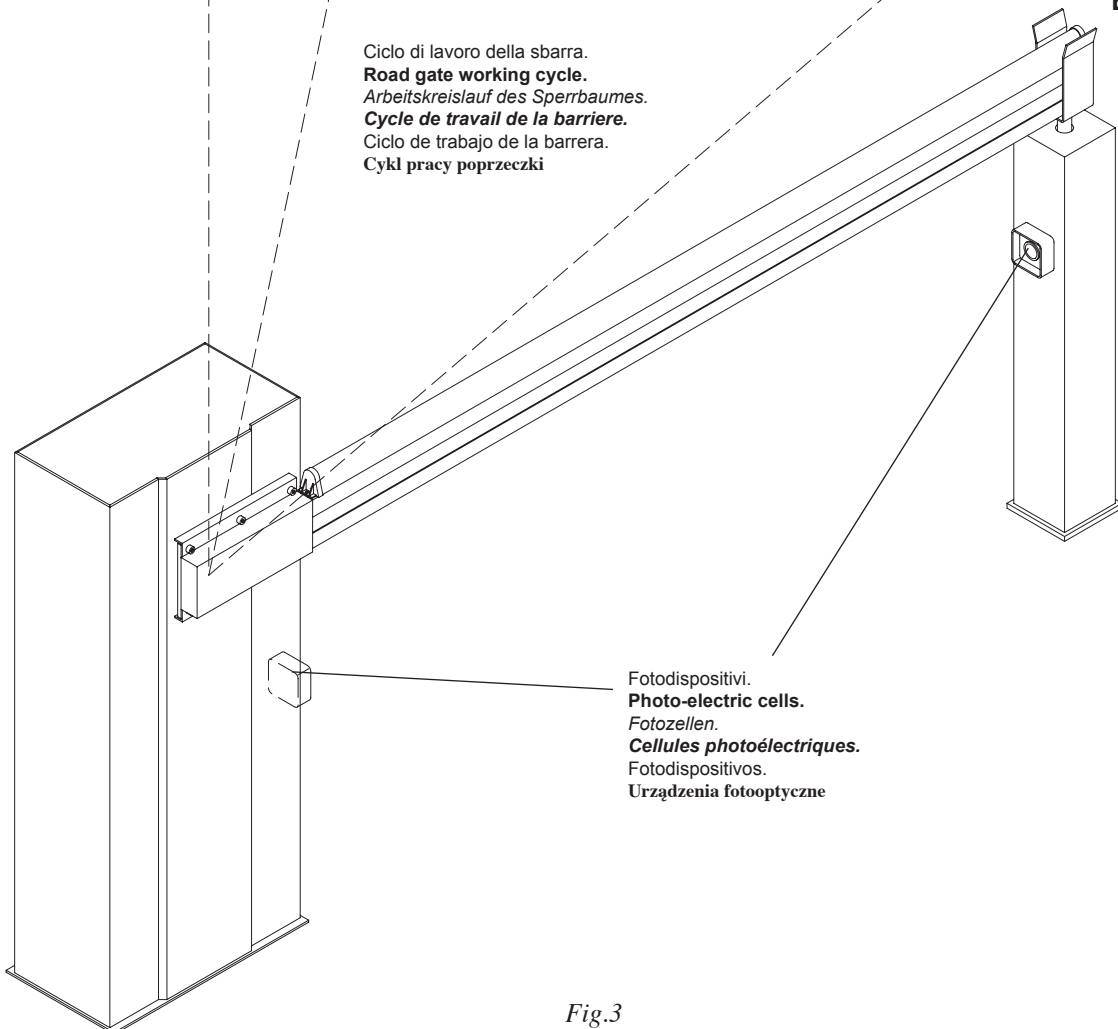

Fotodispositivi.
Photo-electric cells.
Fotozellen.
Cellules photoélectriques.
 Fotodispositivos.
Urządzenia fotooptyczne

Fig.3

7. Déplacements et temps de travail d'une barrière (fig. 3)

La barrière part du point "A" et arrive jusqu'à l'intervention du fin de course en fermeture avec une vitesse qui est programmée avec le trimmer de vitesse de cycle présent sur la logique de la centrale.

Le cycle de freinage commence à partir de l'intervention du fin de course, la barrière parcourt l'espace de freinage en un temps fixe égal à environ 6 sec. et à une vitesse réglable avec le trimmer de vitesse de freinage présent sur la carte logique de la centrale. La barrière arrive ainsi au point "B" en complétant le mouvement de fermeture. Pour le cycle d'ouverture les mêmes considérations sont applicables. Régler donc les fins de course, les comes, et les trimmers sur la carte logique de la centrale en tenant compte aussi de ces considérations.

ATTENTION

Pour que la police d'assurance R.C. réponde à d'éventuels sinistres causés à choses ou personnes, en cas de défauts de fabrication, il faut que le montage soit réalisé suivant les normes et que soient utilisés des accessoires Benincà.

8. Installation

Effectuer tous les branchements aux boutons, aux photodispositifs (en prenant soin de respecter la polarité de l'alimentation). Effectuer un pontet en commun (borne n° 5) de toutes les lignes NF inutilisées (ex. photodispositifs, bouton d'arrêt). Si plusieurs paires de photodispositifs sont installés, les contacts doivent être effectués en série.

Brancher à leurs respectives sorties les témoins portail ouvert, électroserrure, clignotants et moteur. Les sorties inutilisées doivent être isolées.

Positionner les trimmers de la fiche logique à moitié course.

Sélectionner la correcte tension pour l'électroserrure.

Exclure pour l'instant la refermeture automatique.

Brancher la batterie si elle est prévue, en faisant très attention à la polarité.

Les leds "PHOTO" - "STOP" - "F.OUV." - et "F.FERM." doivent s'allumer. Si cela n'est pas le cas, contrôler que les branchements soient corrects.

En déplaçant la barre à la main, vérifier que juste avant la complète ouverture, le led F ouv. s'éteigne et que juste avant la complète fermeture le led F ferm. s'éteigne; ensuite repositionner la barre à moitié course (45%) et désenclencher le dispositif de déblocage manuel.

Avant toute intervention de l'installation débrancher la ligne 230Vac et les batteries.

Ensuite, appuyer sur le bouton d'ouverture: si l'automatisme se déplace dans le sens de la fermeture, appuyer sur le bouton stop, débrancher le 230Vac et la batterie, ensuite inverser les branchements du moteur. Rébrancher la batterie et le 230Vac et appuyer sur le bouton d'ouverture; effectuer le réglage de la vitesse de travail avec le trimmer "B", suivant les normes en vigueur, et attendre l'arrivée au fin de course. Régler l'intervention du circuit de freinage, en positionnant de façon opportune la came sur les fins de course et en réglant le trimmer "C" pour un arrêt en douceur.

Appuyer le bouton de fermeture; effectuer le réglage du couple suivant les normes en vigueur avec le trimmer "A" de façon qu'avec un effort modéré, on réussisse l'arrêt du mouvement; de toutes façons s'en tenir aux normes.

N.B. Agir sur le trimmer très lentement pour ne pas provoquer l'arrêt de l'automatisme.

Ensuite vérifier le fonctionnement des sécurités en tenant compte que:

- **en appuyant sur le stop à n'importe quel instant, l'appareillage s'arrête et attend un commandement;**
- **l'intervention des photodispositifs en fermeture provoque une réouverture complète et instantanée, tandis qu'en ouverture il n'y a aucune intervention;**
- **le montage des micro-interrupteurs de fin de course est indispensable pour un correct fonctionnement du dispositif.**

N.B. Chaque fois que la somme des manoeuvres engendrera de la confusion, débrancher pendant quelques secondes la batterie et le réseau électrique, ensuite redonner la tension et continuer les opérations.

N.B. En absence du réseau 230Vac, avec des batteries bien chargées, il est possible d'effectuer de 10 à 30 cycles de manoeuvres complètes, suivant le poids de l'automatisme.

N.B. Si cela est possible éviter les réglages extrêmes du trimmer de vitesse et puissance.

N.B. La section minimale des fils du moteur devra être de:

- **1,5 mm. carré pour longueurs jusqu'à 1 mètre.**
- **2,5 mm. carré pour longueurs jusqu'à 3 mètres.**
- **4,0 mm. carré pour longueurs jusqu'à 6 mètres.**

9. Schema impianto elettrico VE.650
9. Wiring diagram VE.650
9. Elektrische Anlage VE.650
9. Schéma de l'installation électrique VE.650
9. Esquema instalación eléctrica VE.650
9. Schemat instalacji elektrycznej VE.650

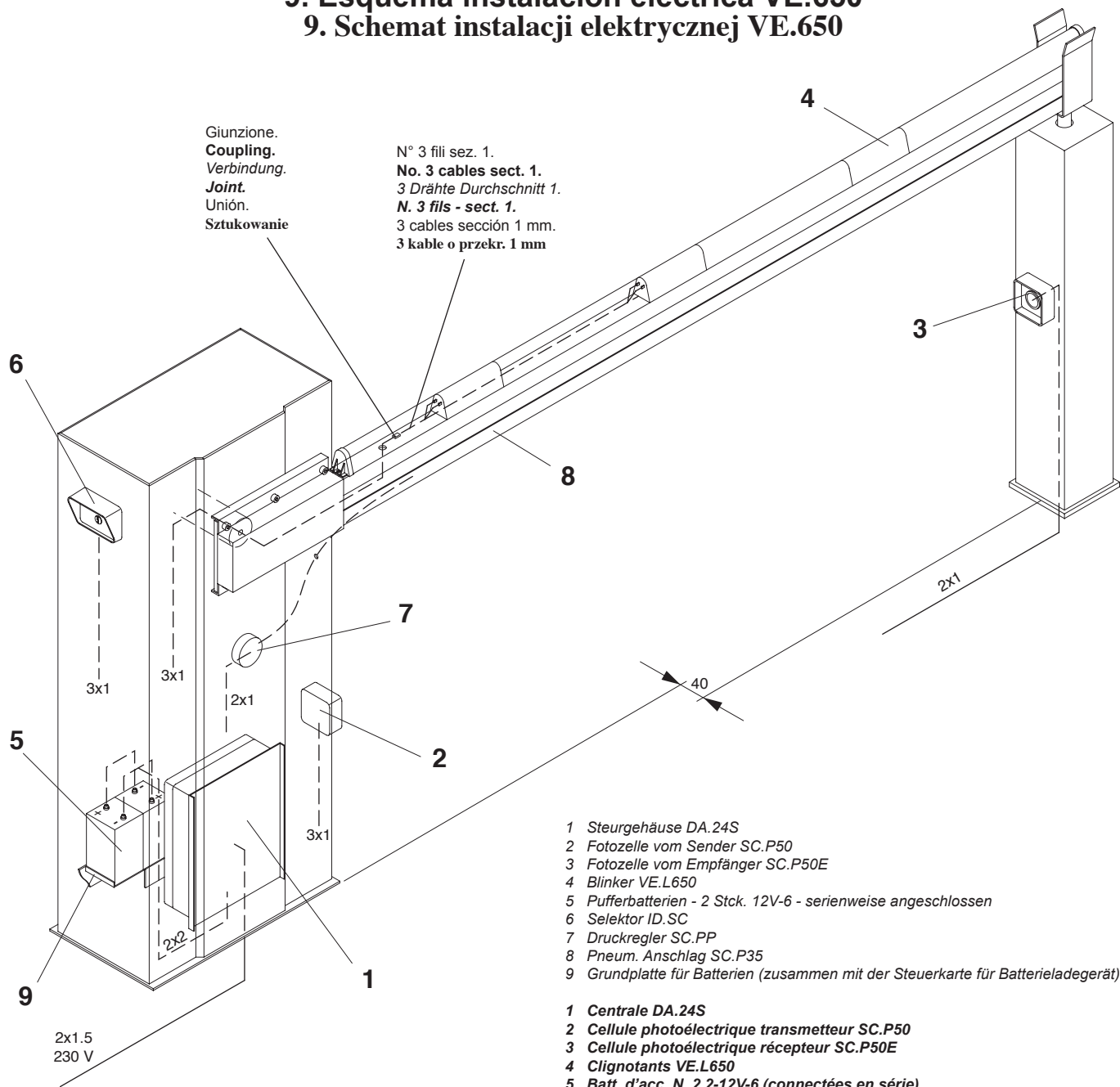

- 1 Steurgehäuse DA.24S
- 2 Fotozelle vom Sender SC.P50
- 3 Fotozelle vom Empfänger SC.P50E
- 4 Blinker VE.L650
- 5 Pufferbatterien - 2 Stck. 12V-6 - serienweise angeschlossen
- 6 Selektor ID.SC
- 7 Druckregler SC.PP
- 8 Pneum. Anschlag SC.P35
- 9 Grundplatte für Batterien (zusammen mit der Steuerkarte für Batterieladegerät)

- 1 Centrale DA.24S
- 2 Cellule photoélectrique transmetteur SC.P50
- 3 Cellule photoélectrique récepteur SC.P50E
- 4 Clignotants VE.L650
- 5 Batt. d'acc. N. 2 2-12V-6 (connectées en série)
- 6 Sélecteur ID.SC
- 7 Pressostat SC.PP
- 8 Côte pneumatique SC.P35
- 9 Plaque porte batterie (avec la carte charge batterie)

- 1 Centralina DA.24S
- 2 Fotocellula trasmettitore SC.P50
- 3 Fotocellula ricevente SC.P50E
- 4 Lampeggianti VE.L650
- 5 Bat. a tamp. N° 2-12V-6Ah collegate in serie
- 6 Selettore ID.SC
- 7 Pressostato SC.PP
- 8 Costa pneumatica SC.P35
- 9 Piastra porta batterie (allegata alla scheda carica batterie)

- 1 Centralita DA.24S
- 2 Fotocélula emisora SC.P50
- 3 Fotocélula receptora SC.P50E
- 4 Relampagueadores VE.L650
- 5 2 baterías herméticas 12V-6Ah conectadas en serie
- 6 Selector ID.SC
- 7 Presostato SC.PP
- 8 Banda neumática SC.P35
- 9 Placa porta baterías (adjunta con la tarjeta carga batería)

- 1 DA.24S gearcase
- 2 SC.P50 transmitter photo-electric cell
- 3 SC.P50E receiver photo-electric cell
- 4 VE.L650 flash-lights
- 5 No. 2 12-V-6Ah buffer batteries connected in series
- 6 ID.SC selector
- 7 SC.PP pressure gauge
- 8 SC.P35 pneumatical skirting
- 9 Battery holder plate (attached to the battery charger card)

1. Centralka DA.24S
2. Fotokomórka przekazująca SC.P50
3. Fotokomórka odbierająca SC.P50E
4. Migacze VE.L650
5. 2 akum. podtrzym. 12 V-6Ah połączone szeregowo
6. Selektor ID.SC
7. Presostat SC.PP
8. Krawędź pneumatyczna SC.P35
9. Płyta nośna dla akumulatorów (załączona do karty ładowania akumulatorów)

10. Accessoires optionnels

- ***Kit de clignotants art. VE.L650***
- ***Kit de ressorts art. VE.KM24***
- ***Appui fixe art. VE.AF***
- ***Appui mobile art. VE.AM***
- ***Côte pneumatique art. SC.P35***
- ***Râtelier art. VE.RAST***
- ***Cellules photoélectriques art. SC.P50 / SC.P50E***
- ***Spirale magnétique art. ID.T100***
- ***Carte charge batterie avec plaque porte batterie art. DA.24CB***

10. Akcesoria na życzenie

- Zestaw lamp migających art. VE.L650
- Zestaw sprężyn art. VE.KM24
- Oparcie stałe art. VE.AF
- Oparcie przenośne art. VE.AM
- Krawędź pneumatyczna art. SC.P35
- Stojak art. VE.RAST
- Fotokomórki art. SC.P50/SC.P50E
- Spirala magnetyczna art. ID.T100
- Karta ładowania akumulatorów z płytą nośną dla akumulatorów art. DA.24CB

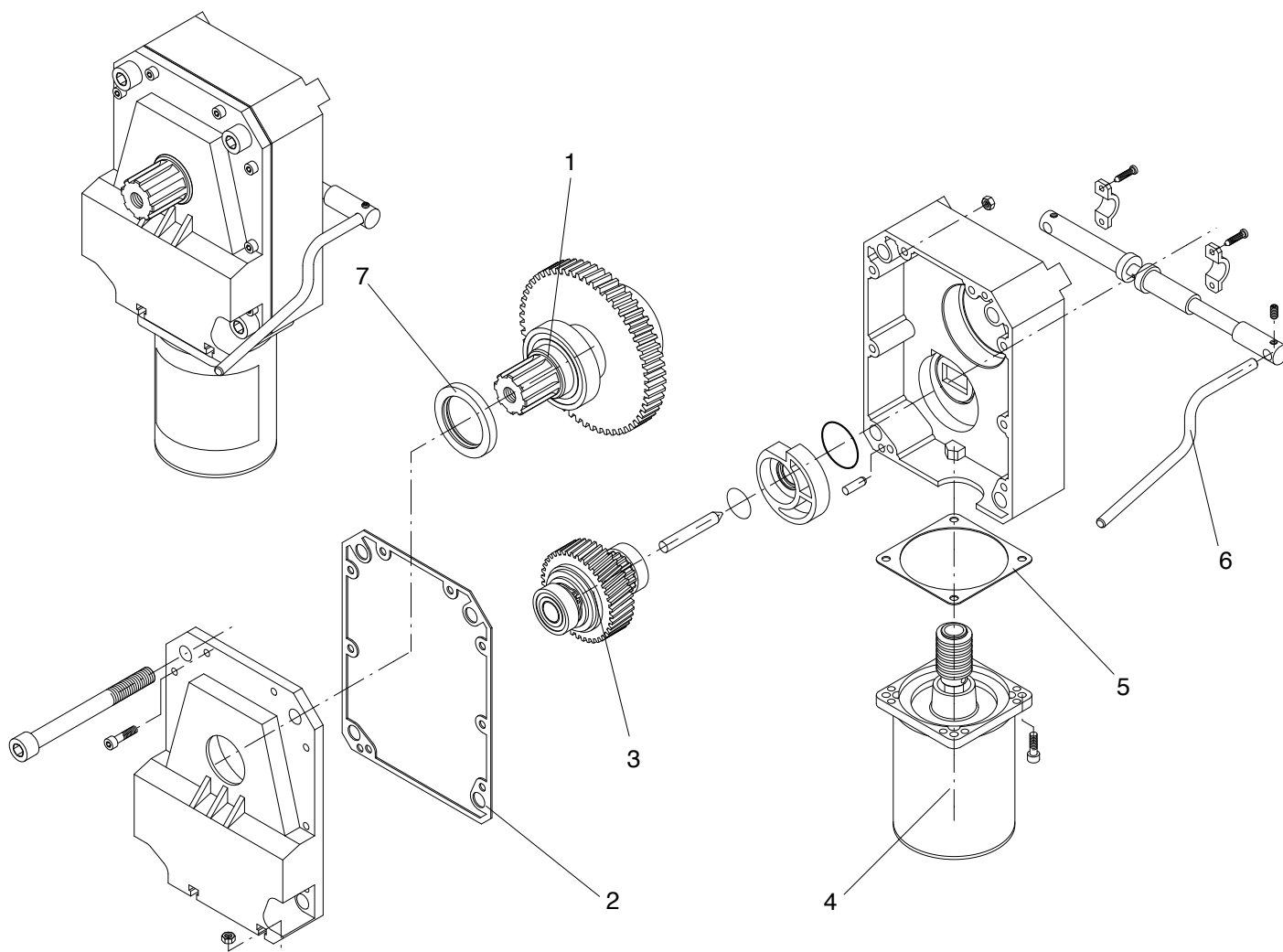

Pos.	Denominazione - Description - Bezeichnung - Dénomination - Denominación - Określenie						Cod.
1	Albero supp. ingr.	Gear shaft	<i>Welle</i>	<i>Arbre</i>	Eje soporte engranaj.	Wał podtrz. przek. zębate	9686556
2	Guarnizione	Gasket	<i>Dichtung</i>	<i>Guarniture</i>	Guarnición	Uszczelka	9686112
3	Ingranaggio e piolo	Gear and pin	<i>Zahnrad und Stift</i>	<i>Engrenage et pivot</i>	Engranaje y pasador	Przekładnia zęb. rygiel odspz.	9686111
4	Motore	Motor	<i>Motor</i>	<i>Moteur</i>	Motor	Silnik	9686107
5	Guarnizione ridut.	Gasket	<i>Dichtung</i>	<i>Guarniture</i>	Junta de reductora	Uszczelka reductora	9686109
6	Prolunga sblocco	Handle	<i>Handgriff</i>	<i>Manette</i>	Palanca desbloqueo	Przedłużacz odsprężlania	9686108
7	Anello di tenuta	Lip seal	<i>V Ring</i>	<i>Guarniture</i>	Guarnición	Pierścień uszczelniający	9686555

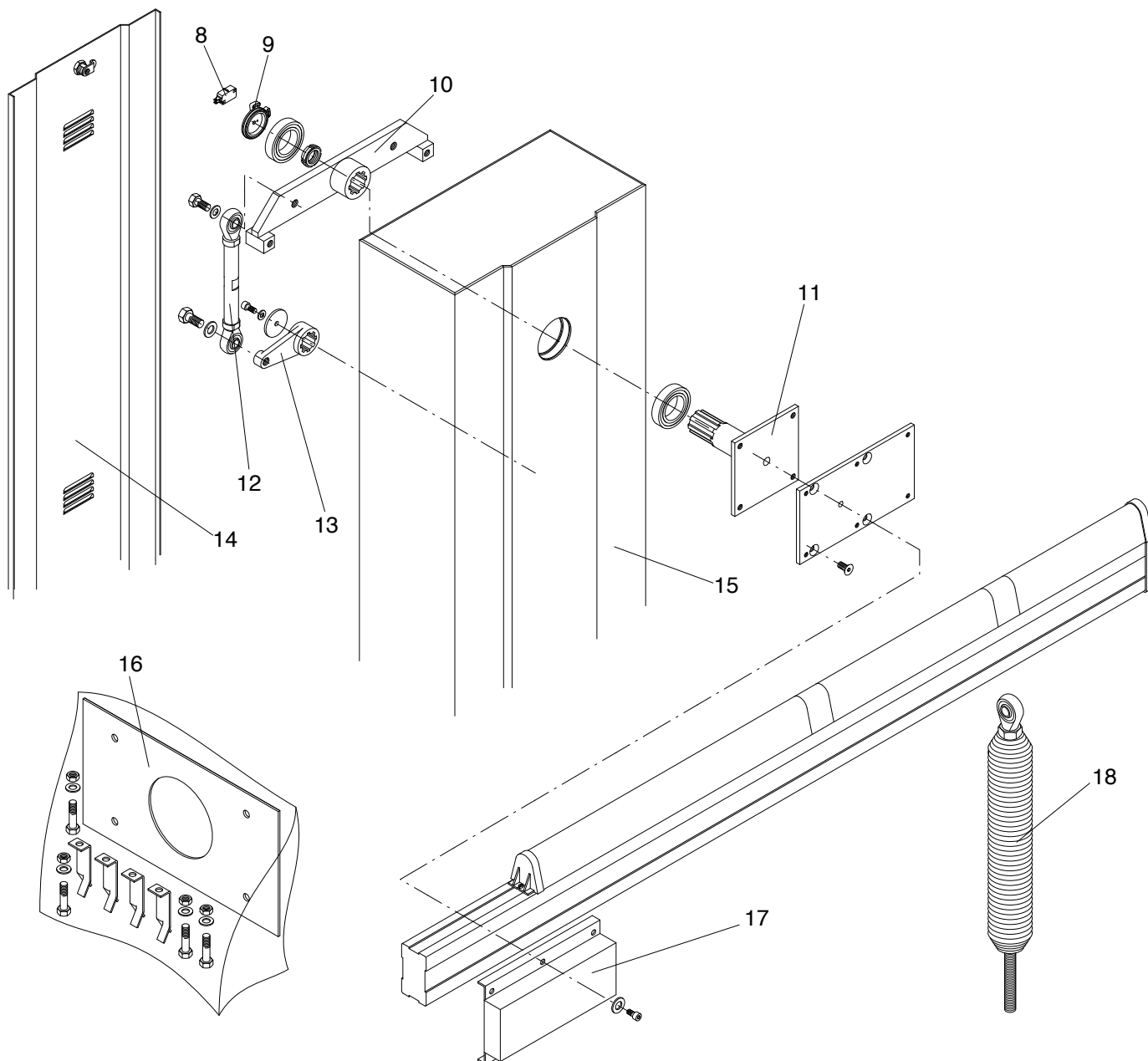

Pos.	Denominazione - Description - Bezeichnung - Dénomination - Denominación - Określenie						Cod.
8	Microinterruttore	Microswitch	<i>Mikroschalter</i>	Microinterrupteur	Microinterruptor	Mikrowyłącznik	9686160
9	Bandierine	Micro oper. flags	<i>Fähnchen</i>	Pavillons d'act. micro	Balancines	Chorągiewki sygnalizujące	9686120
10	Leva	Lever	<i>Hebel</i>	Levier	Palanca	Dźwignia	9686116
11	Perno con piastra	Journal with plate	<i>Zapfen mit Platte</i>	Pivot avec bride	Clavija con placa	Sworzeń z płytą	9686118
12	Asta rinvio	Transmission rod	<i>Kehrstange</i>	Barre de renvoi	Varilla de transmisión	Drażek przekładniowy	9686115
13	Leva rinvio	Transmission lever	<i>Kehrhebel</i>	Levier de renvoi	Palanca de transmisión	Dźwignia przekładniowa	9686117
14	Porta	Door	<i>Tür</i>	Porte	Puerta	Drzwi	9686114
15	Colonna	Column	<i>Schenkel</i>	Montante	Armario	Podpora	9686113
16	Staffa	Flask	<i>Bügel</i>	Étrier	Pletina	Zaczep	9686161
17	Piastra	Plate	<i>Platte</i>	Plaque	Placa	Płyta	9686119
18	Testa a snodo	Spheric head	<i>Kugelkopf</i>	Tête sphérique	Cabeza esférica	Głowica sferyczna	9686666

BENINCA®