

BENINCA®

AUTOMAZIONE PER CANCELLI A BATTENTE

AUTOMATION FOR HINGED GATES

AUTOMATION FÜR TORE

AUTOMATION POUR PORTAILS OUVRANTS

AUTOMATIZACIÓN PARA CANCELAS DE BATIENTE

AUTOMATYZACJA BRAM ROZWIERANYCH

MB24V

MBE24V

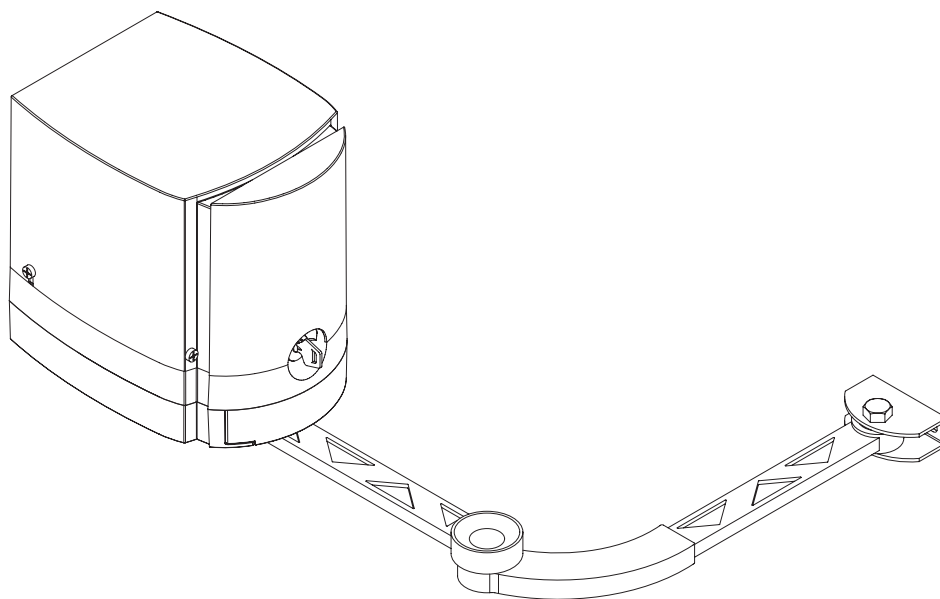

Libro istruzioni e catalogo ricambi

Operating instructions and spare parts catalogue

Betriebsanleitung und Ersatzteilliste

Livret d'instructions et catalogue des pieces de rechange

Manual de instrucciones y catálogo de recambios

Książeczka z instrukcjami i katalog części wymiennych



UNIONE NAZIONALE COSTRUTTORI
AUTOMATISMI PER CANCELLI, PORTE
SERRANDE ED AFFINI

Declaration du fabricant
(Directive 98/37/CEE, Article 4.2 et Annex II, Chapitre B)
Interdiction de mise en service

Fabricant: **Automatismi Benincà** SpA.

Adresse: Via Capitello, 45 - 36066 Sandrigo (VI) - Italia

Déclare ci-apres que: l'automation pour portails ouvrants **MB24V/MBE24V**.

- est prévue pour être incorporée dans une machine ou être assemblée avec d'autres machines pour constituer une machine couverte par la directive 98/37/CEE, modifiée;
- n'est donc pas conforme en tout point aux dispositions de cette directive;
- est conforme aux dispositions des directives CEE suivantes:
Direttiva bassa tensione 73/23/CEE, 93/68/CEE.
Direttiva compatibilità elettromagnetica 89/336/CEE, 93/68/CEE.

et déclare par ailleurs qu'il est interdit de mettre la machine en service avant que la machine dans laquelle elle sera incorporée ou dont elle constitue une partie ait été considérée et déclarée conforme aux dispositions de la Directive 98/37/CEE et aux législations nationales la transposant, c'est-à-dire formant un ensemble incluant la machine concernée par la présente déclaration.

Benincà Luigi, Responsabile legale.
Sandrigo, 10/01/2006.

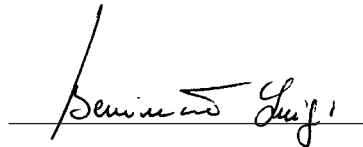
A handwritten signature in black ink, appearing to read "Benincà Luigi", is written over a horizontal line.

Dati tecnici	Technical data	Technische Daten	Donnees technique	Datos técnicos	Dane techniczne	MB/MBE24V
Alimentazione	Power supply	Stromversorgung	Alimentation	Alimentación	Zasilanie	230 Vac
Alimentazione motore	Motor feed	Motorspeisung	Alimentation moteur	Alimentación del motor	Zasilanie silnika	24 Vdc
Potenza assorbita	Power drawn	Aufgenomm. Leistung	Puissance absorbée	Consumo de potencia	Natéżenie	40 W
Corrente assorbita	Current drawn	Aufgenomm. Strom	Courant absorbé	Consumo de corriente	Pobór mocy	7 A
Coppia	Torque	Drehmoment	Couple	Par	Moment obrotowy	180 Nm
Classe isolamento mot.	Motor insulation class	Schutzklasse des Mot.	Classe d'isolement	Clase aislamiento mot.	Klasa izolacji silnika	F
Giri motore	Motor r.p.m.	Motorendrehzahl	Régime	Revoluciones motor	Obroty silnika	1500 r.p.m.
Giri uscita	Output rounds	Drehzahl am Ausgang	N. de tours en sortie	Revoluciones salida	Obroty wyjściowe	2,00 r.p.m.
Rumorosità	Noise level	Geräuschentwicklung	Bruit	Ruido	Max. hałas	<70 dB
Tempo man. anta (90°)	Operating time at 90°	Betätigungszeit 90°	Temps manoeuvre 90°	Tiempo maniobra 90°	Czas posuwu skrzydła dla kąta 90°	12 s (1).
Peso max. anta	Door leaf max. weight	Max. Türflügelgewicht	Poids max. porte	Peso máx. hoja	Ciężar max. skrzydła	300 kg (2)
Lunghezza max. anta	Door leaf max.	Max. Flügelänge	Longueur max. porte	Longitud máx. hoja	Dł. max. skrzydła	2,3 m(2)
Intermittenza lavoro	Jogging	Betriebsintervall	Intermittence travail	Intermittencia de trabajo	Cykliczność pracy	(3)
Lubrificazione	Lubrication	Schmierung	Lubrification	Lubrificación	Smarowanie	(4)
Grado IP	IP class	IP Grad	Degré IP	Índice IP	Stopień IP	IP54
Peso	Weight	Gewicht	Poids	Peso	Ciężar	8,3/10kg
Sblocco:	Built-in release:	Interne Entsicherung:	Déverrouillage inter.:	Desbloqueo interior:	Mech. odblokowujący:	(5)

- (1) Con rallentamento disabilitato - **With braking disabled** - *Avec ralentissement désactivé*
 Wenn Geschwindigkeitsabnahme deaktiviert - *Con ralentización inhabilitada* - **Przy funkcji zwolnienia biegu wykluczonej**
- (2) Vedi tabella - **See table** - *Siehe Tabelle* - **Voir tableau** - *Ver cuadro* - **Zobacz tabelę**
- (3) *Uso intensivo* - **Intensive use** - *Intensive Nutzung* - **Usage intensif** - *Uso intensivo* - **Użytkowanie intensywne**
- (4) *Grasso permanente* - **Permanent grease** - *Permanenfett* - **Graisse permanente** - *Grasa permanente* - **Smar trwały**
- (5) *Chiave personalizzata* - **Customized key** - *Spezialschlüssel* - **Clé personnalisée** - *Llave personalizada* - **Klucz osobisty**

Lunghezza anta Door leaf width Flügelänge Longueur porte Longitud hoja Dł. skrzydła (m)	Peso anta Door leaf weight Türflügelgewicht Poids porte Peso hoja Ciężar skrzydła (kg)
1	300
1,5	250
2	215
2,3	200

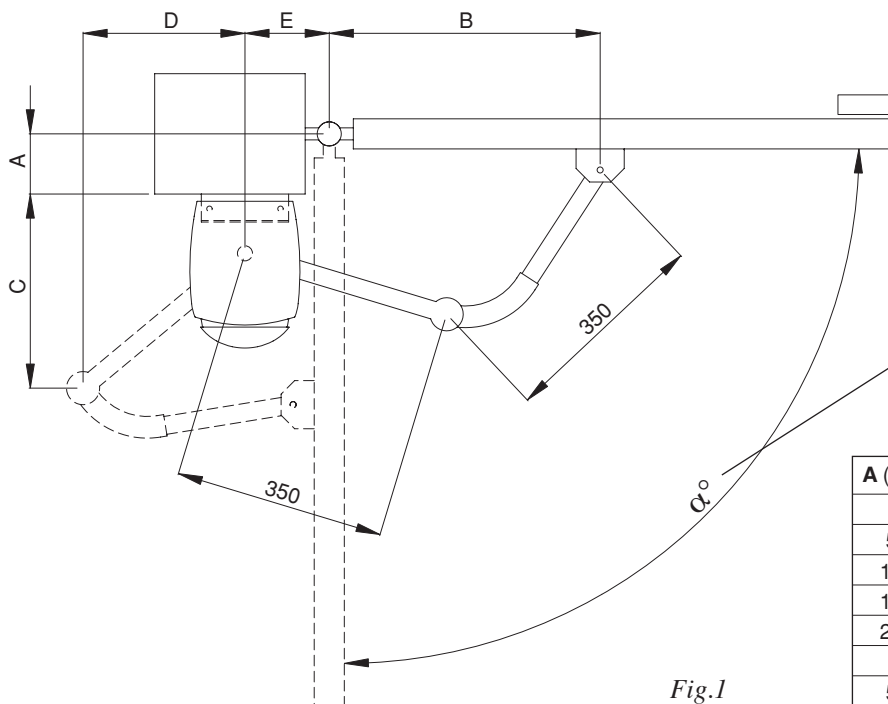
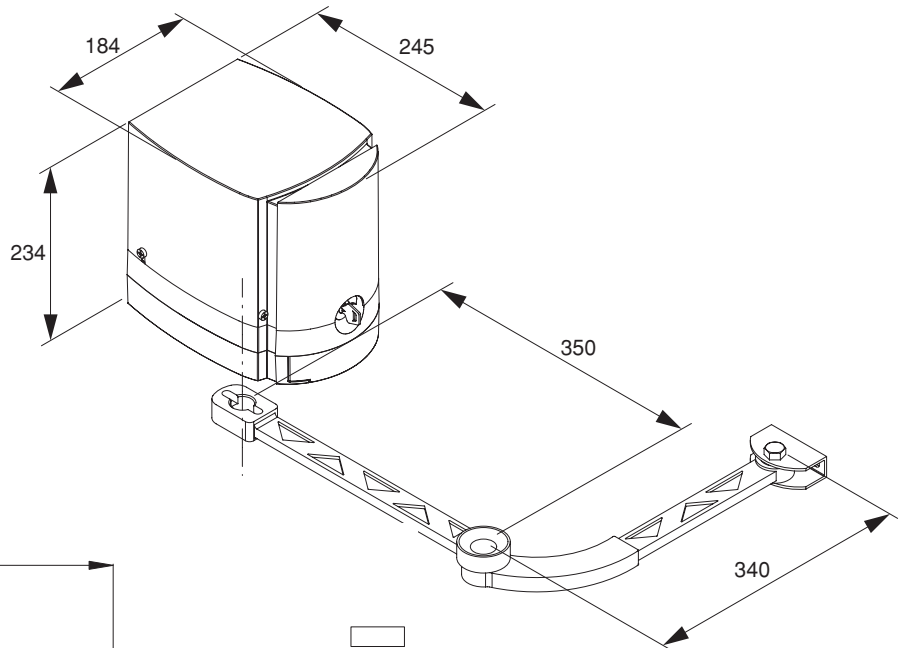

Rotazione max. anta.
Door leaf max. rotation
Max. Flügeldrehung
Rotation max. porte
Rotación máx. hoja
Max kąt obrotowy skrzydła

A (mm)	B (mm)	C (mm)	D (mm)	E (mm)	α
0	450	340	252	140	90°
50	450	330	263	140	90°
100	450	322	269	140	90°
150	450	320	270	140	90°
200	450	332	260	140	90°
0	400	235	322	200	110°
50	400	244	318	220	110°

Fig.1

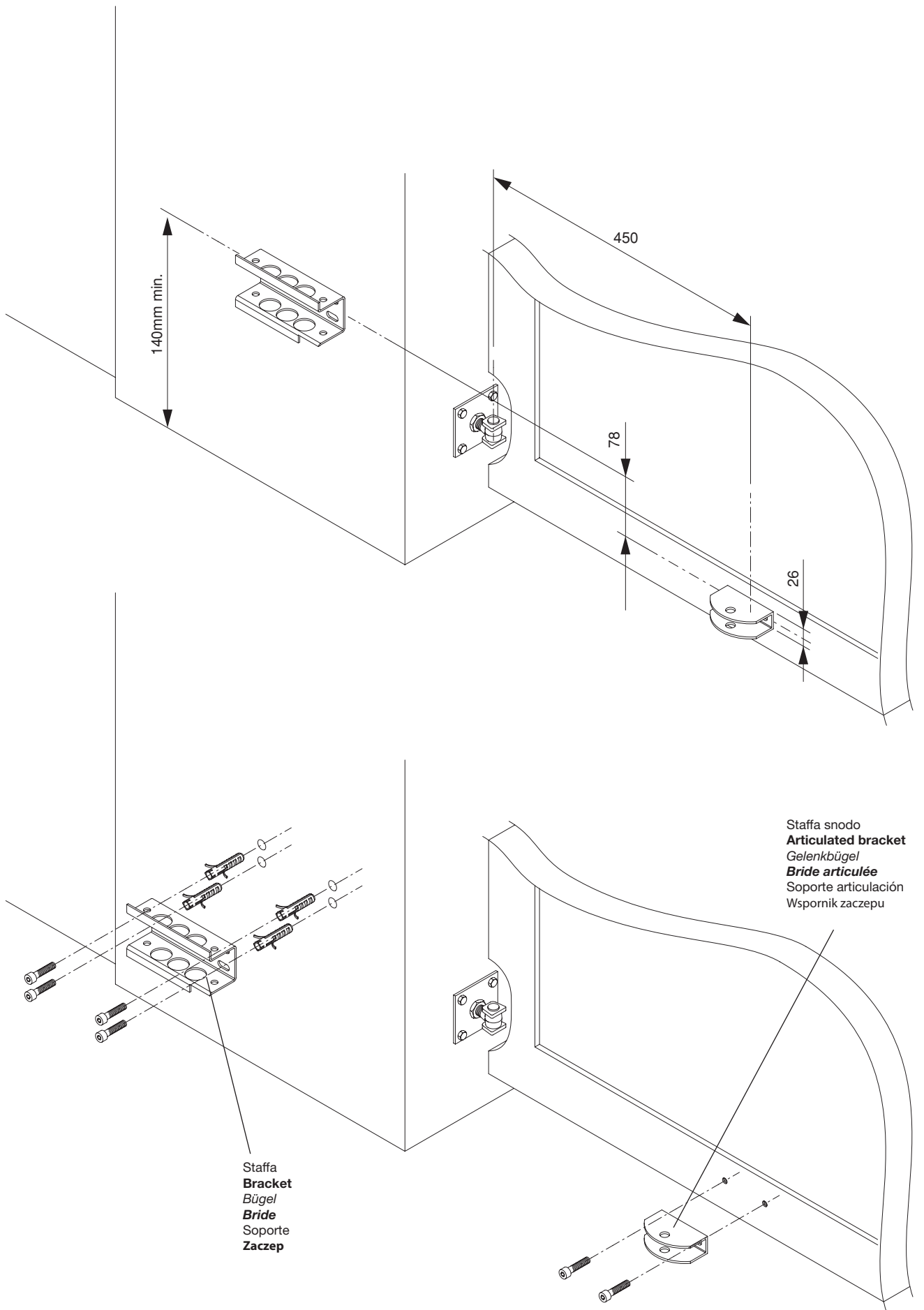

140mm min.

450

78

26

Staffa
Bracket
 Bügel
 Bride
 Soporte
 Zacze**p**

Staffa snodo
Articulated bracket
 Gelenkbügel
Bride articulée
 Soporte articulación
 Wspornik zaczepu

Fig.2

Vite TE M8x65 UNI 5737
Screw M8x65 UNI 5737
 Schraube M8x65 UNI 5737
 Vis M8x65 UNI 5737
 Tornillo M8x65 UNI 5737
 Śruba TE M8x65 UNI 5737

Piastra di fissaggio
Fixing bracket
 Befestigungsbügel
Bride de fixation
 Soporte de fijación
 Płyta do mocowania

Dado autobloccante M8 UNI 7473
Self locking nut M8 UNI 7473
 Selbstsichernde Mutter M8 UNI 7473
Écrou autoserreur M8 UNI 7473
 Tuerca autoblocante M8 UNI 7473
 Nakrętka samozabezpieczająca M8 UNI 7473

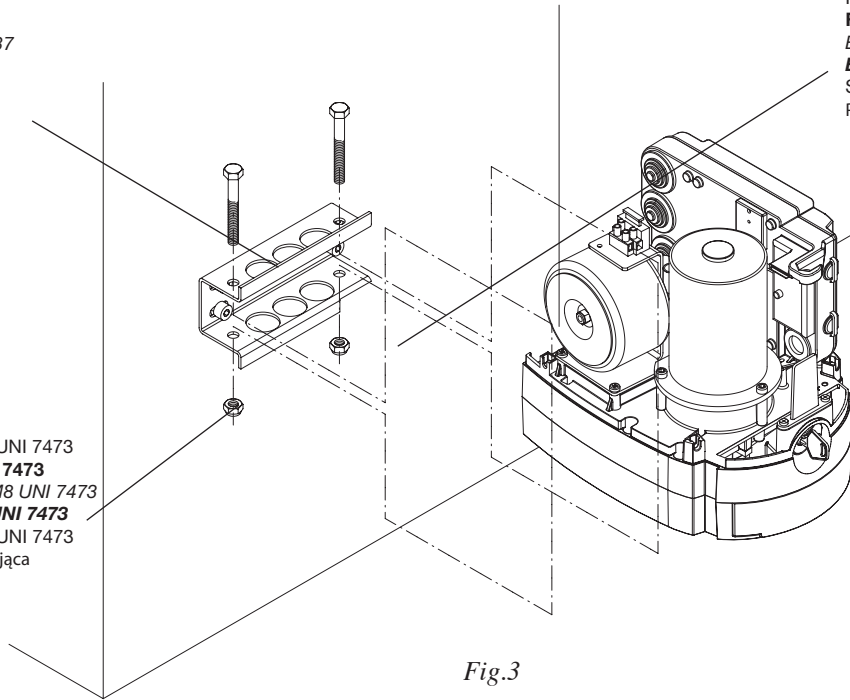

Fig.3

Staffa
Bracket
 Befestigungsplatte
Bride articulée
 Soporte articulación
 Zaczepek

Perno Ø12
Pin Ø12
 Stift Ø12
Pivot Ø12
 Perno Ø12
 Sworzeń Ø12

Perno Ø10x45
Pin Ø10x45
 Stift Ø10x45
Pivot Ø10x45
 Perno Ø10x45
 Sworzeń Ø10x45

Dado autobloccante M10 UNI 7474
Self locking nut M10 UNI 7474
 Selbstsichernde Mutter M10 UNI 7474
Écrou autoserreur M10 UNI 7474
 Tuerca autoblocante M10 UNI 7474
 Nakrętka samozabezpieczająca M10 UNI 7474

Rosetta 11x30x2,5 UNI 6593
Washer 11x30x2,5 UNI 6593
 Scheibe 11x30x2,5 UNI 6593
Rondelle 11x30x2,5 UNI 6593
 Arandela 11x30x2,5 UNI 6593
 Podkładka 11x30x2,5 UNI 6593

Biella dritta
Straight connection rod
 Pleuelstange
Bielle
 Biela
 Łącznik prosty

Biella curva
Bent connection rod
 Pleuelstange
Bielle
 Biela curvada
 Łącznik zakrzywiony

Vite TE M10x16 UNI 5739
Screw M10x16 UNI 5739
 Schraube M10x16 UNI 5739
 Vis M10x16 UNI 5739
 Tornillo M10x16 UNI 5739
 Śruba TE M10x16 UNI 5739

Rosetta 11x30x2,5 UNI 6593
Washer 11x30x2,5 UNI 6593
 Scheibe 11x30x2,5 UNI 6593
Rondelle 11x30x2,5 UNI 6593
 Arandela 11x30x2,5 UNI 6593
 Podkładka 11x30x2,5 UNI 6593

Rosetta Ø10 UNI 1751
Washer Ø10 UNI 1751
 Scheibe Ø10 UNI 1751
Rondelle Ø10 UNI 1751
 Arandela Ø10 UNI 1751
 Podkładka Ø10 UNI 1751

Vite TE M10x16 UNI 5739
Screw M10x16 UNI 5739
 Schraube M10x16 UNI 5739
 Vis M10x16 UNI 5739
 Tornillo M10x16 UNI 5739
 Śruba TE M10x16 UNI 5739

Fig.4

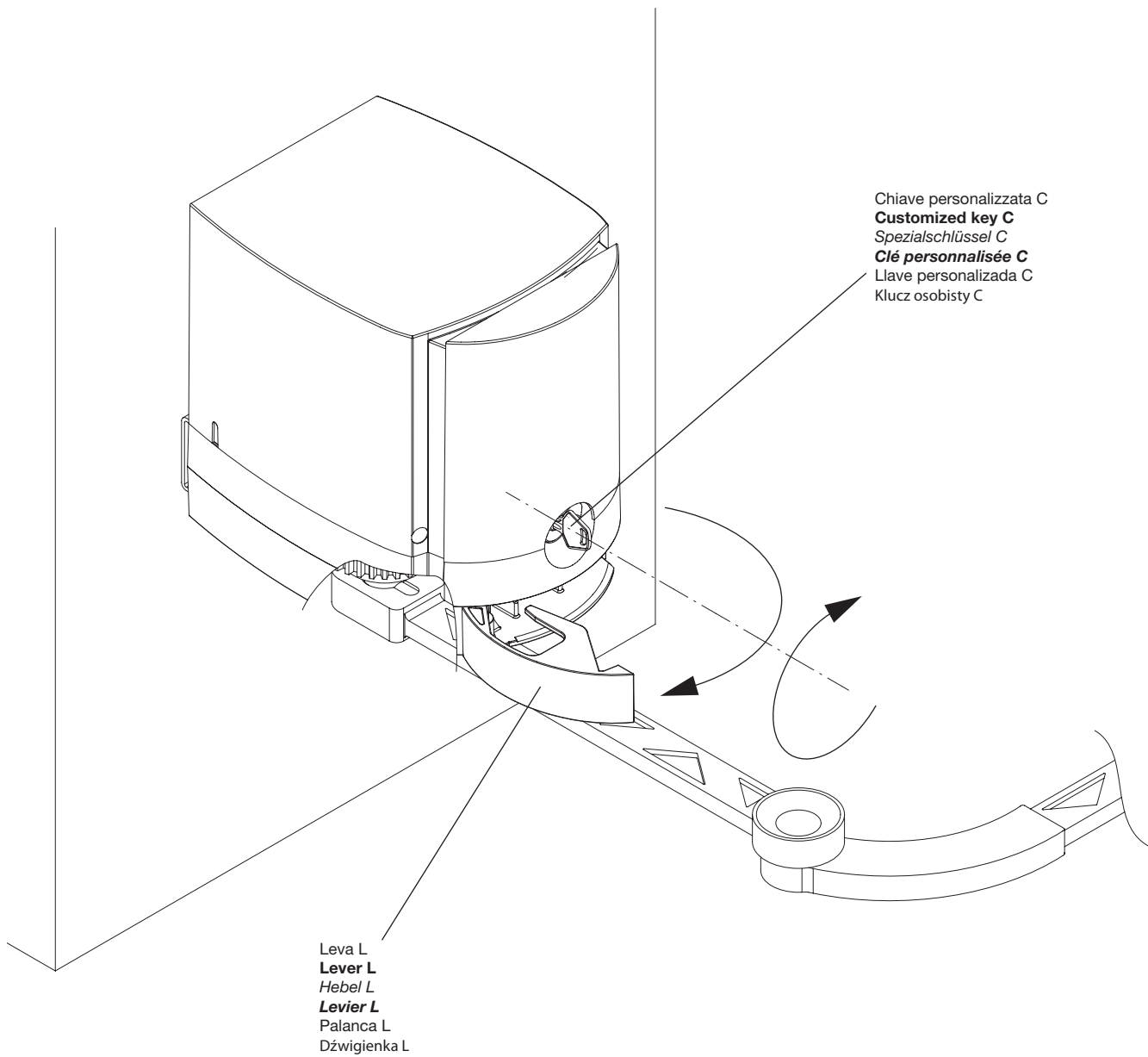
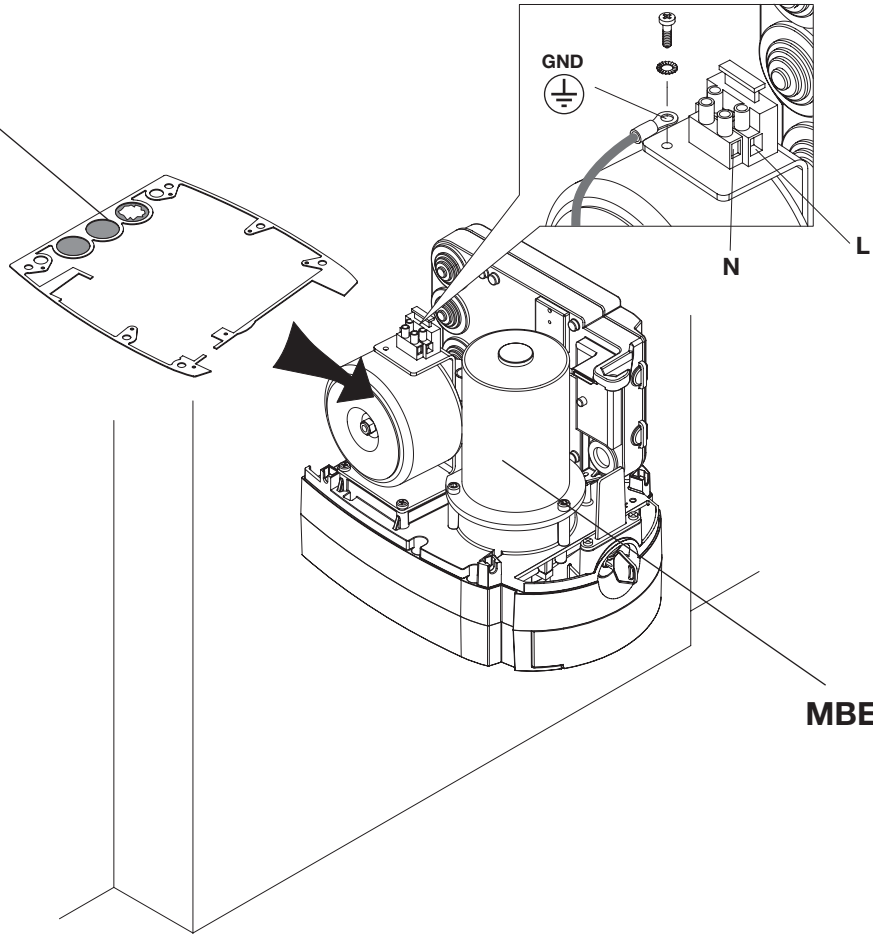

Fig.5

Membrana
Cover
 Membran
Membrane
 Membrana
 Przesłonka



Membrana
Cover
 Membran
Membrane
 Membrana
 Przesłonka

SWC2 (17) SWO2 (16) COM (13) M2 (3,4)

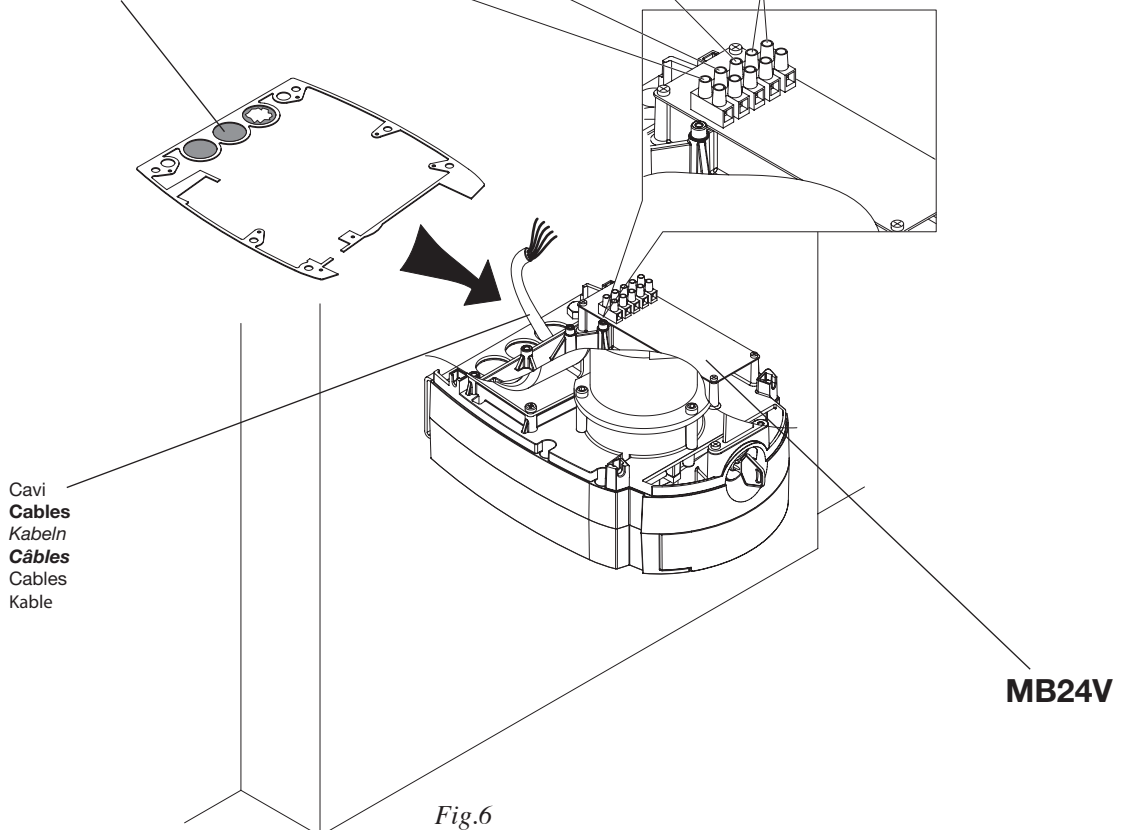
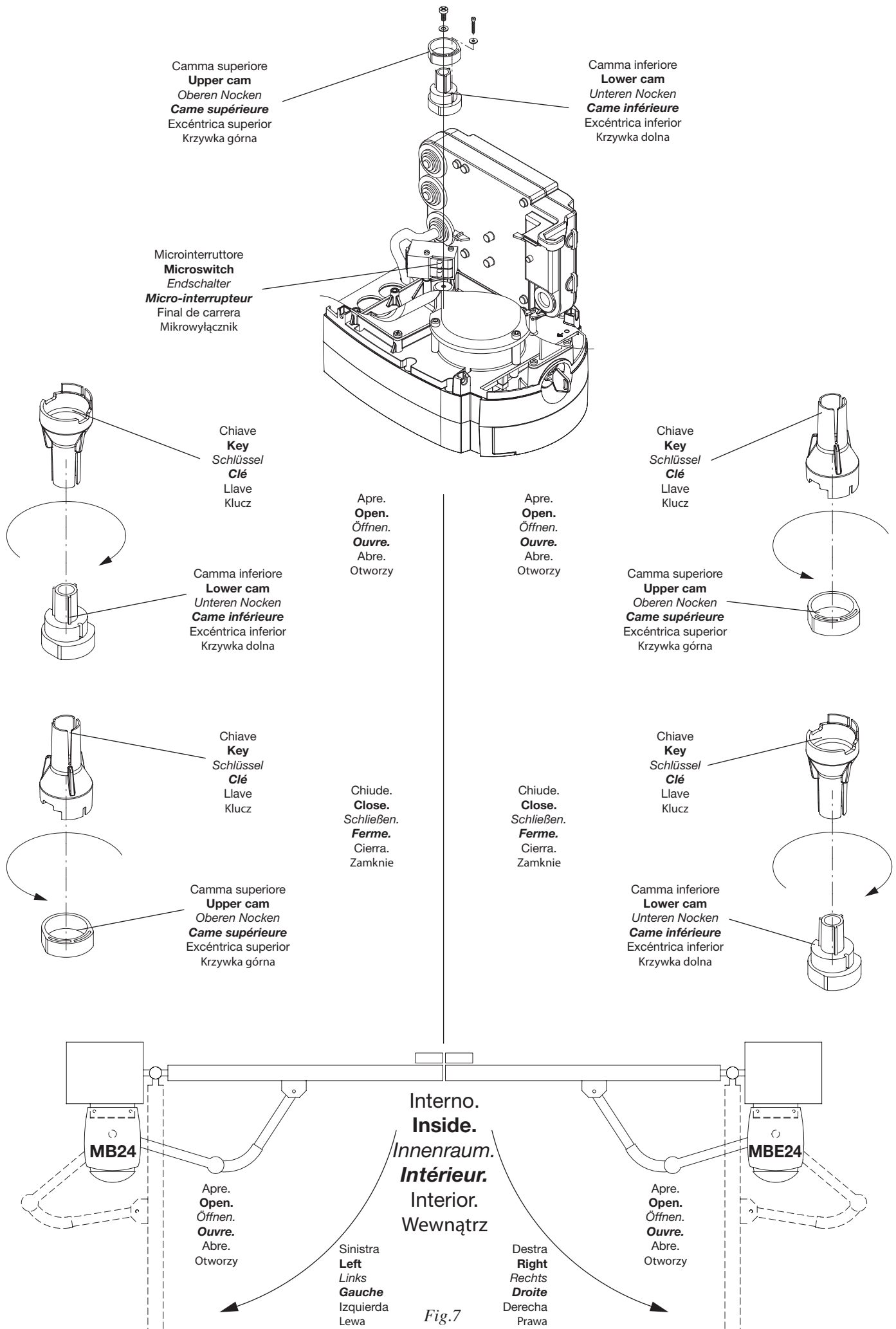
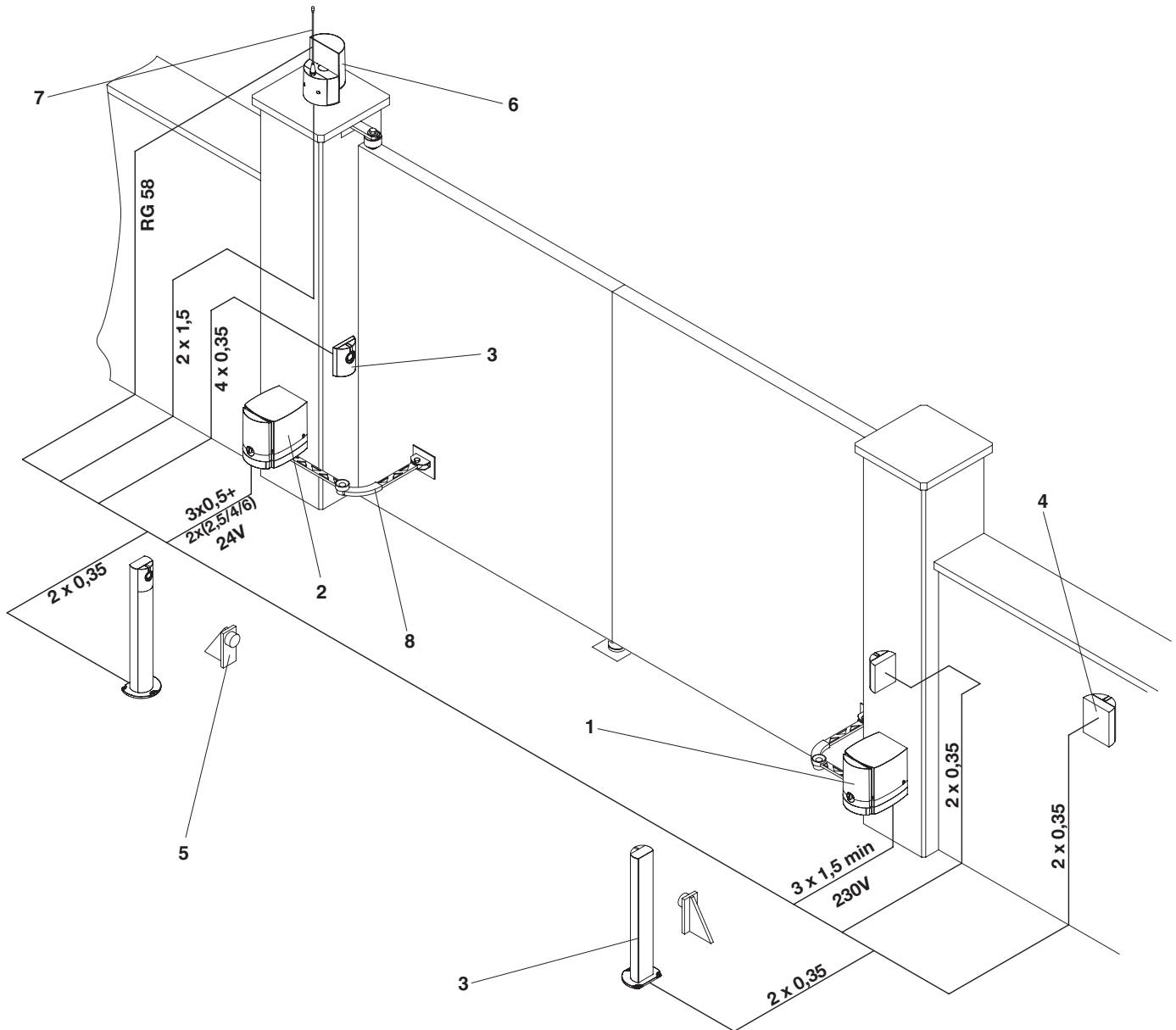

Fig.6





Legenda:

- 1 Motoriduttore MBE24V
- 2 Motoriduttore MB24V
- 3 Fotocellule FTC/FTM
- 4 Selettore a chiave CH
- 5 Fermi meccanici
- 6 Lampeggiante LAMP
- 7 Antenna AW
- 8 Braccio snodato con staffe BC

Legenda:

- 1 Ratio-motor MBE24V
- 2 Ratio-motor MB24V
- 3 Photo-electric cells FTC/FTM
- 4 Key selector CH
- 5 Mechanical stop
- 6 Blinker LAMP
- 7 Aerial AW
- 8 Articulated arm with brackets BC

Zeichenerklärung:

- 1 Drehzahlminderer MBE24V
- 2 Drehzahlminderer MB24V
- 3 Fotozelle FTC/FTM
- 4 Schlüssel-Selektor CH
- 5 Mech. Endanschlag
- 6 Blinklicht LAMP
- 7 Antenne AW
- 8 Gelenkarm mit Bügeln BC

Légende:

- 1 Motorréducteur MBE24V
- 2 Motorréducteur MB24V
- 3 Photocellules FTC/FTM
- 4 Sélecteur à clef CH
- 5 Bûtee mécanique
- 6 Feu clignotant LAMP
- 7 Antenne AW
- 8 Bras articulé avec brides BC

Legenda:

- 1 Motorreductor MBE24V
- 2 Motorreductor MB24V
- 3 Fotocélulas FTC/FTM
- 4 Selector a llave CH
- 5 Topes mecánicos
- 6 Relampagueador LAMP
- 7 Antena AW
- 8 Brazo articulado con soportes BC

Objasnienia:

- 1 Siłownik MBE24V
- 2 Siłownik MB24V
- 3 Fotokomórki FTC/FTM
- 4 Przełącznik kluczowy CH
- 5 Blokady mechaniczne
- 6 Światło migające LAMP
- 7 Antena AW
- 8 Ramię przegubowe z zaczepem BC

Attention

- Avant de procéder à l'installation, lire les instructions indiquées ci-dessous.
- Il est impérativement interdit d'utiliser le produit MB24V/MBE24V pour des applications différentes de celles illustrées dans les présentes instructions.
- Instruire l'utilisateur sur l'usage de l'installation.

Introduction

Nous ne pouvons que féliciter d'avoir porté votre choix sur le moto-réducteur MB24V/MBE24V. Vingt années d'expérience dans le secteur des automatismes ainsi que dans la recherche de nouveaux matériaux et technologies de pointe, nous ont permis de développer tous les nombreux articles de la gamme Benincà. Pour ces raisons, nous sommes en mesure de proposer des produits extrêmement fiables et qui grâce à leurs puissances, performances et longévité, répondent aux exigences des utilisateurs.

Tous nos produits sont construits selon les normes et sont garantis. En plus, une police d'assurance responsabilité civile garantie la couverture d'éventuels sinistres à personnes ou objets causés par les défauts de fabrication.

1. Renseignements généraux

Pour un bon fonctionnement de l'automatisme, la porte à automatiser doit posséder les caractéristiques suivantes:

- Bonne robustesse et rigidité des portes.
- Charnières en bon état d'efficacité.
- Les portes doivent pouvoir être déplacées manuellement et sans effort sur toute leur course.
- Présence d'un arrêt en fermeture.

Dans le cas contraire, remplacer les parties défectueuses.

La fiabilité et la sécurité de l'automatisme dépendent de l'état de la structure du portail.

2. Caractéristiques

Automatisme pour la motorisation des portes en présence d'encombrements physiques, de piliers ou de colonnes de grandes dimensions nuisant à l'usage des actionneurs traditionnels. L'MB/MBE24V est doté d'un bras articulé BC qui consent des mouvements réguliers et silencieux, il est facile à appliquer et, avec son design agréable, il est en mesure de satisfaire les requêtes les plus exigeantes.

Il se compose d'un groupe motoréducteur irréversible réalisé avec des matériaux hautement résistants et de deux coques en aluminium moulé sous pression. L'ouverture des portes est réglée par les fins de course. Le déverrouillage d'urgence s'effectue par levier avec une clé personnalisée et il permet de déplacer manuellement le portail en cas de panne du courant électrique.

3. Versions

MBE24V: Motoréducteur irréversible 24Vdc avec centrale incorporée.

MB24V: Motoréducteur irréversible 24Vdc .

BC: Bras articulé avec brides.

4. Encombrements et limites d'emploi (Fig.1)

Pour une installation correcte, vérifier les limites d'emploi et les encombrements et établir ensuite les cotes d'installation.

5. Ancrage brides (Fig.2)

Après avoir déterminé la cote de fixation "E" dans le tableau correspondant et en considérant une hauteur minimum du sol de 100mm, fixer la bride au pilier à l'aide des vis M8 avec les tampons correspondants. Après avoir déterminé la cote de fixation "B", fixer aussi au portail, avec ces mêmes vis M8 et les tampons correspondants, la bride articulée, ou bien la souder au portail en alignant la bride articulée à la bride de fixation au pilier, conformément au dessin. Au cas où les zones de fixation auraient une épaisseur exiguë ou, de toute façon, seraient faibles, veuillez renforcer ces zones.

6. Mise en place du motoréducteur (Fig.3)

Insérer le motoréducteur dans la bride de fixation au pilier avec les vis et les écrous fournis correspondants.

7. Mise en place bras articulé BC (Fig.4)

Débloquer le réducteur (voir manœuvre d'urgence) pour dégager l'arbre. Appliquer les bras conformément au schéma.

8. Manoeuvre manuelle et d'urgence (Fig.5)

Pour déplacer manuellement la porte en cas de panne de courant électrique ou d'avarie, deux solutions sont possibles:

- **Déverrouillage interne**

Après avoir inséré la clé personnalisée C, la tourner dans le sens des aiguilles d'une montre et tirer le levier L. A ce point, le réducteur est déverrouillé et le portail peut être poussé manuellement.

Pour rétablir le fonctionnement normal, refermer le levier L et tourner la clé C dans le sens contraire des aiguilles d'une montre. Actionner manuellement le portail jusqu'à ce qu'il s'enclenche.

- **Déverrouillage externe au ras: en option**

Disponible dans la version à fixation murale et à fixation murale externe ou avec un accessoire à encaisser (article MB24V.SE).

9. Connexions (Fig.6)

Pour connecter la centrale, faire référence aux instructions de la centrale. Passer les câbles, adéquatement canalisés, en cassant seulement la membrane du passage du câble utilisé.

Utilisez un câble 3x0,5mm² pour le branchement des fins de corse du moteur MB à la centrale.

Pour le branchement du moteur MB à la centrale, la section du câble doit respecter les valeurs indiquées ci de suite:

Pour un câble long moins de 5m utilisez un câble 2x2,5mm²

Pour un câble long de 5m jusqu'à 7,5m utilisez un câble 2x4mm²

Pour un câble long de 7,5m jusqu'à 10m utilisez un câble 2x6mm²

Raccordements entre centrale et moteur ayant longueur supérieur à 10m sont déconseillés.

Si vous devez invertir le sens de rotation du moteur invertissez les branchements des moteurs dans la centrale de commande, 1/2 pour le moteur 1 (MBE24) e 3/4 pour le moteur 2 (MB24).

10. Réglage des fins de course (Fig.7)

N.B.: La position des cames référée aux micro-interrupteurs varie selon si le motoréducteur est installé à gauche ou à droite, lorsqu'on regarde de l'intérieur. Faire attention aux schémas.

- **Fin de course fermeture**

Débloquer le motoréducteur et placer manuellement la porte en position de fermeture.

A l'aide de la clé spéciale fournie, tourner la came correspondant dans la position indiquée jusqu'à ce que le micro-interrupteur s'active. Bloquer la came en fixant la vis centrale fournie.

- **Fin de course ouverture**

Le motoréducteur étant verrouillé, placer manuellement la porte en position d'ouverture.

A l'aide de la clé spéciale fournie, tourner la came correspondant dans la position indiquée jusqu'à ce que le micro-interrupteur s'active. Bloquer la came en fixant la vis centrale fournie.

11. Réglage du couple moteur

Le réglage du couple est fait à travers la centrale de commande, voir la notice d'utilisation spécifique.

Un réglage erroné du couple peut provoquer des dommages et ou des blessures.

RESPECTEZ LES NORMES EN VIGUEUR!

ATTENTION

Pour que la police d'assurance R.C. réponde à d'éventuels sinistres causés à choses ou personnes, en cas de défauts de fabrication, il faut que le montage soit réalisé suivant les normes et que soient utilisés des accessoires Benincà.

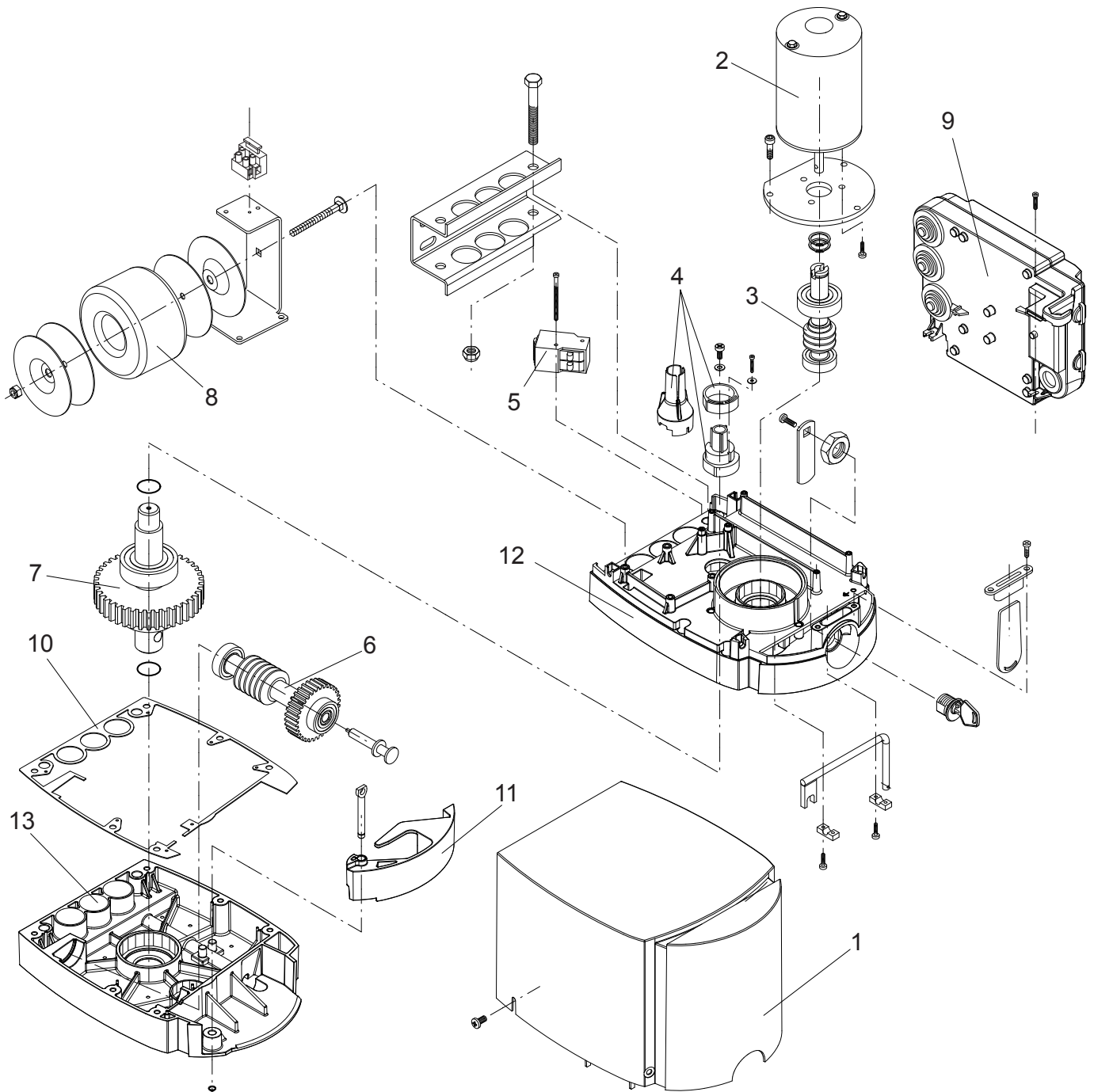

Pos.	Denominazione - Description - Bezeichnung - Dénomination - Denominación - Określenie						Cod.
1	Carter	Cover	<i>Kasten</i>	Carter	Cárter	Karter	9686930
2	Motore	Motor	<i>Motor</i>	Moteur	Motor	Silnika	9686811
3	Vite senza fine	Screw	<i>Schraube</i>	Vis sans fin	Tornillo sin fin	Śruba dwustronna	9686110
4	Finecorsa	Limit stop	<i>Endschalter</i>	Fin de course	Final de carrera	Ogr. przesuwu	9686934
5	Microinterruttori	Microswitches	<i>Mikroschalter</i>	Microinterrupt.	Microinterrupt.	Mikrowyłączniki	9686935
6	Albero	Shaft	<i>Welle</i>	Arbre	Eje	Wał	9686936
7	Albero uscita	Output shaft	<i>Ausgangswelle</i>	Arbre sortie	Eje de salida	Wał wyjściowy	9686937
8	Trasformatore	Transformer	<i>Trafo</i>	Transformateur	Trasformador	Transformator	9686812
9	Centrale	Control unit	<i>Zentrale</i>	Centrale	Central	Centralka	9686927
10	Guarnizione	Gasket	<i>Dichtung</i>	Joint	Junta	Uszczelka	9686944
11	Leva sblocco	Release lever	<i>Hebel</i>	Levier	Pal. de desbloq.	Dźwigienka	9686941
12	Carter	Cover	<i>Kasten</i>	Carter	Cárter	Karter	9686942
13	Carter	Cover	<i>Kasten</i>	Carter	Cárter	Karter	9686943

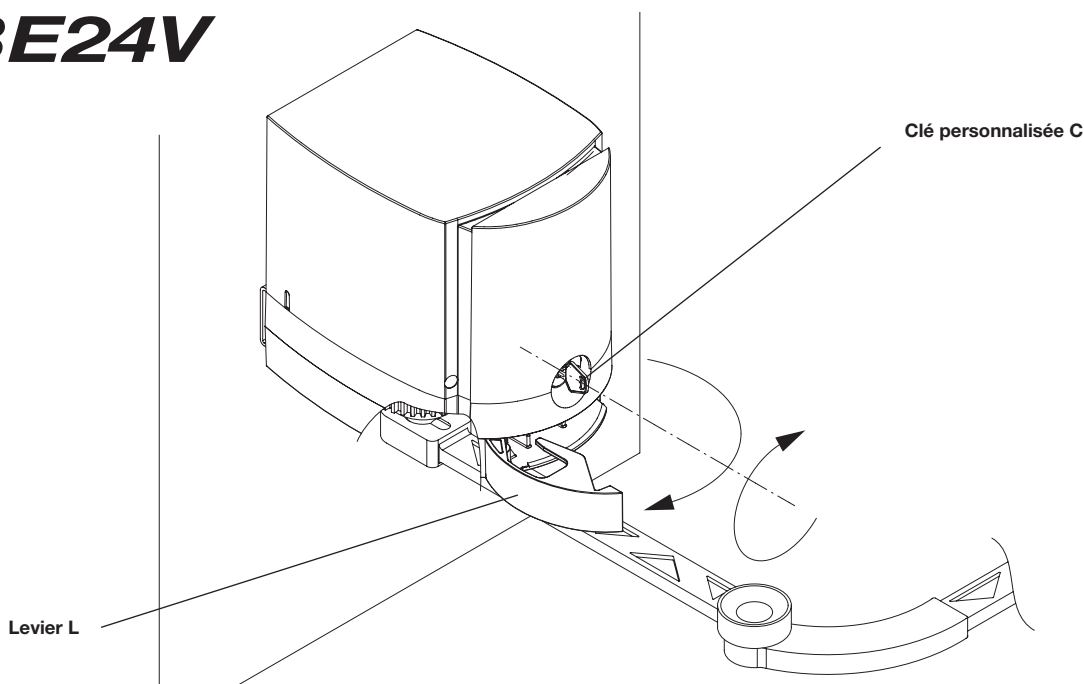

Normes de sécurité

- Ne pas stationner dans la zone de mouvement de la porte.
- Ne laissez pas les enfants jouer avec les commandes ou à proximité de la porte.
- En cas d'anomalies de fonctionnement, n'essayez pas de réparer la panne mais contactez un technicien spécialisé.

Manoeuvre manuelle et d'urgence

Pour déplacer manuellement la porte en cas de panne de courant électrique ou d'avarie, deux solutions sont possibles:

- **Déverrouillage interne**

Après avoir inséré la clé personnalisée C, la tourner dans le sens des aiguilles d'une montre et tirer le levier L. A ce point, le réducteur est déverrouillé et le portail peut être poussé manuellement.

Pour rétablir le fonctionnement normal, refermer le levier L et tourner la clé C dans le sens contraire des aiguilles d'une montre. Actionner manuellement le portail jusqu'à ce qu'il s'enclenche.

- **Déverrouillage externe au ras: en option**

Disponible dans la version à fixation murale et à fixation murale externe ou avec un accessoire à encaisser (article MB.SE).

Maintenance

- Contrôler tous les mois le bon état du déverrouillage manuel d'urgence.
- Ne tenter aucune réparation ou intervention qui pourrait s'avérer dangereuse. Contactez impérativement un technicien spécialisé pour ce type d'opération.
- L'opérateur ne demande pas d'entretien particulier mais il faut vérifier périodiquement l'efficacité des dispositifs de sécurité ainsi que les autres points de l'installation qui pourraient créer des risques dû à l'usure.

Démolition

Au cas où le produit serait mis hors service, il est impératif de se conformer aux lois en vigueur pour ce qui concerne l'élimination différenciée et le recyclage des différents composants (métaux, matières plastiques câbles électriques, etc...) contactez votre installateur ou une firme spécialisée autorisée à cet effet.

Attention

Tous les produits Benincà sont couverts par une police d'assurance qui répond d'éventuels préjudices corporels ou matériels provoqués à cause de défauts de fabrication, mais qui requiert toutefois le marquage CE de la "machine" et l'utilisation de pièces de rechange d'origine Benincà.