

L8542386
Rev. 10/08/02

BENINCA®

AUTOMAZIONE PER CANCELLI A BATTENTE
AUTOMATION FOR HINGED GATES
AUTOMATION FÜR TORE
AUTOMATION POUR PORTAILS OUVRANTS
AUTOMATIZACIÓN PARA CANCELAS DE BATIENTE
AUTOMATYZACJA BRAM ROZWIERANYCH

DU.350N **DU.350NV**

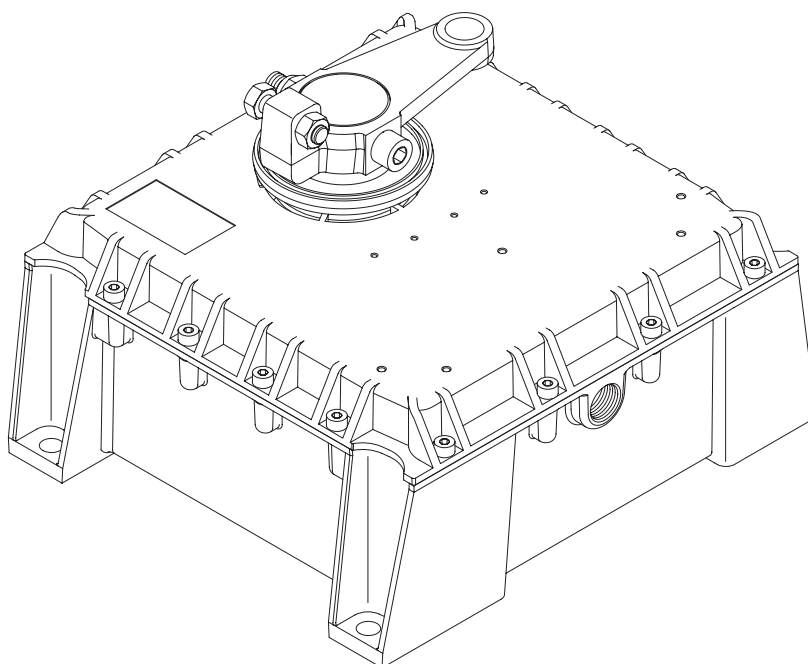

Libro istruzioni e catalogo ricambi

Operating instructions and spare parts catalogue

Betriebsanleitung und Ersatzteilliste

Livret d'instructions et catalogue des pieces de rechange

Manual de instrucciones y catálogo de recambios

Książeczka z instrukcjami i katalog części wymiennych



UNIONE NAZIONALE COSTRUTTORI
AUTOMATISMI PER CANCELLI, PORTE
SERRANDE ED AFFINI

Declaration du fabricant
(Directive 98/37/CEE, Article 4.2 et Annex II, Chapitre B)
Interdiction de mise en service

Fabricant: **Automatismi Benincà SpA.**

Adresse: Via Capitello, 45 - 36066 Sandrigo (VI) - Italia

Déclare ci-apres que: l'automation pour portails ouvrants **DU.350V - DU.350NV.**

- est prévue pour être incorporée dans une machine ou être assemblée avec d'autres machines pour constituer une machine couverte par la directive 98/37/CEE, modifiée;
- n'est donc pas conforme en tout point aux dispositions de cette directive;
- est conforme aux dispositions des directives CEE suivantes:
Direttiva bassa tensione 73/23/CEE, 93/68/CEE.
Direttiva compatibilità elettromagnetica 89/336/CEE, 93/68/CEE.

et déclare par ailleurs qu'il est interdit de mettre la machine en service avant que la machine dans laquelle elle sera incorporée ou dont elle constitue une partie ait été considérée et déclarée conforme aux dispositions de la Directive 98/37/CEE et aux législations nationales la transposant, c'est-à-dire formant un ensemble incluant la machine concernée par la présente déclaration.

Benincà Luigi, Responsable legale.
Sandrigo, 10/02/2007.

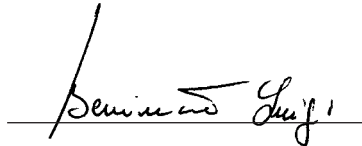

A handwritten signature in black ink, appearing to read 'Benincà Luigi', is written over a horizontal line.

<i>Donnees technique</i>	Datos técnicos	Dane techniczne	DU.350N	DU.350NV
<i>Alimentation</i>	Alimentación	Zasilanie	230 Vac	230 Vac
<i>Puissance absorbée</i>	Consumo de potencia	Natężenie	310 W	310 W
<i>Courant absorbé</i>	Consumo de corriente	Pobór mocy	1,4 A	1,4 A
<i>Couple</i>	Par	Moment obrotowy	450 Nm	270 Nm
<i>Classe d'isolement</i>	Clase aislamiento mot.	Klasa izolacji silnika	F	F
<i>Bruit</i>	Ruido	Max. halas	<70 dB	<70 dB
<i>Temps manoeuvre 90°</i>	Tiempo maniobra 90°	Czas posuwu skrzydła dla kąta 90°	18 s (1).	11 s (1).
<i>Poids max. porte</i>	Peso máx. hoja	Ciężar max. skrzydła	500 kg	500 kg
<i>Longueur max. porte</i>	Longitud máx. hoja	Dł. max. skrzydła	3,5 m (2)	3 m (2)
<i>Intermittence travail</i>	Intermitencia de trabajo	Cykliczność pracy	40%	40%
<i>Lubrification</i>	Lubrificación	Smarowanie	AGIP Blasia 32	AGIP Blasia 32
<i>Condensateur</i>	Condensador	Kondensator	12,5 µF	12,5 µF
<i>Degré IP</i>	Índice IP	Stopień IP	IP67	IP67
<i>Poids DU.350/350V</i>	Peso DU.350/350V	Ciężar DU.350/350V	20 kg	20 kg
<i>Poids DU.110</i>	Peso DU.110	Ciężar DU.110	16,2 kg	16,2 kg

- (1) Con rallentamento disabilitato - **With braking disabled - Avec ralentissement désactivé**
Wenn Geschwindigkeitsabnahme deaktiviert - Con ralentización inhabilitada - **Przy funkcji zwolnienia biegu wykluczonej**
- (2) È possibile automatizzare anche ante di lunghezza maggiore ma il funzionamento diventa meno dolce e regolare.
Automation for longer wings is also possible but running would not be so smooth and regular.
Flügel mit Länge über 3.5 m können automatisiert werden aber der Betrieb wird in diesem Fall weniger leicht und regelmäßig sein.
Il est possible d'automatiser des portes plus longues mais le fonctionnement sera moins aisé et moins régulier.
 Es posible automatizar también hojas de longitud mayor pero el funcionamiento resulta menos dulce y regular.
Możliwa jest automatyzacja bram o skrzydłach o większej szerokości, ale działanie będzie mniej delikatne i regularne.

Dimensioni d'ingombro - Overall dimensions Abmessungen - Dimensions d'encombrement Dimensiones exteriores - Wymiary gabarytowe

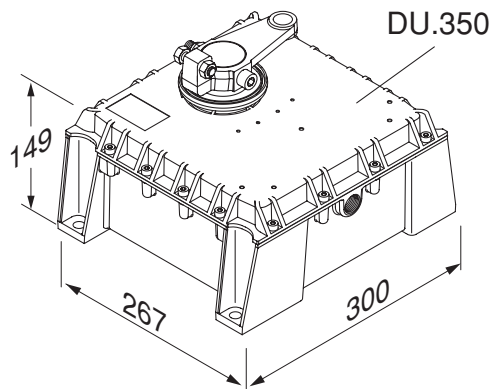
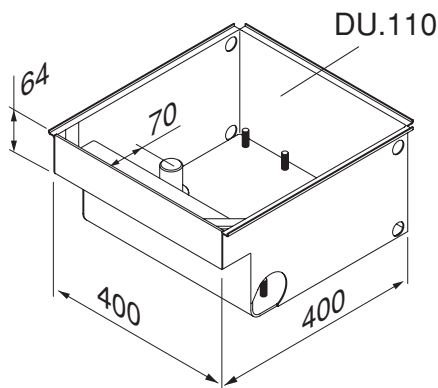

Arresto in apertura.
Stop when opening.
Endanschlag zur Öffnung.
Arrêt en ouverture.
 Tope en apertura.
Chwytek blokujący podczas otwierania.

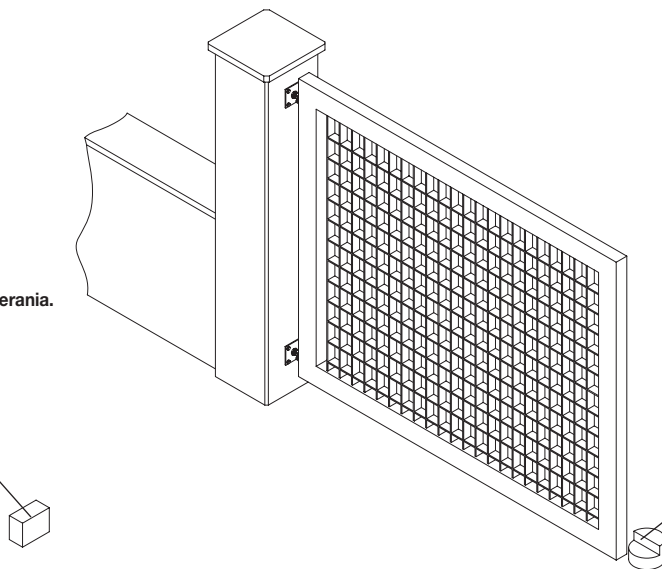

Arresto in chiusura.
Stop when closing.
Endanschlag zur Schließung.
Arrêt en fermeture.
 Tope de cierre.
Chwytek blokujący podczas zamykania.

Fig.1

Ingombri cassa art. DU.110.
Overall dimensions box art. DU.110.
Raumbedarf Kasten DU.110.
Dimensions caisse art. DU.110.
 Volumen caja art. DU.110.
Gabaryt skrzynki art. DU.110.

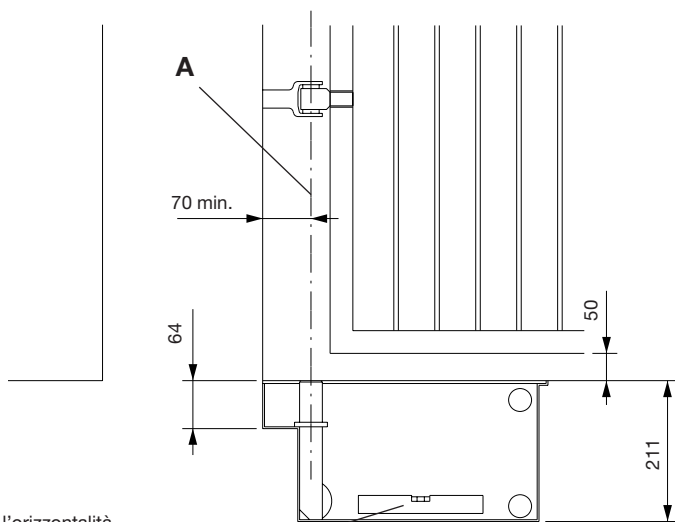

Controllare l'orizzontalità.
Check it is horizontal.
Prüfen, ob Lage waagrecht.
Contrôler l'horizontalité.
 Controlar la horizontalidad.
Sprawdzić wypoziomowanie.

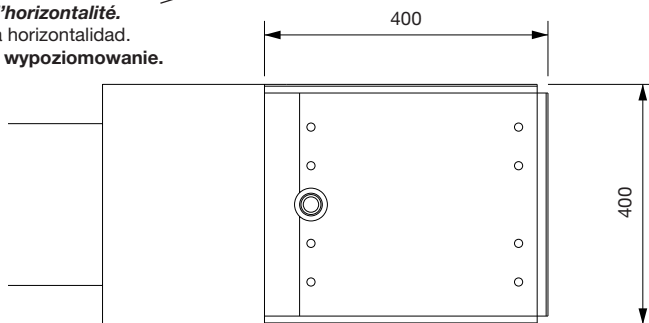

Controllare che l'asse A sia perfettamente a piombo.
Check axis A is plumbed.
Prüfen, ob Achse A vollkommen lotrecht.
Contrôler que l'axe A soit parfaitement d'aplomb.
 Controlar que el eje A esté perfectamente aplomado.
Sprawdzić czy oś A jest dokładnie w pionie.

Fig.2

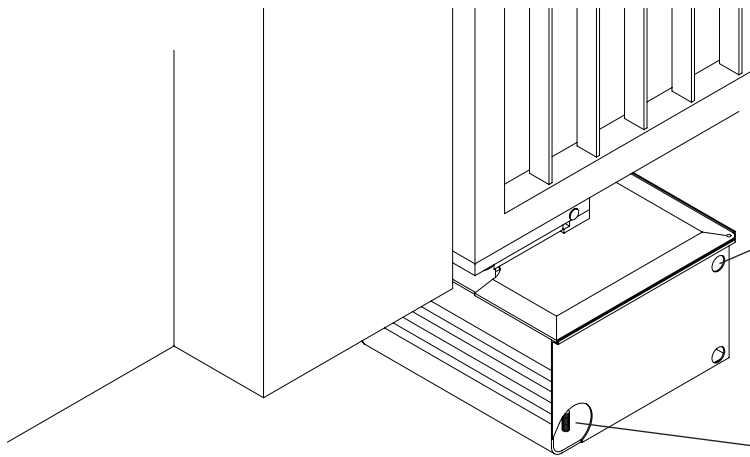

Foro per entrata cavi.
Cable hole.
Bohrung für Kabeleinlaß.
Trou d'entrée pour fils électriques.
 Agujero para entrada de cables.
Otwór przechodzenia przewodów.

Foro per drenaggio acqua.
Water drainage hole.
Bohrung für Wasserabzug.
Trou pour drainage des eaux.
 Agujero para drenaje de agua.
Otwór drenowania wody.

Fig.3

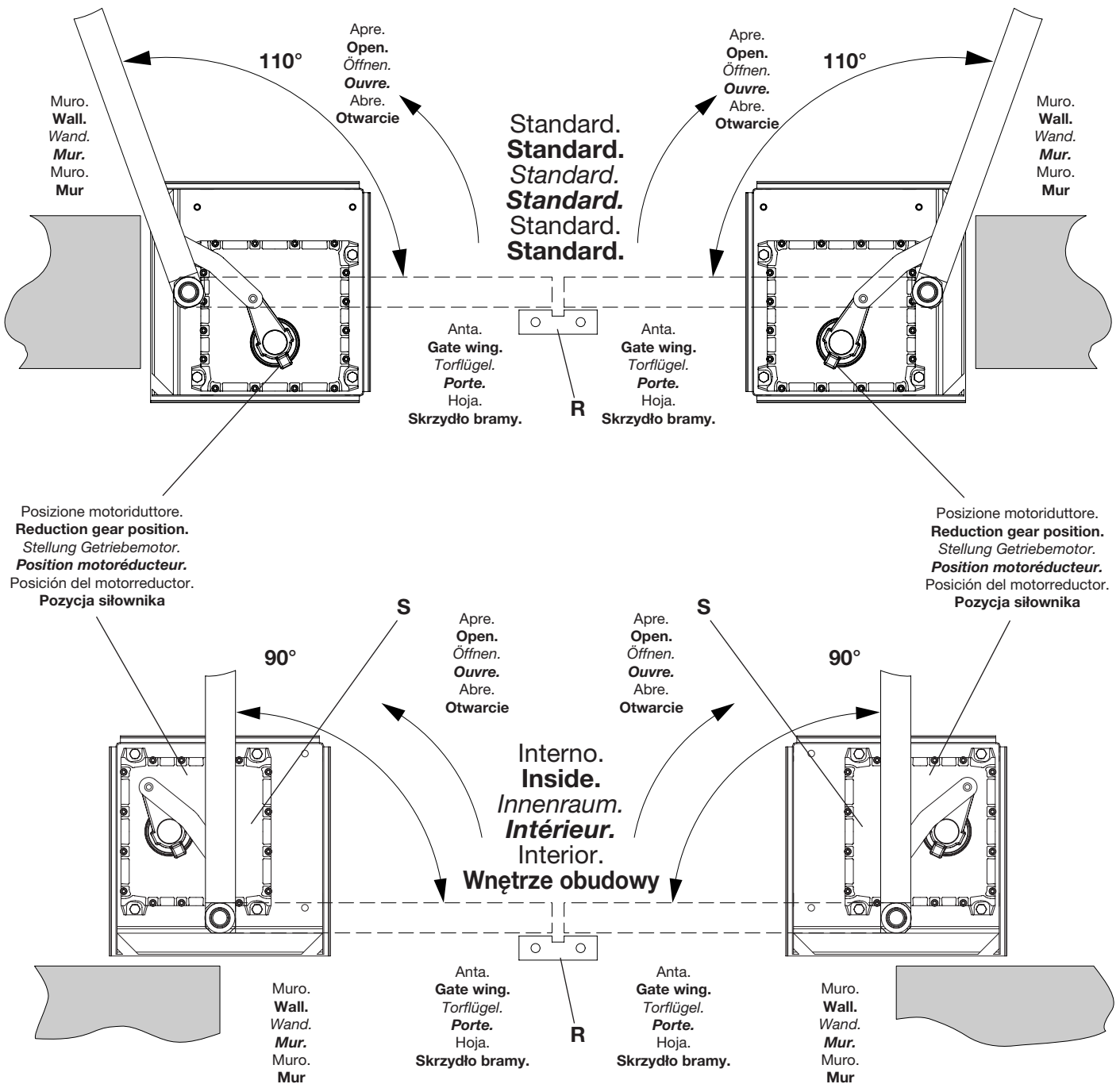
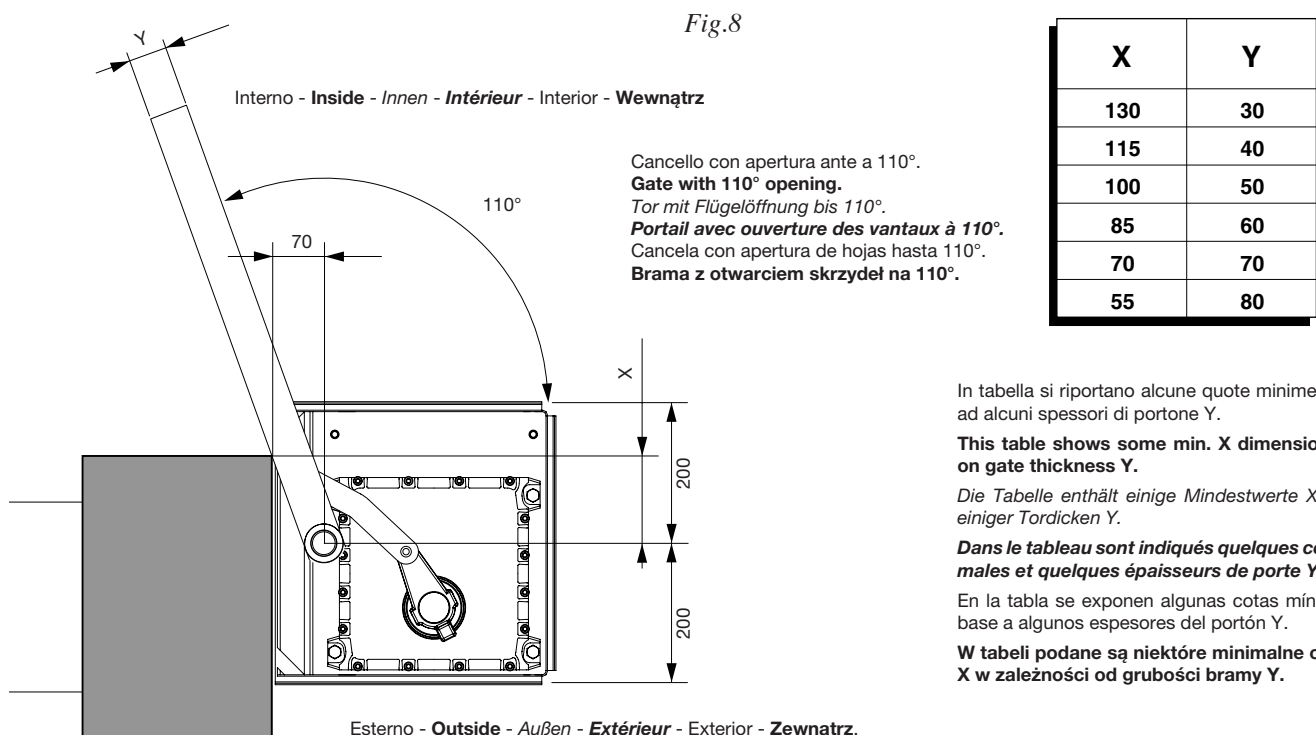
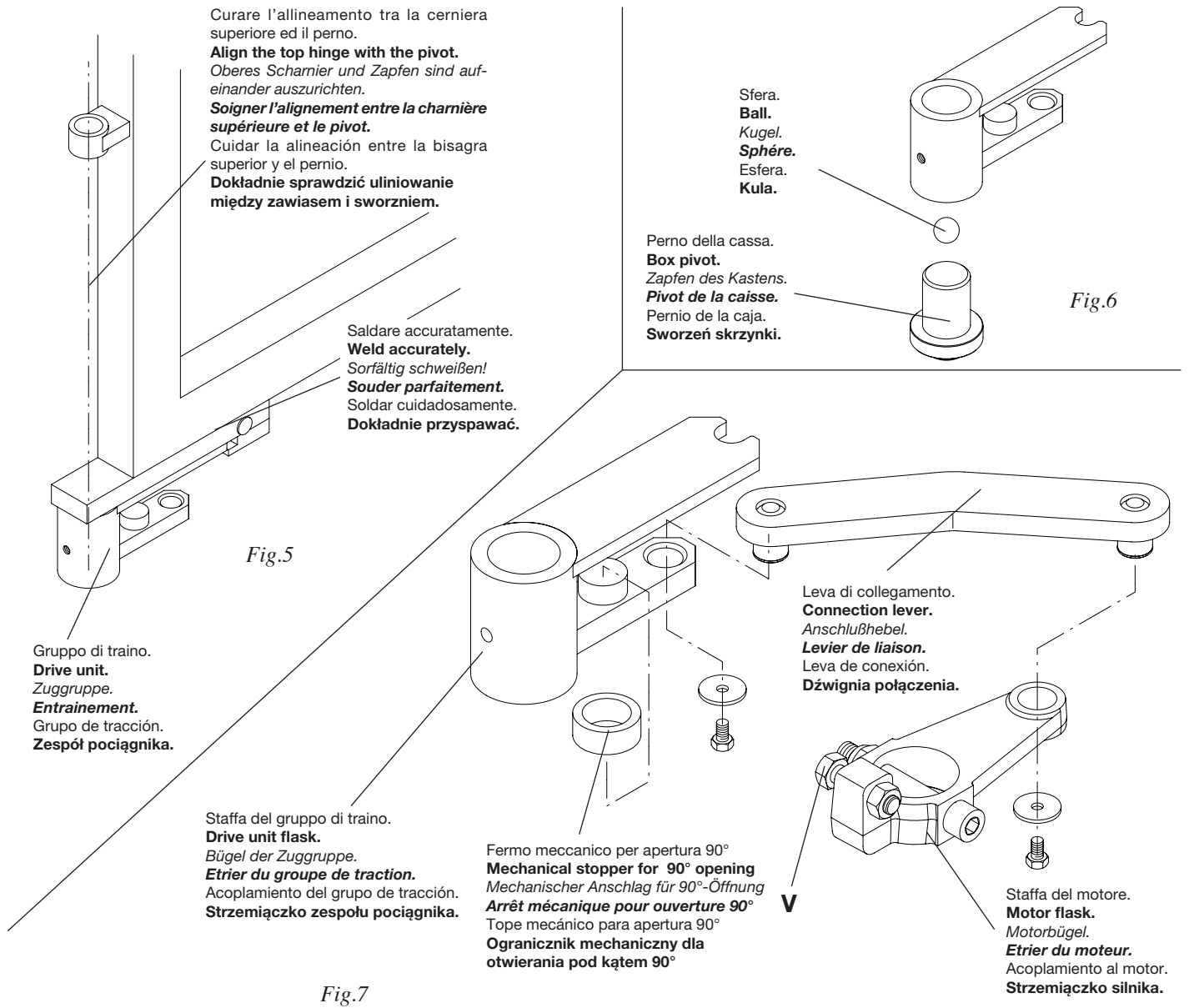

Fig.4



In tabella si riportano alcune quote minime X in base ad alcuni spessori di portone Y.

This table shows some min. X dimensions based on gate thickness Y.

Die Tabelle enthält einige Mindestwerte X aufgrund einiger Tordicken Y.

Dans le tableau sont indiqués quelques cotes minimales et quelques épaisseurs de porte Y.

En la tabla se exponen algunas cotas mínimas X en base a algunos espesores del portón Y.

W tabeli podane są niektóre minimalne odległości X w zależności od grubości bramy Y.

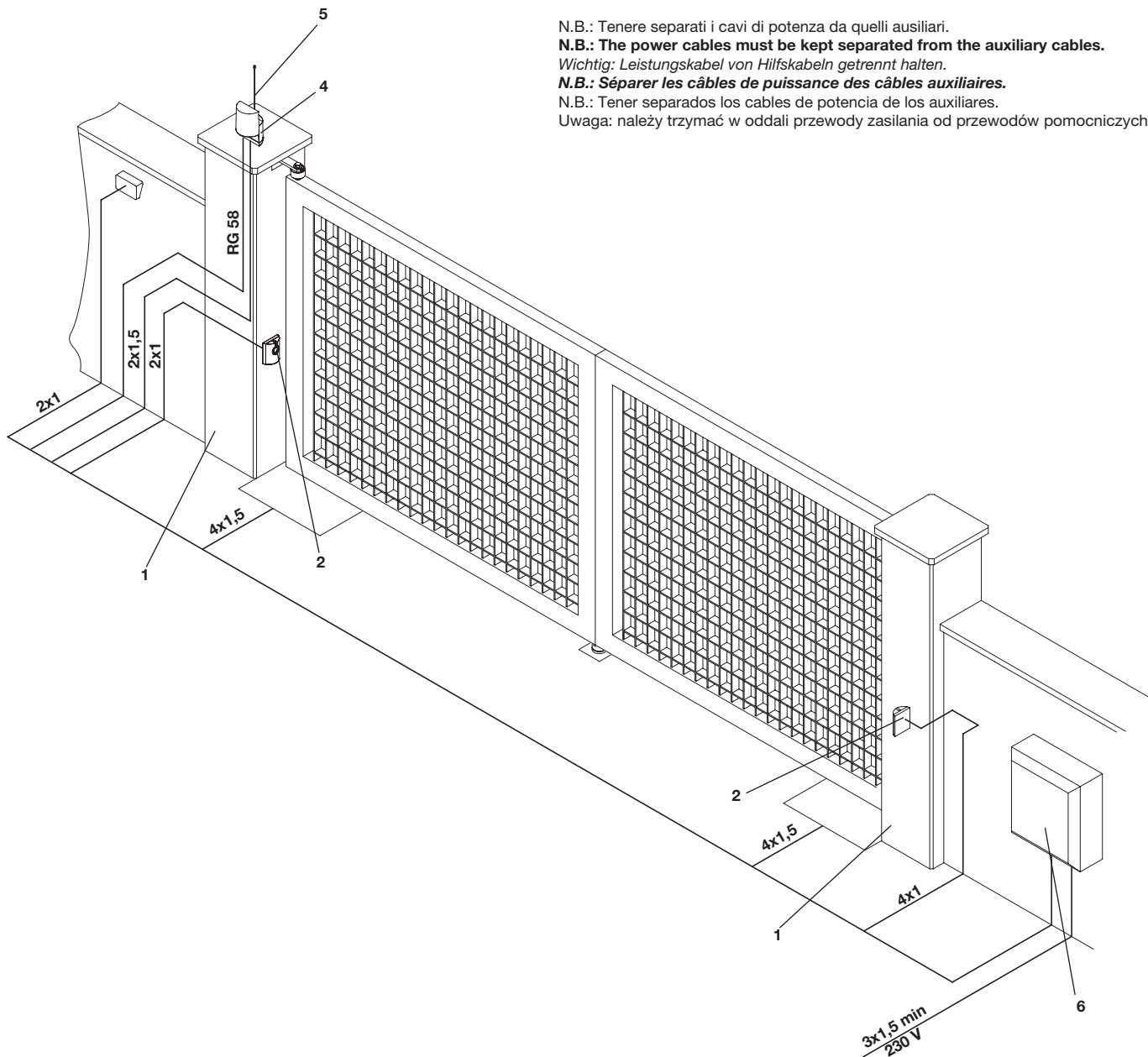

N.B.: Tenere separati i cavi di potenza da quelli ausiliari.

N.B.: The power cables must be kept separated from the auxiliary cables.

Wichtig: Leistungskabel von Hilfskabeln getrennt halten.

N.B.: Séparer les câbles de puissance des câbles auxiliaires.

N.B.: Tener separados los cables de potencia de los auxiliares.

Uwaga: należy trzymać w oddali przewody zasilania od przewodów pomocniczych.

Legenda:

- 1 Motoriduttore DU.350N
- 2 Fotocellule FTC/FTM
- 3 Selettore a chiave CH (da esterno) o tastiera digitale
- 4 Lampeggiante LAMP
- 5 Antenna AW
- 6 Centrale elettronica.

Legenda:

- 1 Motoreductor DU.350N**
- 2 Photo-electric cells FTC/FTM**
- 3 Key selector CH (external) or digital keyboard**
- 4 Flash-light LAMP**
- 5 Antenna AW**
- 6 Electronic board.**

Zeichenerklärung:

- 1 Getriebemotor DU.350N
- 2 Fozelle FTC/FTM
- 3 Schlüssel-Selektor CH (außenliegend) oder Digital-Tastatur
- 4 Blinker LAMP
- 5 Antenne AW
- 6 Elektroschrank.

Légende:

- 1 Moteur-réducteur DU.350N**
- 2 Photocellule FTC/FTM**
- 3 Selecteur à clé CH (d'extérieur) ou clavier digital**
- 4 Clignotant LAMP**
- 5 Antenne AW**
- 6 Centrale électronique.**

Leyenda:

- 1 Motorreductor DU.350N
- 2 Fotocélulas FTC/FTM
- 3 Selectores a llave CH (de superficie).
- 4 Relampagueador LAMP.
- 5 AntenaAW.
- 6 Central electrónica.

Objaśnienia:

- 1 Siłownik DU.350N**
- 2 Fotokomórki FTC/FTM**
- 3 Przełącznik kluczowy CH (zewnętrzny) lub panel z przyciskami**
- 4 Światło migające LAMP**
- 5 Antena AW**
- 6 Centralka elektroniczna**

Notice générales

Pour un bon fonctionnement de l'automatisme en object, la porte basculante doit avoir les suivantes caractéristiques:

- bonne robustesse et rigidité
- une seule charnière par porte (eventuellement éliminer celles qui sont en plus lors de l'automatisme.)
- les charnières doivent avoir un moindre jeu pour permettre que les manoeuvres soient aisées et régulières.
- en position de fermeture, les portes doivent parfaitement coïncider entre elles et sur toute la hauteur.

1. Caractéristiques générales

Système à disparition totale n'altérant pas l'esthétique de la grille.

Simple et fiable, il peut être installé sur n'importe quelle grille à battants jusqu'à un maximum de 3.5 mètres par battant (max 3m pour version DU350NV).

Le mouvement est silencieux et régulier grâce à un système de leviers qui adapte la vitesse aux différentes phases de manoeuvre.

Le motoréducteur, entièrement à bain d'huile, ne permet pas l'infiltration d'eau ou la formation de condensation qui pourraient compromettre irrémédiablement le bon fonctionnement du moteur.

Ne nécessite pas de serrure électronique parce que le système irréversible assure le blocage des portes.

L'installation est facile: en effet, une fois la caisse enfouie, le motoréducteur est fixé par des vis et des écrous en acier inoxydable. Le déblocage pour la manoeuvre manuelle se fait au moyen d'une clé spéciale fournie en équipement.

Les caisses de fondation sont en tôle zinguée à chaud pour assurer une plus grande durée dans le temps

Grâce à l'application du dispositif DU.180 on obtient une ouverture à 180° (pour des portes d'une longueur inférieure à 2 mètres).

Le même DU.180 peut être adopté comme solution pour l'automatisation de passages spéciaux.

2. Arrêts mécaniques (fig. 1)

Le portail devant être automatisé, doit être muni d'arrêts mécaniques soit en ouverture soit en fermeture parce que le DU.350N/DU.350NV ne dispose pas de fin de course électromagnétiques. En outre il est disponible, en tant qu'accessoire optionnel, le kit de fin de course, rapide à installer et régler.

3. Mise en place de la caisse de fondation

Faire une tranchée de fondation en suivant les indications de la figure 2 en prévoyant un drainage pour l'eau et une arrivée des fils électriques sur un des quatre angles où sont prévus les trous correspondants (fig. 3).

Cîmenter la caisse après avoir contrôlé l'horizontalité avec un niveau à bulles.

4. Fixation du moteur-réducteur

4.1 Fixer le moteur-réducteur avec 4 écrous ex. M10 inox (en équipement) sur les vis dépassantes de la caisse entermée. N.B. Dans la caisse il y a 8 vis; utiliser celles qui sont appropriées aux exigences en suivant les instructions des fig. 4.

4.2 Souder le groupe de traction à la porte comme de figure 5.

4.3 Placer la porte en position en interposant la sphère entre le pivot de la caisse de fondation et le groupe de traction (fig. 6).

4.4 Relier le groupe de traction à l'étrier du moteur avec le levier de liaison (fig. 7).

4.5 Avec le vantail en appui sur le blocage d'arrêt de fermeture, vous pouvez régler la vis V de la Fig.7 à une distance de 1/2mm du levier de branchement (uniquement en cas de montage standard).

4.6 En tant qu'accessoire il y a aussi disponible le blocage mécanique d'ouverture à 90° à positionner dans son siège sur la tige d'entraînement, comme indiqué dans la Fig.7

4.7 Avant de serrer les écrous M10, vérifiez que le motoréducteur soit bien appuyé sur le fond de la caisse, en cas contraire créez une épaisseur là où il le faut, en tenant présent que le motoréducteur doit rester sur un surface bien plate (vérifiez que ce soit comme ça avec un niveau).

5. Ouverture à 110 degrés (fig. 8)

Avant de placer la caisse pour ouverture à 110 degrés art. DU.110, calculer que la côte X entre le pivot et l'angle de la porte puisse permettre la rotation en considérant l'épaisseur de la porte Y.

6. Ouverture à 180 degrés

En utilisant la caisse DU.110, il est possible de réaliser également l'ouverture à 180°. Cette solution est valable pour des portes ne dépassant pas 2 mètres; au dessus de 2 mètres le fonctionnement deviendrait moins aisé et moins régulier.

ATTENTION

Tous les produits Benincà sont couverts par une police d'assurance qui répond d'éventuels préjudices corporels ou matériels provoqués à cause de défauts de fabrication, mais qui requiert toutefois le marquage CE de la "machine" et l'utilisation de pièces de rechange d'origine Benincà.

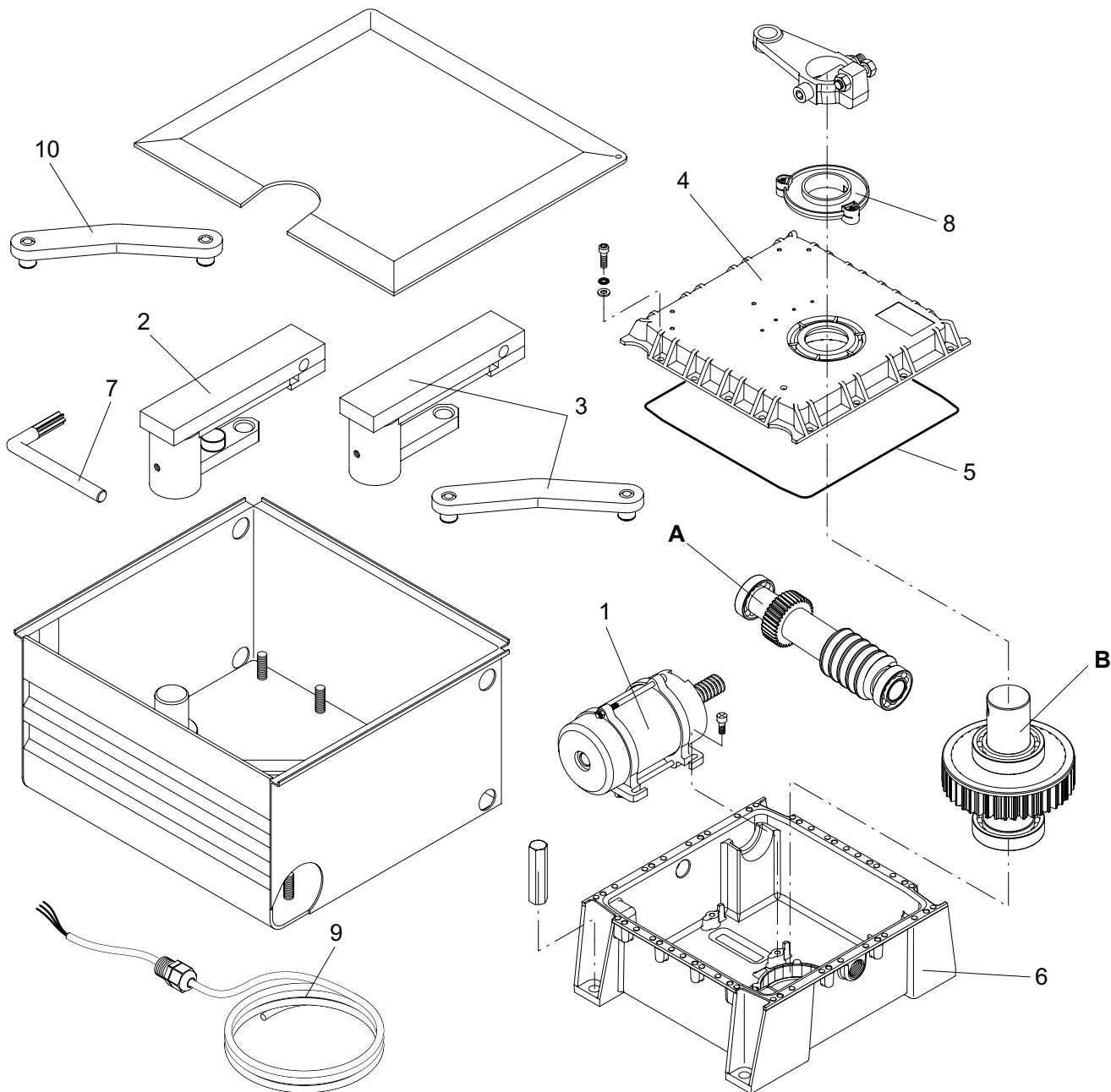

Pos.	Denominazione - Description - Bezeichnung - Dénomination - Denominación - Określenie						Cod.
A	Vite senza fine DU.350N	Worm screw DU.350N	<i>Welle DU.350N</i>	Vis sans fin DU.350N	Tornillo sin fin DU.350N	Śruba dwustronna DU.350N	9686372
	Vite senza fine DU.350NV	Worm screw DU.350NV	<i>Welle DU.350NV</i>	Vis sans fin DU.350NV	Tornillo sin fin DU.350NV	Śruba dwustronna DU.350NV	9686373
B	Albero uscita Du.350N	Output shaft DU.350N	<i>Welle DU.350N</i>	Arbre DU.350N	Eje de salida DU.350N	Wał wyjściowy DU.350N	9686379
	Albero uscita Du.350NV	Output shaft DU.350NV	<i>Welle DU.350NV</i>	Arbre DU.350NV	Eje de salida DU.350NV	Wał wyjściowy DU.350NV	9686380
1	Motore	Motor	<i>Motor</i>	Moteur	Motor	Silnik	9686013
2	Sblocco	Release	<i>Entblockung</i>	Déblockage	Desbloqueo	Zespół odblok.	9686396
3	Sblocco + Leva	Release + Lever	<i>Entblockung + Hebel</i>	Déblockage + Lever	Desbloqueo + Palanca	Zespół odblok. + Dźwignienka	9686018
4	Carter superiore	Upper cover	<i>Gehäuse</i>	Carter	Cárter	Karter	9686376
5	Guarnizione	Gasket	<i>Dichtung</i>	Guarniture	Junta	Uszczelka	9686377
6	Carter inferiore	Lower cover	<i>Gehäuse</i>	Carter	Cárter	Karter	9686378
7	Chiave sblocco	Key	<i>Schlüssel</i>	Clé	Llave de desbloq.	Dźwignia odrygl.	9686071
8	Camme finec.	Limit stop cam	<i>Nocke</i>	Came	Levas fin. de car.	Krańcówka	9686323
9	Cavo alimentaz.	Power cable	<i>Stromkabel.</i>	Câble alim.	Cable alimen.	Przewód zasilania	9686371
10	Leva	Lever	<i>Hebel</i>	Levier	Palanca	Dźwignienka	9686374

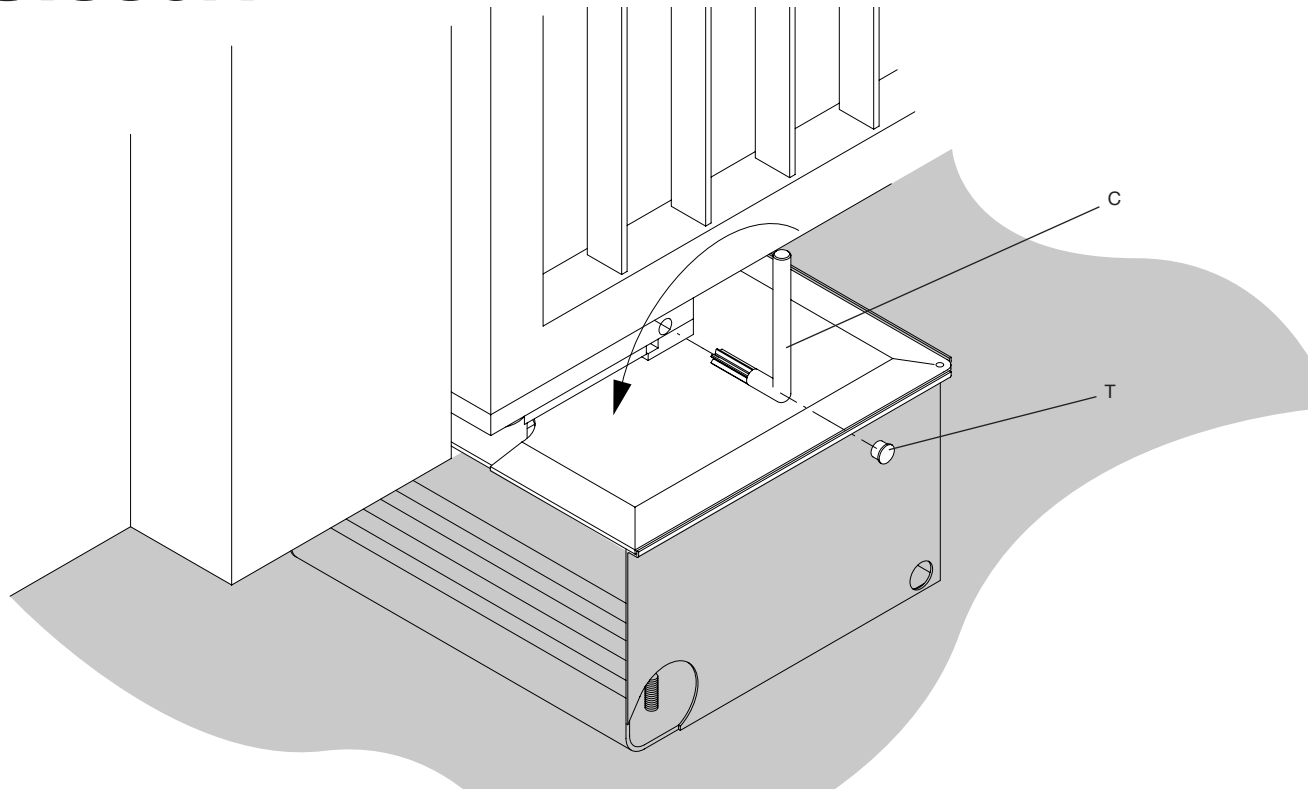

Normes de sécurité

- Ne pas stationner dans la zone de mouvement de la porte.
- Ne laissez pas les enfants jouer avec les commandes ou à proximité de la porte.
- En cas d'anomalies de fonctionnement, n'essayez pas de réparer la panne mais contactez un technicien spécialisé.

Manoeuvre manuelle et d'urgence

Comme toutes les autres automatisations de la gamme Benincà, le DU.350V est également équipé d'un déblocage simple et fonctionnel qui permet la manoeuvre manuelle en cas de coupure d'énergie électrique. Procéder de la façon suivante:

- Enlever le bouchon en plastique T en faisant léve sur le bord.
- Introduire la clé en équipement et la tourner.
- Lorsque la clé est tournée, pousser la porte de façon à la faire pivoter de quelques degrés.
- Enlever la clé et remettre le bouchon; la porte se rebloquera automatiquement lorsqu'elle retournera dans la position initiale ou lorsque le moteur sera de nouveau en service.

Maintenance

- Contrôler tous les mois le bon état du déverrouillage manuel d'urgence.
- Ne tenter aucune réparation ou intervention qui pourrait s'avérer dangereuse. Contactez impérativement un technicien spécialisé pour ce type d'opération.
- L'opérateur ne demande pas d'entretien particulier mais il faut vérifier périodiquement l'efficacité des dispositifs de sécurité ainsi que les autres points de l'installation qui pourraient créer des risques dû à l'usure.

Démolition

Au cas où le produit serait mis hors service, il est impératif de se conformer aux lois en vigueur pour ce qui concerne l'élimination différenciée et le recyclage des différents composants (métaux, matières plastiques câbles électriques, etc...) contactez votre installateur ou une firme spécialisée autorisée à cet effet.

Attention

Tous les produits Benincà sont couverts par une police d'assurance qui répond d'éventuels préjudices corporels ou matériels provoqués à cause de défauts de fabrication, mais qui requiert toutefois le marquage CE de la "machine" et l'utilisation de pièces de rechange d'origine Benincà.