

Era-Era Zero

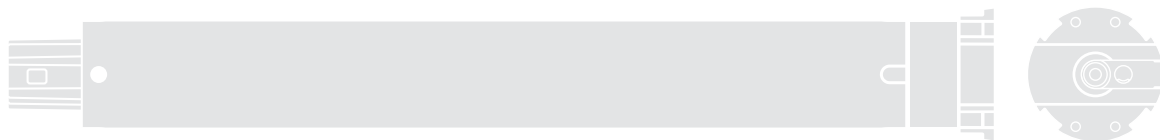

ES - EM - EMH - EL - ELH - EZM

ES - EM - EL - EZM



EMH - ELH

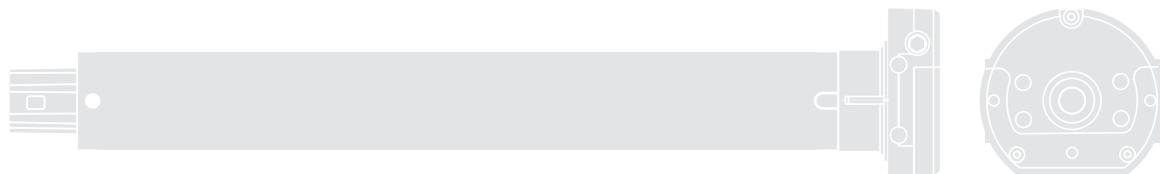

Tubular motor

EN - Instructions and warnings for installation and use

IT - Istruzioni ed avvertenze per l'installazione e l'uso

FR - Instructions et avertissements pour l'installation et l'utilisation

ES - Instrucciones y advertencias para la instalación y el uso

DE - Installierungs- und Gebrauchsanleitungen und Hinweise

PL - Instrukcje i ostrzeżenia do instalacji i użytkowania

NL - Aanwijzingen en aanbevelingen voor installatie en gebruik

Nice

1 SAFETY WARNINGS AND PRECAUTIONS

1.1 - Safety warnings

- **Attention! – Important safety instructions: keep these instructions.**
- **Attention! – It is important to follow these instructions to ensure safety. Therefore, read this manual carefully before beginning work.**

1.2 - Installation warnings

- All product installation, connection, programming and maintenance operations must be performed exclusively by a qualified and skilled technician, in observance of laws, standards and local regulations and the instructions in this manual.
- Before installation, ensure that this specific product is suitable for the automation of your shutter (see chapter 3).
- All product installation and maintenance operations must be performed with the automation disconnected from the power mains. As a precaution, affix a notice with the text "WARNING: MAINTENANCE IN PROGRESS" on the disconnect device.
- Before starting installation procedures, move away all electric cables not involved in the work and deactivate all mechanisms not required for motor-driven operation of the shutter.
- If the product is installed at a height of less than 2.5 m from the floor or other support surface, the moving parts must be protected with a suitable covering, to avoid inadvertent access. For protection, refer to the instruction manual of the shutter, ensuring that future access for maintenance purposes is guaranteed.
- On sun awnings, a minimum horizontal distance of 40 cm must be guaranteed between the awning completely open and any fixed object positioned in front.

- During installation, handle the product with care, avoiding the risk of crushing, impact, dropping or contact with any type of liquid, do not insert sharp objects in the motor, do not drill or insert screws on the motor exterior and do not place the product in the vicinity of heat sources or naked flames (**fig. 2**). This may damage product and cause malfunctions, fire or hazardous situations. If this occurs, suspend installation immediately and contact the Nice Technical Assistance.

- Do not disassemble the product in excess of the operations envisaged in this manual.
- Never make any modifications to part of the product other than those specified in this manual. Operations other than as specified can only cause malfunctions. The manufacturer declines all liability for damage caused by makeshift modifications to the product.
- The power supply cable for the motor is made from PVC and is suitable for use in indoor environments. For use in other environments, protect the entire length of the cable by inserting it inside a dedicated sheath for protecting electrical cables.
- The unit's power cable may not be replaced. If the cable is damaged, the device must be scrapped.
- Do not use multiple control devices for a single tubular motor or a single control device for multiple tubular motors (**fig. 3**). If necessary, use the special Nice accessory "TTE".
- During system set-up, keep all persons far from the shutter when moving.
- To control the product, use exclusively hold-to-run type pushbuttons, i.e. which must remain pressed for the entire manoeuvre.

1.3 - Operation warnings

- This product is not intended to be used by persons (including children) whose physical, sensorial or mental capacities are reduced, or who lack the necessary experience or skill.
- Do not allow children to play with fixed control devices.
- Take care in the vicinity of the shutter / awning / screen when moving, and keep at a safe distance until the manoeuvre is completed.
- **For model E MH / E LH** – When performing the manual operation, take great care if the shutter is raised because it is liable to fall rapidly in the event of weak or broken springs.
- When cleaning windows in the vicinity of the automation,

do not activate any control devices and if the latter are automatic, disconnect the power supply.

- Frequently check the automation, to detect for imbalance, any signs of wear or damage to cables or springs (if present). Do not use the automation if adjustments or repairs are required. In this case always contact a specialised technician to solve the problem.

2 PRODUCT DESCRIPTION AND INTENDED USE

This product is a tubular motor designed for the automation of a shutter, sun awning or solar screen. **Any other use is strictly prohibited! The manufacturer declines all liability for damage resulting from improper use of the product and other than as specified in this manual.**

The product has the following features:

- powered via the electrical mains (consult data on the motor dataplate);
- designed to move the shutter in Ascent and Descent by means of wall-mounted pushbuttons (not supplied in pack); the model **E MH / E LH** is also equipped with a mechanism for emergency manual manoeuvres, for use in the event of a power failure;
- is equipped with an electromechanical system that automatically shuts off power supply when the shutter reaches the set limit positions (**fig. 4**): position "0" (shutter totally retracted) and position "1" (shutter totally extended);
- install inside the winding roller; the part of the motor that protrudes from the roller (electronic head) is fixed to the ceiling or the wall with suitable support brackets (not supplied in pack);
- it is designed for residential use, i.e. discontinuous. It guarantees a continuous operating time of maximum 4 minutes;
- it is fitted with a thermal cut-out which in the event of overheating due to use of the automation in excess of the set limits, automatically shuts off the power supply and only restores operation when the temperature returns within the normal range.
- during the installation and adjustment operations, the motor can be controlled by the "TTU" unit (**fig. 6**) until the final electrical connections have been made.

3 PRODUCT INSTALLATION

3.1 - Preliminary checks – Application limits

Caution! – Before proceeding with installation, verify the following.

● There are various versions of this product available, each designed to manage a specific motor torque. Each is designed to automate shutters / awnings / screens with specific dimensions and weight. Therefore, before proceeding with installation, refer to the “Guide to selection” in the Nice product catalogue (www.niceforyou.com) to check that the characteristics of this motor (motor torque, rotation speed and operating time) are suitable for automating your shutter / awning / screen. **Caution!** - Never install a motor with a greater motor torque than that required to move your shutter / awning / screen.

● Check the diameter of the winding roller. This must be chosen according to the motor torque, as follows:

- for motors that are size “S” ($\varnothing = 35$ mm), the minimum inside diameter of the winding roller must be 40 mm;
- for motors that are size “M” ($\varnothing = 45$ mm) and have a torque of up to 35 Nm (included), the minimum inside diameter of the winding roller must be 52 mm;
- for motors that are size “M” ($\varnothing = 45$ mm) and have a torque of up to 35 Nm, the minimum inside diameter of the winding roller must be 60 mm;
- for motors that are size “L” ($\varnothing = 58$ mm), the minimum inside diameter of the winding roller must be 70 mm.

3.2 - Assembly and installation of the tubular motor

Warning! • Before starting, carefully read the warnings under sections 1.1, 1.2 and 1.3. • Incorrect installation could cause severe physical injury.

To assemble and install the motor, refer to **fig. 7**. Moreover, consult the Nice product catalogue or go to www.niceforyou.com to choose the crown of the limit switch (**fig. 7-a / 7-a1**), the drag wheel (**fig. 7-b / 7-b1**) and the motor fastening bracket (**fig. 7-h**).

● For model **E MH / E LH**: the handgrip of the manual operation mechanism must be positioned no higher than 1.8 m.

4 ELECTRICAL CONNECTIONS

4.1 - Installing safety devices in the electrical mains

In compliance with the electric installation rules, in the network that powers the motor, a short circuit protection device and a disconnection device from the mains electricity must be envisioned.

Attention! – The disconnection device must allow the complete disconnection of the power supply, in the conditions established by the over-voltage category III.

The disconnection device must be located in view of the automation and, if it is not visible, must envision a system that blocks any accidental or unauthorised re-connection of the power supply, in order to prevent any danger.

Note – The two devices are not present in the package.

4.2 - Installing the wall-mounted push-button control panel

Recommendations:

- Position the push button control panel in view of the winding device but away from its moving parts.
- Position the push button control panel on the side of the winding device, where there is the electric cable coming from the tubular motor and the mains electricity power supply cable.
- Position the buttons at a height over 1.5 m from the floor.

4.3 - Connecting the motor to a control pushbutton panel and the electrical mains

Attention!

- Incorrect connection can cause faults or dangerous situations, therefore scrupulously respect the instructions given in this paragraph. If in doubt, do not try to experiment but consult the relevant technical specifications which are also available on the web site www.niceforyou.com.
- The unit’s power cable may not be replaced. If the cable is damaged, the device must be scrapped.

In electrical terms, the motor must be powered permanently, via a permanent connection electrical mains (consult data on the rating plate for motor). To connect the motor to a control pushbutton panel and electrical mains, refer to **fig. 5**. The connection cable wires are connected as follows:

Cable	Connection
Brown	Electric ascent or descent phase.
Black	Electric ascent or descent phase.
Blue	Common (normally connected to the Neutral).
Yellow-green	Ground (protective electrical bonding). Cable not present on series “E S” motors.

4.4 - Associating the Up and Down movements with the respective pushbuttons

On completion of connections, power up the motor and check whether the Up and Down movements are associated correctly with the relative control pushbuttons. If this is not the case, invert the connection between the **Brown** and **Black** wires.

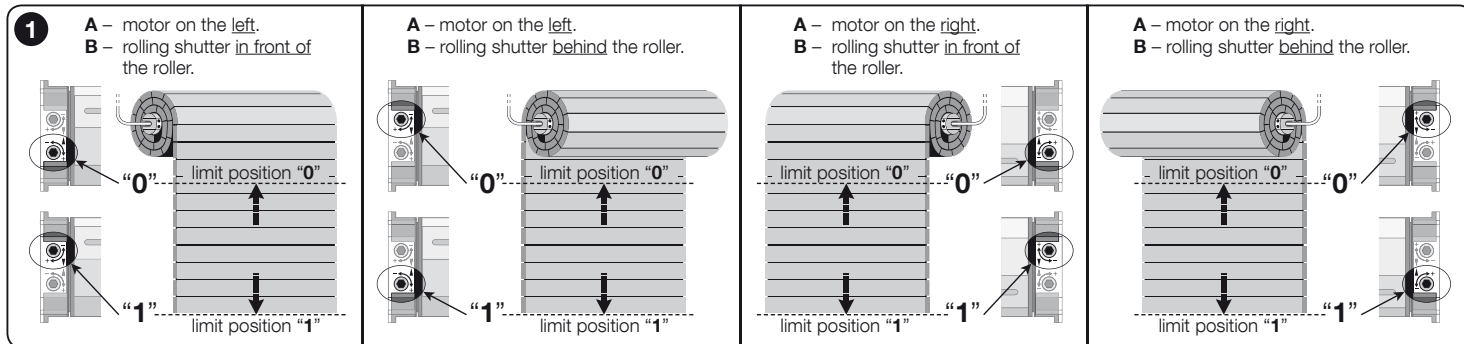

5 LIMIT SWITCH ADJUSTMENT

5.1 - Limit positions on opening and closing

During the up and down movements, the motor stops the shutter automatically when it reaches the limit switch positions (fig. 4): position "0" (shutter totally retracted) and position "1" (shutter totally extended). The factory settings of these positions are very approximate, and therefore follow the procedure below to adapt them to the specific dimensions of the roller shutter concerned.

5.2 - Adjusting first limit position "0" and then limit position "1"

01. Move the shutter to position "1".

➔ **Align the adjustment screws with the respective limit positions:**

02. Stand in front of the shutter and note the following:

A) – Stand in front of the roller and observe at which end the head of the motor protrudes: **at the right end or left end of the roller?**

B) – Stand in front of the roller and observe where the unrolled part of the rolling shutter is positioned: **is in front of or behind the roller?**

03. Then identify in **Fig. 1** the diagram that corresponds to situations "A" and "B" observed in point 02. **Very important – The identified diagram assigns a specific limit position to be set on each adjustment screw.**

➔ **Setting limit position "0":**

04. Activate the shutter so that it moves towards position "0" and wait for the motor to stop on activation of the limit switch pre-set with the factory settings.

Caution! – If the shutter moves beyond the point at which limit switch "0" is to be fixed, stop movement and then activate the shutter to move it back to the starting position; then turn the adjustment screw of limit position "0" through a few turns in the direction of the "–" sign and repeat the procedure from point 04.

05. Gradually turn the adjustment screw of limit position "0" in the direction of the "+" sign, to the required stop position "0". **Note** – on each turn of the screw, the motor moves to stop in the new position.

➔ **Setting limit position "1":**

06. Turn the adjustment screw of limit position "1" through a few turns in the direction of the "–" sign.

07. Activate the shutter so that it moves towards position "1" and wait for the motor to stop on activation of the limit switch pre-set with the factory settings.

Caution! – If the shutter moves beyond the point at which limit switch "1" is to be fixed, stop movement and then activate the shutter to move it back to the starting position; then turn the adjustment screw of limit position "1" through a few turns in the direction of the "–" sign and repeat the procedure from point 07.

08. Gradually turn the adjustment screw of limit position "1" in the direction of the "+" sign, to the required stop position "1". **Note** – on each turn of the screw, the motor moves to stop in the new position.

Emergency manual manoeuvre (for model E MH / E LH only)

The model **E MH / E LH** is equipped with a mechanism fitted in the motor head (**fig. 7-f**) which enables the user to make an emergency manual manoeuvre by rotating the rod in one direction or the other. To avoid premature wear of the mechanism, it should be used exclusively in the event of an emergency, such as a power failure.

CAUTION! – During this emergency manoeuvre, the shutter must **NOT** exceed the travel limits “0” and “1” set during product installation.

Product disposal

This product is an integral part of the automation and therefore must be disposed together with the latter.

As in installation, also at the end of product lifetime, the disassembly and scrapping operations must be performed by qualified personnel. This product comprises various types of materials: some may be recycled others must be disposed of. Seek information on the recycling and disposal systems envisaged by the local regulations in your area for this product category. **Caution!** – some parts of the product may contain pollutant or hazardous substances which, if disposed of into the environment, may cause serious damage to the environment or physical health. As indicated by the symbol alongside, disposal of this product in domestic waste is strictly prohibited. Separate the waste into categories for disposal, according to the methods envisaged by current legislation in your area, or return the product to the retailer when purchasing a new version. **Caution!** – Local legislation may envisage serious fines in the event of abusive disposal of this product.



● The product packaging material must be disposed of in full observance of current local legislation governing waste disposal.

What to do if... (troubleshooting guide)

The motor doesn't move even if powered the Ascent or Descent phase:

- 1) check whether a thermal cut-out has tripped: In this case wait for the motor to cool;
- 2) check that the mains power is ON and that it corresponds to the values on the motor dataplate.
- 3) check whether the two limit switches, due to incorrect settings, engage at the same time; in this case rotate the two adjustment screws through a few turns, in the direction of the “+” sign.

After these checks, if the motor still does not move, contact a specialist technician or the Nice Assistance Service.

Technical specifications

- **Power supply voltage and frequency; current and power; torque and speed:** Consult data on the motor dataplate.
- **Motor diameter:** size “S” (Ø 35 mm); size “M” (Ø 45 mm); size “L” (Ø 58 mm).
- **Continuous operation time:** 4 minutes (maximum).
- **Protection rating:** IP 44 (tubular motor).
- **Minimum operating temperature:** -20°C.
- **Connection cable length:** 2.5 m.

Notes:

- All technical specifications stated in this section refer to an ambient temperature of 20°C (± 5°C).
- Nice reserves the right to apply modifications to the product at any time when deemed necessary, maintaining the same intended use and functionality.

EC declaration of conformity

Declaration number: 455/Era-Era Zero

Nice S.p.A. hereby declares that the products: **E S(...), E M(...), E MH(...), E L(...), E LH(...), E Z M(...)**, comply with the essential requirements and other relevant provisions as established by the directives 2006/95/CE, 2004/108/CE and 1999/5/EC (applicable only to products with on-board receiver). The CE declaration of conformity can be consulted and printed out at the web site www.nice-service.com or may be requested from Nice S.p.A.

Ing. **Mauro Sordini**
(Chief Executive Officer)

1 AVERTISSEMENTS ET PRECAUTIONS POUR LA SÉCURITÉ

1.1 - Recommandations pour la sécurité

- **Attention ! – Instructions importantes pour la sécurité : conserver ces instructions.**
- **Attention ! – Pour la sécurité des personnes il est important de respecter ces instructions ; avant de commencer le travail il faut donc lire attentivement ce manuel.**

1.2 - Avertissements pour l'installation

- Toutes les opérations d'installation, de connexion, de programmation et de maintenance du produit doivent être effectuées exclusivement par un technicien qualifié et compétent, en respectant les lois, les normes, les réglementations locales et les instructions reportées dans ce guide.
- Avant de commencer l'installation vérifier si le présent produit est adapté à automatiser le store ou le volet roulant auquel il est destiné (lire le chapitre 3).
- Toutes les opérations d'installation ou de maintenance doivent être effectuées avec l'automatisme déconnecté de l'alimentation électrique. Par précaution, attacher au dispositif de déconnexion un panonceau avec les mots «ATTENTION ! MAINTENANCE EN COURS ».
- Avant de commencer les opérations d'installation, éloigner tous les câbles électriques qui ne sont pas concernés par le travail ; désactiver en outre tous les mécanismes non nécessaires au fonctionnement motorisé du store ou du volet roulant.
- Si le produit est installé à une hauteur inférieure à 2,5 m du sol (ou d'une autre surface d'appui), il faut protéger les parties en mouvement de l'automatisme par un carter pour empêcher un accès accidentel. Pour la protection se référer au guide d'instructions du store ou du volet roulant

en garantissant dans tous les cas l'accès pour les interventions de maintenance.

- Pour les stores, il est important de garantir une distance horizontale de 40 cm minimum entre le store complètement ouvert et un éventuel obstacle situé devant lui.
- Durant l'installation manipuler avec soin le produit : éviter les écrasements, les chocs, les chutes ou les contacts avec n'importe quel liquide ; ne pas introduire d'objets pointus dans le moteur ; ne pas percer ni appliquer de vis à l'extérieur du moteur ; ne pas mettre le produit à proximité de sources de chaleur ni l'exposer à des flammes vives (fig. 2). Ces actions peuvent l'endommager et causer des problèmes de fonctionnement ou des situations de danger. Dans ces cas-là, suspendre immédiatement l'installation et s'adresser au service après-vente Nice.
- Ne pas démonter le produit en dehors des opérations prévues dans ce guide.
- Ne pas effectuer de modifications sur une partie quelconque du dispositif en dehors de celles indiquées dans ce guide. Des opérations non autorisées ne peuvent que provoquer des problèmes de fonctionnement. Le constructeur décline toute responsabilité pour les dommages dérivant de modifications arbitraires au produit.
- Le câble d'alimentation du moteur est en PVC et spécialement conçu pour un usage en intérieur. En cas d'usage à l'extérieur, protéger le câble sur toute sa longueur en l'introduisant dans une goulotte de protection pour câbles électriques.
- Le câble d'alimentation de l'appareil ne peut pas être remplacé. Si le câble est endommagé, l'appareil doit être mis au rebut.
- Ne pas utiliser plus d'un dispositif de commande par moteur tubulaire et ne pas utiliser un seul dispositif de commande pour plusieurs moteurs tubulaires (fig. 3). En cas de besoin, utiliser éventuellement l'accessoire spécial « TTE » de Nice.
- Pendant la réalisation de l'installation, maintenir les personnes à distance du store ou du volet roulant quand il est en mouvement.
- Pour commander le produit, utiliser exclusivement des touches du type « commande à action maintenue », c'est-à-dire qu'il faut les maintenir enfoncées pendant toute la durée de la manœuvre.

1.3 - Recommandations pour l'utilisation

- Le produit n'est pas destiné à être utilisé par des personnes (enfants compris) aux capacités physiques, sensorielles ou mentales réduites, ou manquant d'expérience ou de connaissances.
- Ne pas laisser les enfants jouer avec les dispositifs de commande fixes.
- Faire attention au store ou volet roulant quand il est en mouvement et rester à distance jusqu'à la fin de la manœuvre en cours.
- **Pour le mod. E MH / E LH** – Quand on utilise le mécanisme pour la manœuvre manuelle de secours, si le volet est relevé, faire très attention car il pourrait retomber très rapidement à cause de ressorts trop faibles ou cassés.
- Quand on effectue des travaux de nettoyage des vitres près de l'automatisme, ne pas actionner les dispositifs de commande ; si ces dispositifs sont de type automatique, déconnecter aussi l'alimentation électrique.
- Contrôler fréquemment l'automatisme pour vérifier qu'il n'y a pas de déséquilibres ni de signes d'usure ou dommages aux câbles et aux ressorts (s'ils sont présents). Ne pas utiliser l'automatisme si celui-ci a besoin de réglages ou de réparations ; s'adresser exclusivement à du personnel technique spécialisé pour la solution de ces problèmes.

2 DESCRIPTION DU PRODUIT ET TYPE D'UTILISATION

Le produit est un moteur tubulaire destiné à l'automatisation d'un volet roulant, d'un store intérieur ou extérieur. **Toute autre utilisation est impropre et interdite. Le producteur ne répond pas des dommages résultant d'une utilisation impropre du produit, différente de ce qui est prévu dans ce guide.**

Le produit a les caractéristiques suivantes :

- il est alimenté par le secteur électrique (consulter les données dans l'étiquette du moteur) ;
- il est en mesure de manœuvrer le store ou le volet roulant en Montée et en Descente à l'aide de touches murales (dispositifs non présents dans l'emballage) ; de plus, le mod. **E MH / E LH** est muni également d'un mécanisme pour la manœuvre manuelle de secours, à utiliser en cas d'interruption du courant électrique ;

- il est équipé d'un système électromécanique qui interrompt automatiquement l'alimentation quand le volet roulant ou le store atteint les positions de fin de course programmées (fig. 4) : position « 0 » (store ou volet entièrement enroulé) et position « 1 » (store ou volet entièrement déroulé) ;
- il doit être installé à l'intérieur du tambour enrouleur. La partie du moteur qui dépasse du tambour (tête électronique) doit être fixée au plafond ou au mur à l'aide de supports spéciaux. (non présentes dans l'emballage) ;
- il est conçu pour un usage résidentiel et donc, discontinu. Il garantit dans tous les cas un temps de travail continu de 4 minutes maximum ;
- il est muni d'un protecteur thermique qui, en cas de surchauffe due à une utilisation de l'automatisme dépassant les limites prévues, interrompt automatiquement l'alimentation électrique et la rétablit dès que la température se normalise.
- durant les opérations d'installation et de réglage, quand les connexions électriques ne sont pas encore définitives, il est possible de commander le moteur tubulaire avec l'unité « TTU » (fig. 6).

3 INSTALLATION DU PRODUIT

3.1 - Contrôles préliminaires - limites d'utilisation

Attention ! – Avant de procéder à l'installation, vérifier les aspects suivants

● Le présent produit est disponible en différentes versions, chacune avec un couple moteur donné. Chacune de ces versions est conçue pour automatiser des stores ou des volets roulants ayant des caractéristiques de dimensions et de poids données. Par conséquent, avant de procéder à l'installation, consulter le «Guide pour le choix» présent dans le catalogue des produits Nice (www.niceforyou.com) pour vérifier si les caractéristiques de ce moteur (couple moteur, vitesse de rotation et temps de fonctionnement) sont adaptées pour automatiser le store ou le volet roulant en question. **Attention ! - Ne pas installer un moteur d'une capacité de couple supérieure à la capacité nécessaire pour manœuvrer le store ou le volet roulant.**

● Vérifier le diamètre du tambour enrouleur. Cela doit être

choisi en fonction du couple moteur, comme suit :

- pour les moteurs avec une taille « S » ($\varnothing = 35$ mm), le diamètre interne minimum du tambour enrouleur doit être de 40 mm ;
- pour les moteurs avec une taille « M » ($\varnothing = 45$ mm) et un couple jusqu'à 35 Nm (compris), le diamètre interne minimum du tambour enrouleur doit être de 52 mm ;
- pour les moteurs avec une taille « M » ($\varnothing = 45$ mm) et un couple supérieur à 35 Nm, le diamètre interne minimum du tambour enrouleur doit être de 60 mm ;
- pour les moteurs avec une taille « L » ($\varnothing = 58$ mm), le diamètre interne minimum du tambour enrouleur doit être de 70 mm.

3.2 - Assemblage et installation du moteur tubulaire

Attention ! • Avant de poursuivre, lire attentivement les avertissements des paragraphes 1.1, 1.2 et 1.3. • Une installation incorrecte peut causer de graves blessures.

Pour l'assemblage du moteur se référer à la fig. 7. Consulter en outre le catalogue des produits Nice ou le site www.niceforyou.com pour choisir la couronne de fin de course (fig. 7-a / 7-a1), la roue d'entraînement (fig. 7-b / 7-b1) et le support de montage du moteur (fig. 7-h).

● Pour le mod. E MH / E LH : la poignée du mécanisme qui permet d'effectuer la manœuvre manuelle de secours doit être positionnée à une hauteur inférieure à 1,8 m.

4 BRANCHEMENTS ÉLECTRIQUES

4.1 - Installation des dispositifs de protection sur la ligne d'alimentation électrique

Conformément aux règles d'installation électrique, il faut prévoir dans le réseau électrique alimentant le moteur un dispositif de protection contre le court-circuit et un dispositif de déconnexion du réseau électrique.

Attention ! – Le dispositif de déconnexion doit per-

mettre la déconnexion complète de l'alimentation, dans les conditions établies par la catégorie de sur-tension III.

Il faut positionner le dispositif de déconnexion près de l'automatisation et, s'il n'est pas visible, il doit prévoir un système de blocage de l'éventuelle reconnexion accidentelle ou non autorisée de l'alimentation pour éviter tout type de danger.

Note – Les deux dispositifs ne sont pas inclus dans l'emballage.

4.2 - Installation d'un boîtier au mur

Mises en garde :

- Positionner le boîtier près de l'enrouleur mais loin de ses parties en mouvement.
- Positionner le boîtier sur le côté de l'enrouleur où se trouvent le câble électrique provenant du moteur tubulaire et le câble d'alimentation provenant du réseau électrique.
- Positionner les boutons à une hauteur supérieure à 1,5 m du sol.

4.3 - Branchement du moteur à un clavier de commande et au secteur

Attention !

- Une mauvaise connexion peut provoquer des pannes ou des situations de danger, veuillez respecter scrupuleusement les instructions de ce paragraphe. En cas de doute, ne pas faire de tentatives inutiles mais consulter les fiches techniques de approfondissement, disponibles également sur le site www.niceforyou.com.
- Le câble d'alimentation de l'appareil ne peut pas être remplacé. Si le câble est endommagé, l'appareil doit être mis au rebut.

Du point de vue électrique, le moteur doit être alimenté de manière permanente, à travers un branchement permanent au secteur de distribution électrique (consulter les données dans l'étiquette du moteur). Pour connecter le moteur à un clavier de commande et au secteur, se référer à la fig. 5. Les conducteurs du câble ont la fonction suivante :

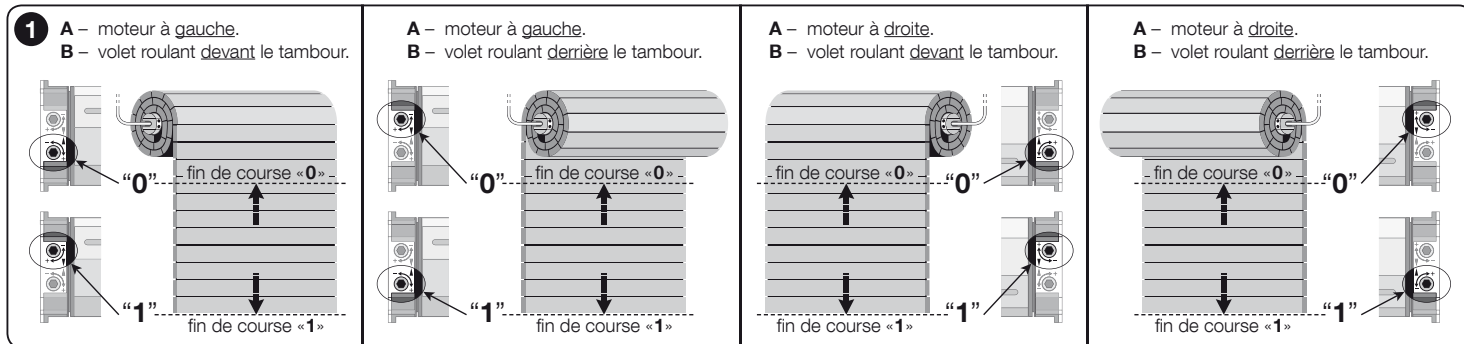

Câble	Connexion
Marron	Phase électrique de montée ou descente.
Noir	Phase électrique de montée ou descente.
Bleu	Commun (généralement connecté au Neutre).
Jaune-vert	Terre (connexion équipotentielle de protection). Câble absent des moteurs de la série « ES ».

4.4 - Association des mouvements de Montée et de Descente aux touches respectives

À la fin des connexions, alimenter le moteur et vérifier si les mouvements de Montée et de Descente sont correctement associés aux touches de commande respectives. Si ce n'est pas le cas, inverser la connexion entre les conducteurs Marron et Noir.

5 RÉGLAGE DES FINS DE COURSE

5.1 - Les fins de course en fermeture et en ouverture

Durant le mouvement de montée et de descente le moteur arrête automatiquement le store ou le volet quand celui-ci

atteint les positions de fin de course (fig. 4) : position « 0 » (store ou volet entièrement enroulé) et position « 1 » (store ou volet entièrement déroulé). En usine ces positions sont fixées de manière approximative. Pour les adapter aux dimensions spécifiques de votre store ou volet utiliser la procédure décrite ci-après.

5.2 - Comment régler d'abord le fin de course « 0 » puis le fin de course « 1 »

01. Mettre le store ou le volet dans la position « 1 ».

→ Associer les vis de réglage aux fins de course respectifs :

02. Se placer face au store ou volet et observer :

A) – se placer face au tambour et observer quelle est l'extrémité d'où dépasse la tête du moteur : **l'extrémité droite ou l'extrémité gauche du tambour ?**

B) – se placer face au tambour et observer où est placée la partie déroulée du volet roulant : **elle est devant ou derrière le tambour ?**

03. Repérer ensuite fig. 1 le schéma qui correspond aux situations « A » et « B » observées au point 02. **Très important – Le schéma identifié attribue à chaque vis de réglage un fin de course donné à régler.**

→ Régler le fin de course « 0 » :

04. Commander le volet ou le store de manière qu'il se déplace vers la position « 0 » et attendre que le moteur

s'arrête, du fait de l'intervention du fin de course tel qu'il est réglé en usine.

Attention ! – Si le store ou le volet dépasse le point où l'on souhaite fixer le fin de course « 0 », arrêter le mouvement ; ensuite, commander le volet ou le store pour le faire revenir dans la position de départ ; tourner de quelques tours, vers le signe « – », la vis de réglage relative au fin de course « 0 » puis répéter la procédure à partir du point 04.

05. Tourner un peu à la fois, vers le signe « + », la vis de réglage relative au fin de course « 0 », jusqu'à la position d'arrêt « 0 » désirée. **Note** – à chaque tour de vis, le moteur avance, en s'arrêtant dans la nouvelle position.

→ Régler le fin de course « 1 » :

06. Tourner de quelque tours, vers le signe « – », la vis de réglage relative au fin de course « 1 ».

07. Commander le volet ou le store de manière qu'il se déplace vers la position « 1 » et attendre que le moteur s'arrête, du fait de l'intervention du fin de course tel qu'il est réglé en usine.

Attention ! – Si le store ou le volet dépasse le point où l'on souhaite fixer le fin de course « 1 », arrêter le mouvement ; ensuite, commander le volet ou le store pour le faire revenir dans la position de départ ; tourner de quelques tours, vers le signe « – », la vis de réglage relative au fin de course « 1 » puis répéter la procédure à partir du point 07.

08. Tourner un peu à la fois, vers le signe « + », la vis de réglage relative au fin de course « 1 », jusqu'à la position d'arrêt « 1 » désirée. **Note** - à chaque tour de vis, le moteur avance, en s'arrêtant dans la nouvelle position.

Manœuvre manuelle de secours (uniquement pour le mod. E MH / E LH)

Le mod. **E MH / E LH** est muni d'un mécanisme fixé dans la tête du moteur (fig. 7-f) qui permet à l'utilisateur d'effectuer une manœuvre manuelle de secours en tournant la manivelle dans un sens ou dans l'autre. Pour éviter d'utiliser inutilement le mécanisme il est conseillé de ne l'utiliser qu'en cas d'urgence et donc d'interruption de l'alimentation électrique.

ATTENTION ! – Durant l'exécution de cette manœuvre, le store ou le volet roulant NE DOIT PAS dépasser les limites des fins de course « 0 » et « 1 » programmées dans les phases d'installation du produit.

Mise au rebut du produit

Ce produit est partie intégrante de l'automatisme et doit donc être mis au rebut avec ce dernier.

Comme pour l'installation, à la fin de la durée de vie de ce produit, les opérations de démantèlement doivent être effectuées par du personnel qualifié. Ce produit est constitué de différents types de matériaux : certains peuvent être recyclés, d'autres doivent être mis au rebut. Informez-vous sur les systèmes de recyclage ou de mise au rebut prévus par les règlements, en vigueur dans votre pays, pour cette catégorie de produit. **Attention !** – certains composants du produit peuvent contenir des substances polluantes ou dangereuses qui pourraient avoir des effets nuisibles sur l'environnement et sur la santé des personnes s'ils étaient jetés dans la nature. Comme l'indique le symbole ci-contre, il est interdit de jeter ce produit avec les ordures ménagères. Par conséquent, utiliser la méthode de la "collecte sélective" pour la mise au rebut des composants conformément aux prescriptions des normes en vigueur dans le pays d'utilisation ou restituer le produit au vendeur lors de l'achat d'un nouveau produit équivalent. **Attention !** – les règlements locaux en vigueur peuvent appliquer de lourdes sanctions en cas d'élimination illicite de ce produit.

- Les matériaux de l'emballage du produit doivent être mis au rebut dans le plein respect des normes locales en vigueur.



Qui faire si ... (guide pour la résolution des problèmes)

Le moteur ne bouge pas bien la phase de Montée ou de Descente soit alimentée :

- 1) vérifier si la protection thermique est intervenue : dans ce cas, il suffit d'attendre que le moteur refroidisse ;
- 2) vérifier si la tension de secteur est présente et si elle correspond aux valeurs figurant dans la plaque du moteur ;
- 3) vérifier si les deux fins de course s'activent en même temps à cause d'une erreur de réglage ; dans ce cas tourner les deux vis de réglage de quelques tours, vers le signe « + ».

Si après ces contrôles le moteur ne bouge pas, s'adresser à un technicien qualifié, ou contacter le Service après-vente Nice.

Caractéristiques techniques

- **Tension d'alimentation et fréquence ; courant et puissance ; couple et vitesse** : consulter les données dans l'étiquette du moteur.
- **Diamètre du moteur** : taille « S » (Ø 35 mm) ; taille « M » (Ø 45 mm) ; taille « L » (Ø 58 mm).
- **Temps de fonctionnement continu** : 4 minutes (maximum).
- **Indice de protection** : IP 44 (moteur tubulaire).
- **Température minimale de fonctionnement** : -20°C.
- **Longueur câble de connexion** : 2,5 m.

Notes :

- Toutes les caractéristiques techniques indiquées se réfèrent à une température ambiante de 20°C (± 5°C).
- Nice s.p.a. se réserve le droit d'apporter des modifications aux produits à tout moment si elle le jugera nécessaire, en garantissant dans tous les cas le même bon fonctionnement et le type d'utilisation prévus.

2

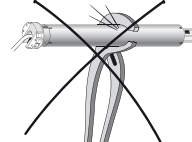
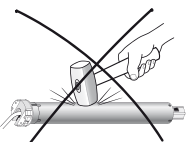
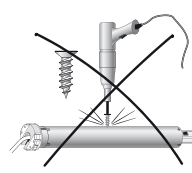
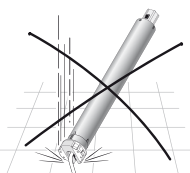
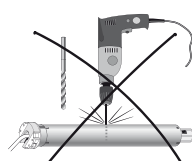
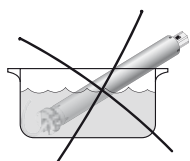

4

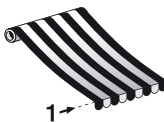
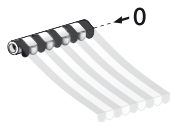
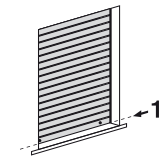
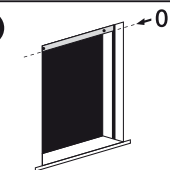

3

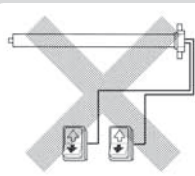
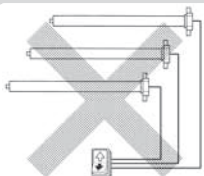

5

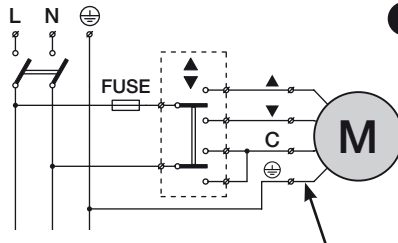

- **EN** - Cable not present on series "E S" motors.
- **IT** - Cavo non presente nei motori della serie "E S".
- **FR** - Câble absent des moteurs de la série « E S ».
- **ES** - Cable no existente en los motores de la serie "E S".
- **DE** - Kabel nicht bei Motoren der Serie „E S“ vorhanden.
- **PL** - Przewód nie jest obecny w silnikach serii „E S”.
- **NL** - Kabel niet aanwezig bij motoren van de serie "E S".

6

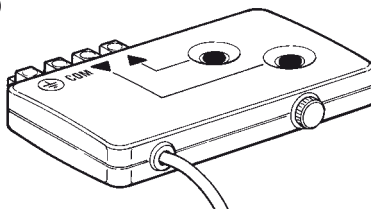

7

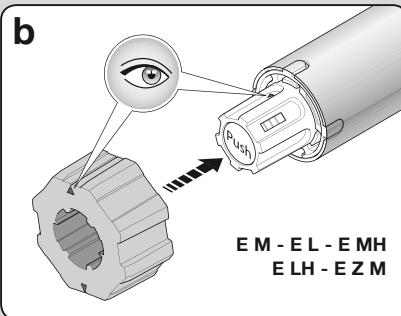
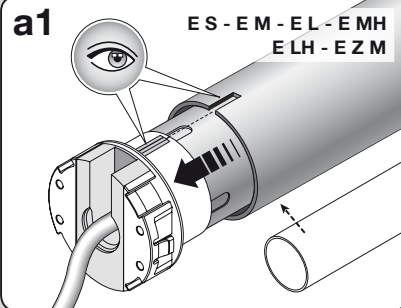
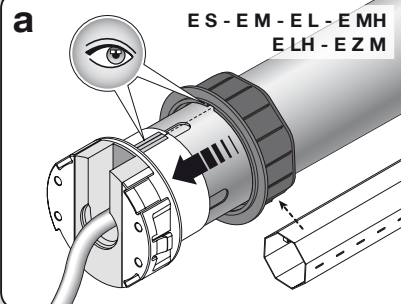

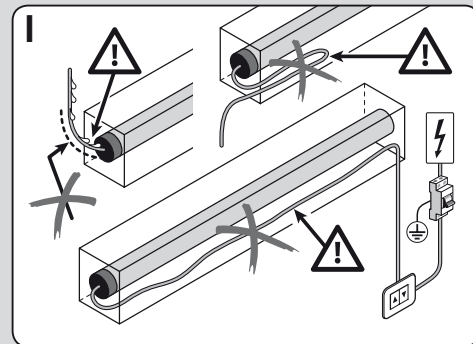
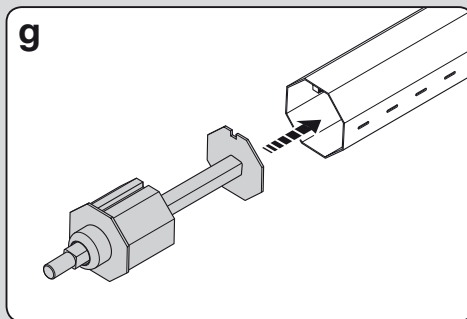
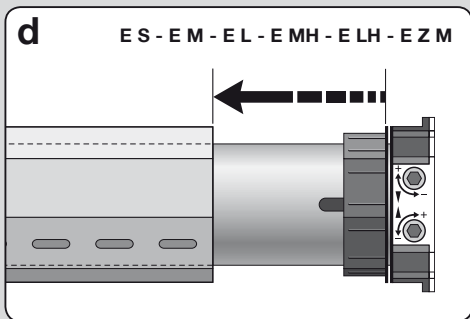
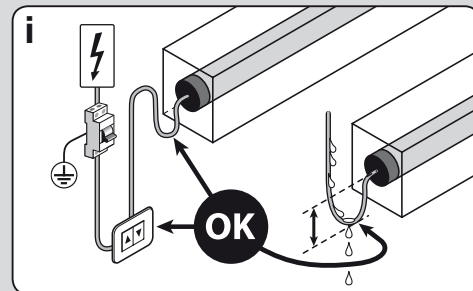
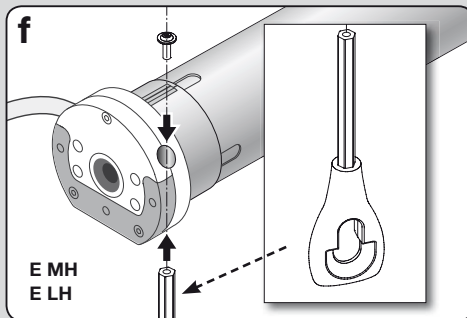
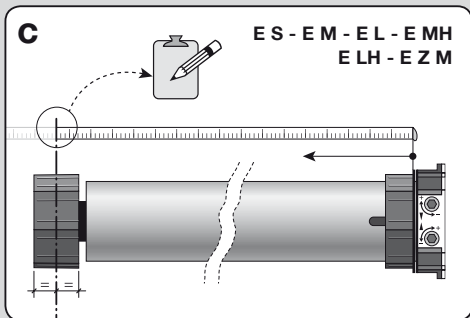
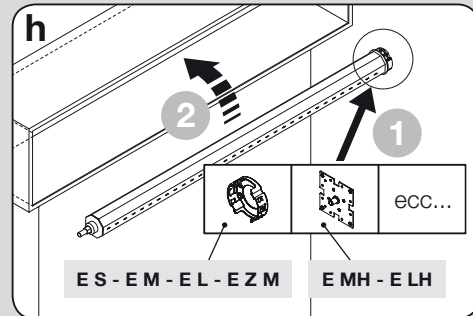
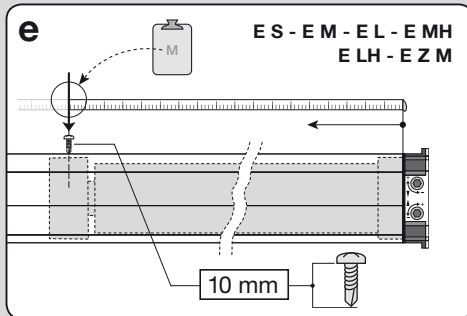
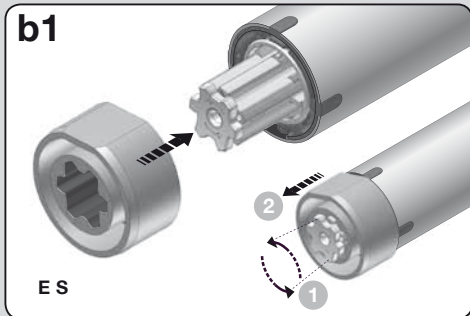



Nice SpA
Oderzo TV Italia
info@niceforyou.com

www.niceforyou.com