

## Notice d'installation simplifiée de l'automatisme de portail battant NICE WalkyKit 2024

### Le Kit comprend :



### Options :



### 1) Limites d'utilisation du WalkyKit

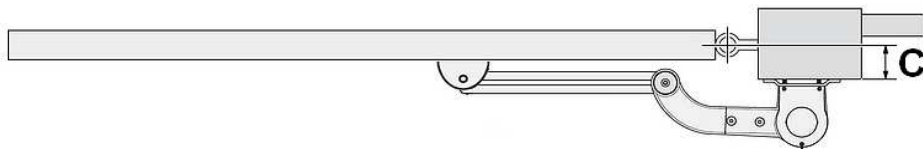

Cote C maxi conseillée 15cm

L'usage du NICE WalkyKit est préconisé pour:

- Portail posé entre piliers uniquement
- Portail d'un poids inférieur à 100Kg/Vantail
- Largeur maxi conseillée 160cm/Vantail

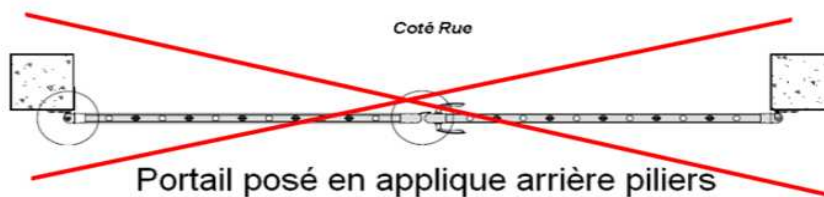
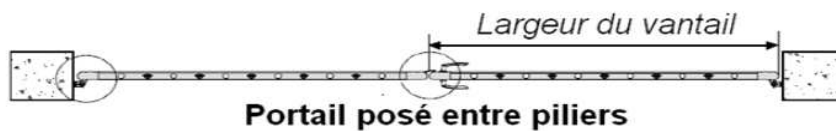

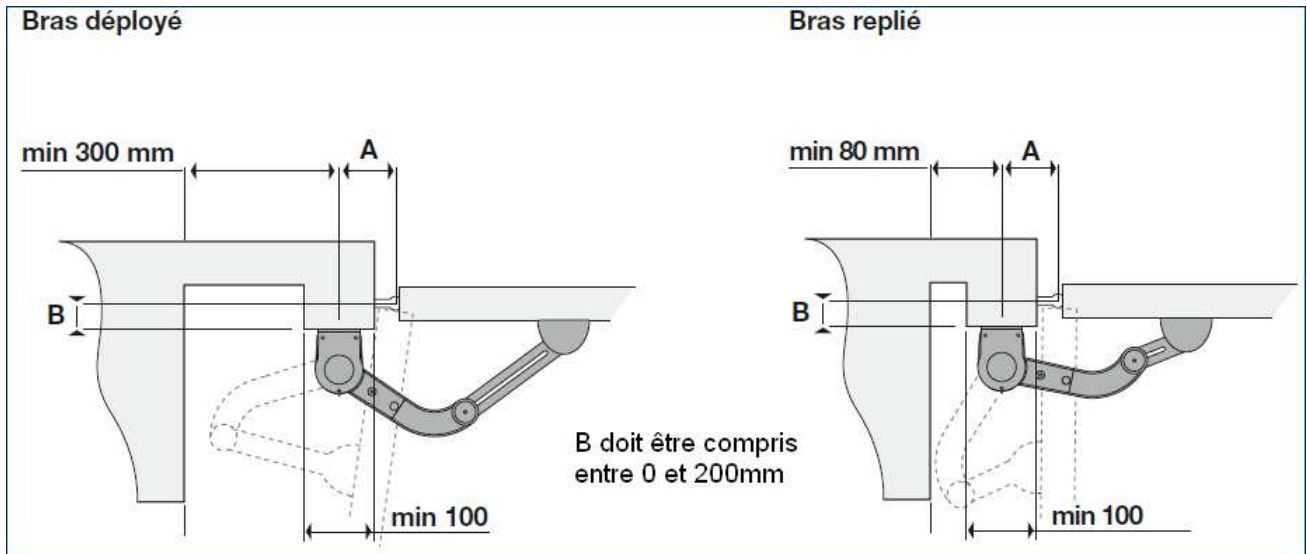

2) **Gaines et câbles :**

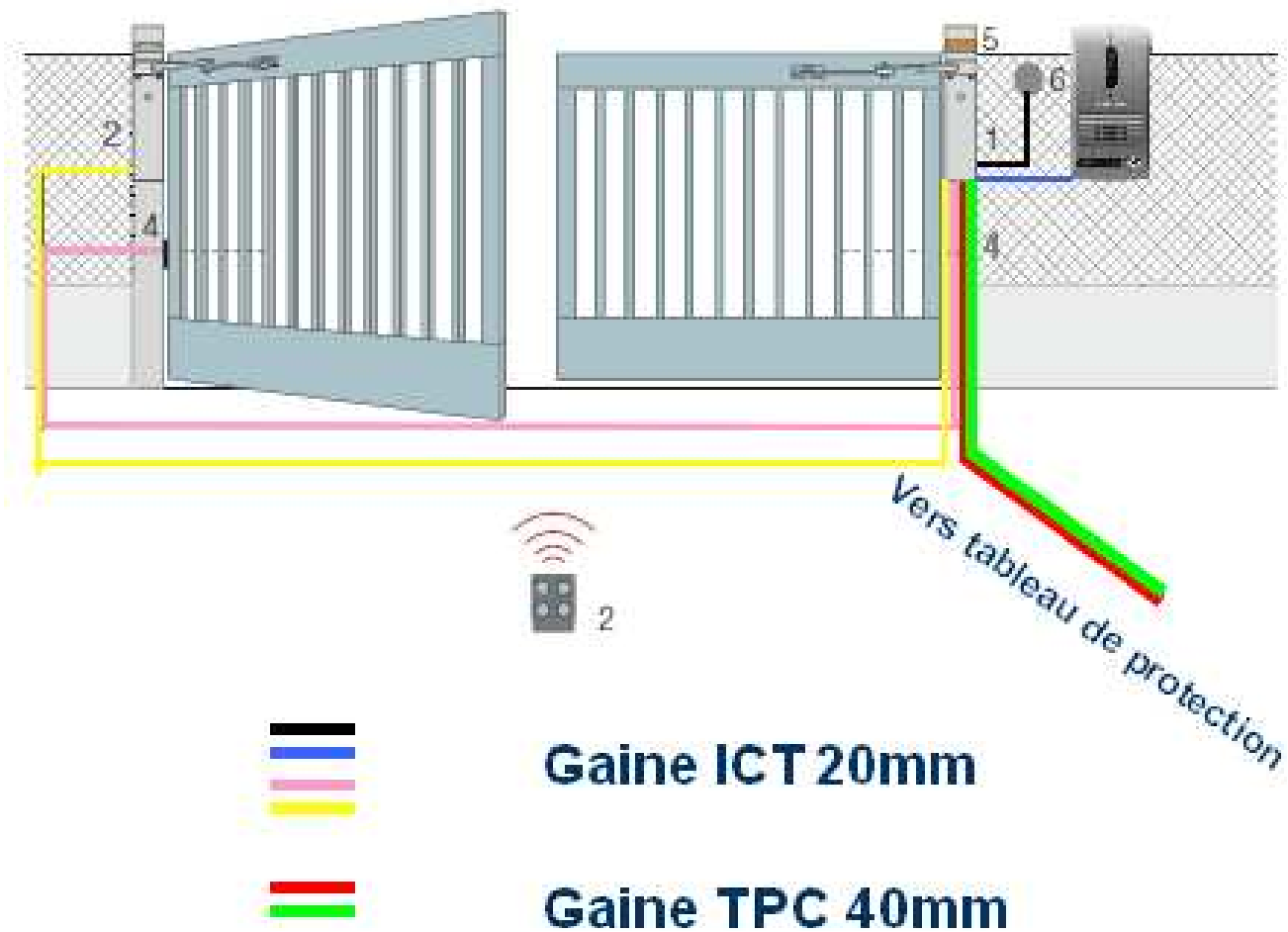

### Connexion électrique ce qu'il faut prévoir :

Connexion	Type de câble	Longueur maximum admise
A ligne d'alimentation électrique	U1000 RV2 3x1.5mm <sup>2</sup> U1000 RV2 3x2.5mm <sup>2</sup>	50 mètres 100 mètres
C Photocellules	AWG 2x0.6mm <sup>2</sup>	20 mètres
D sélecteur à clés	AWG ou HO5VVF 4x0.5mm <sup>2</sup>	20 mètres
E Moteurs	U1000 RV2 3x1.5mm <sup>2</sup>	20 mètres

### 3) Outillage nécessaire



### 4) Fixations à utiliser

#### Fixation moteurs



#### Fixation Bras



5) Montage de l'automatisme  
Encombrement du Walky

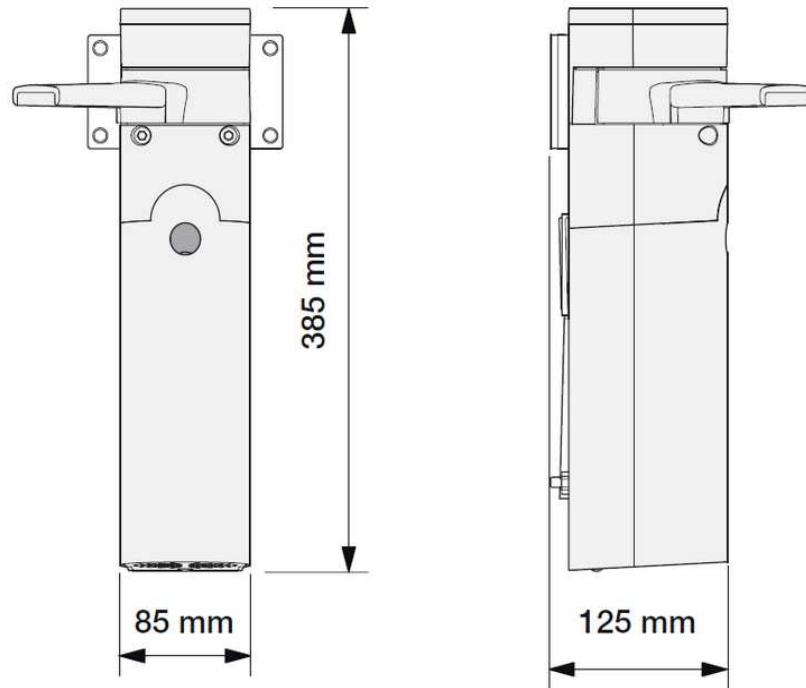

Mise en place des motoréducteurs sur piliers

Calcul de l'angle d'ouverture

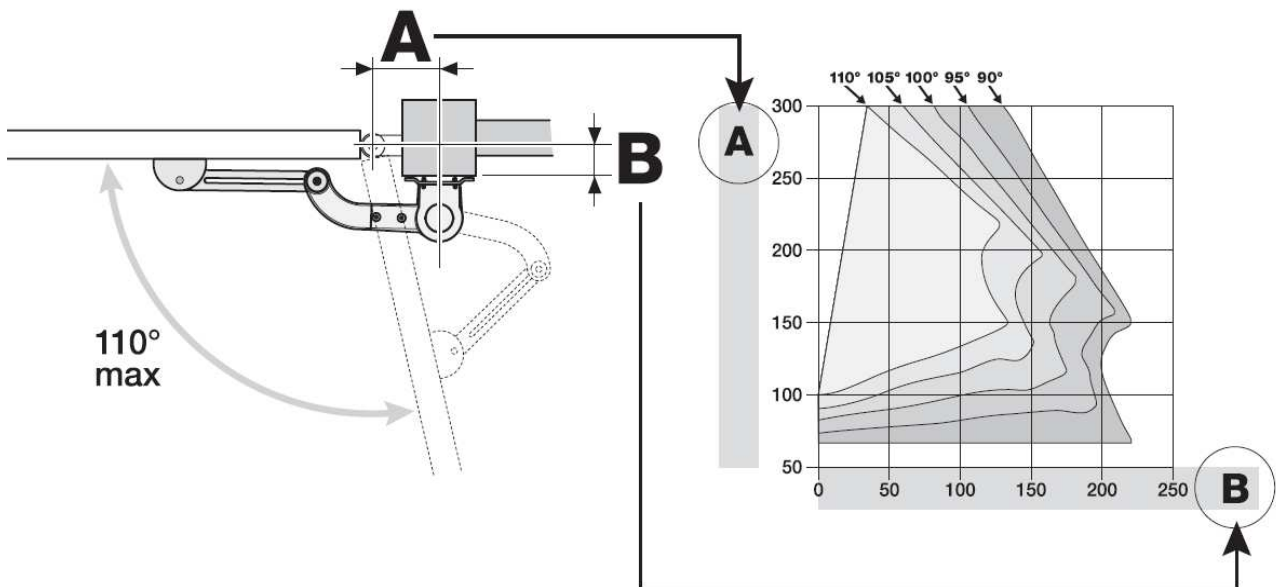

En lecture directe, vous avez par exemple, une cote **B** de 100mm, pour obtenir une ouverture de 110°, positionner le motoréducteur à une cote **A** de 125mm.

Positionner le support de motoréducteur horizontalement ou verticalement en fonction de l'angle d'ouverture souhaité, et des cotes A et B.

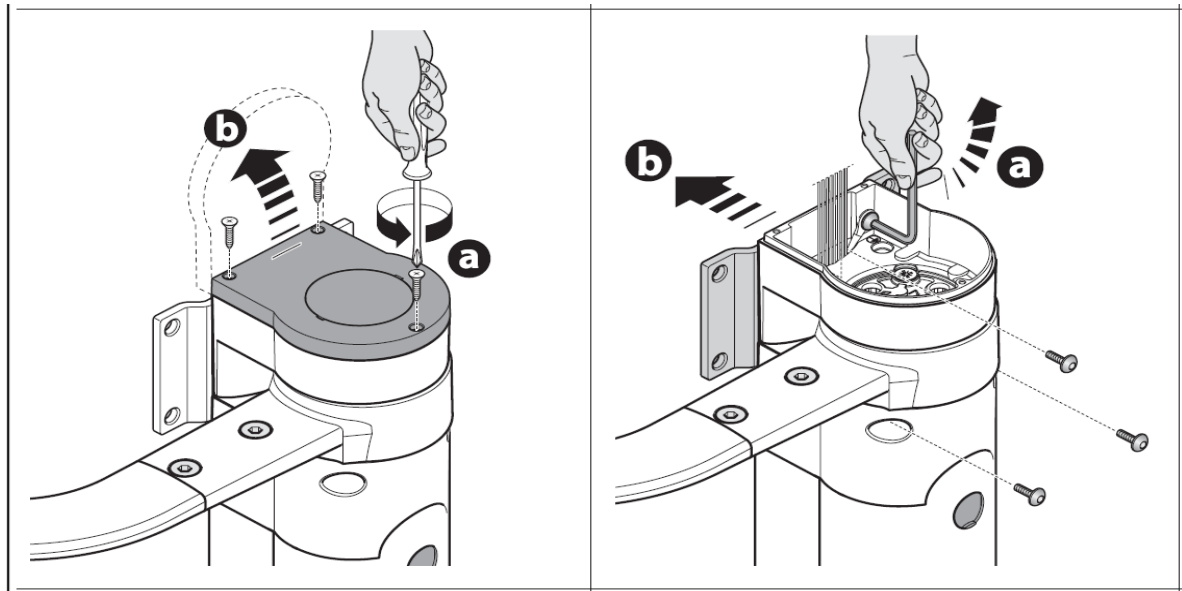
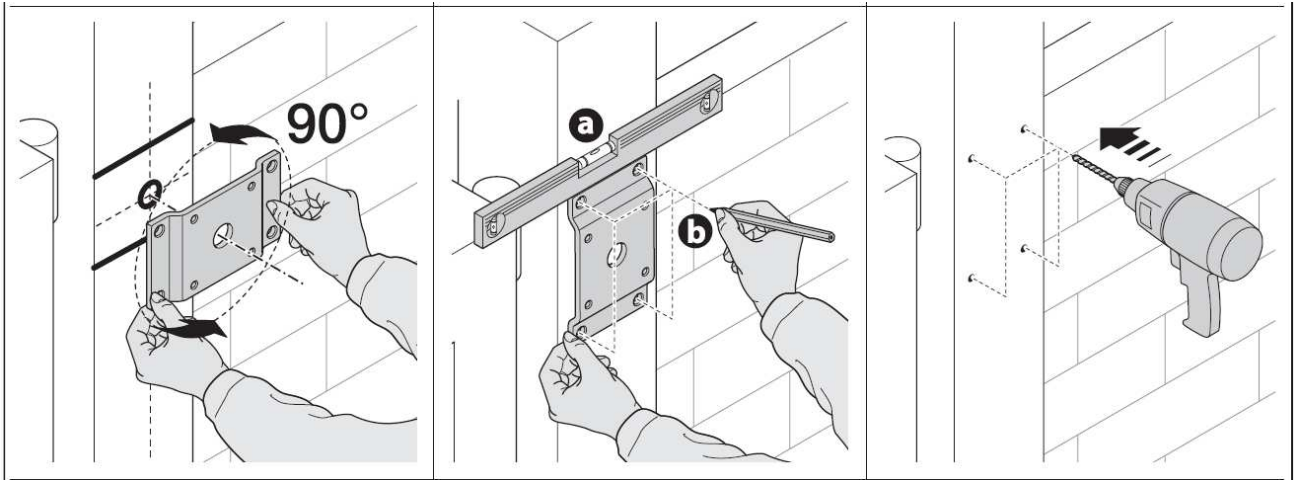

Montage des bras en pleine largeur

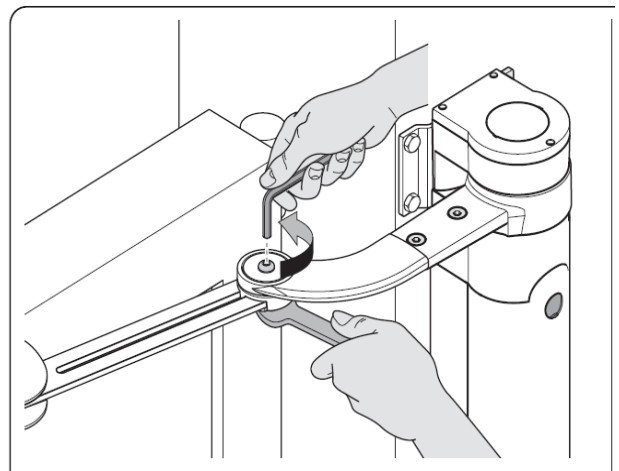
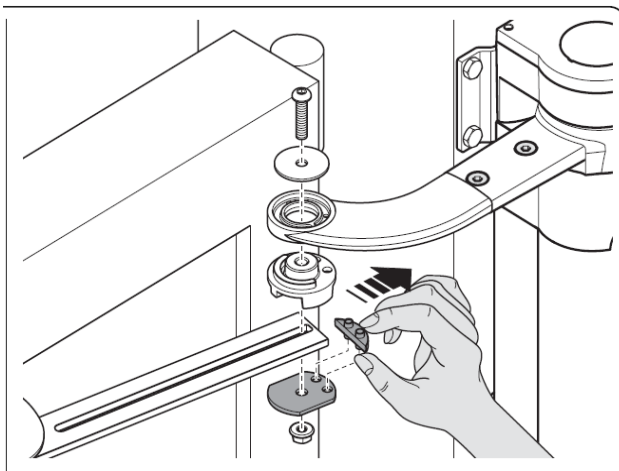

## Montage des bras avec recoupe

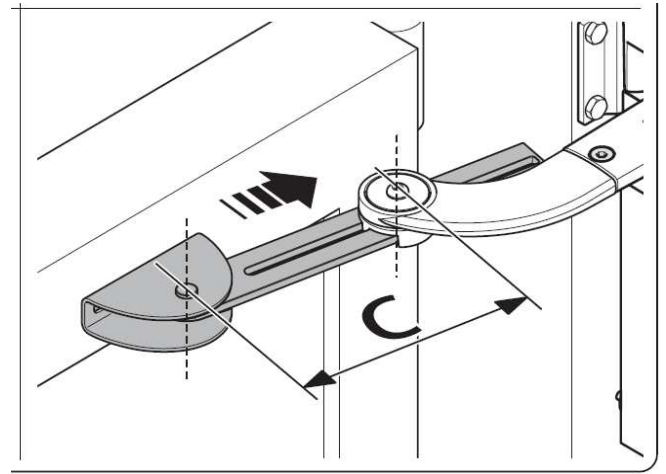
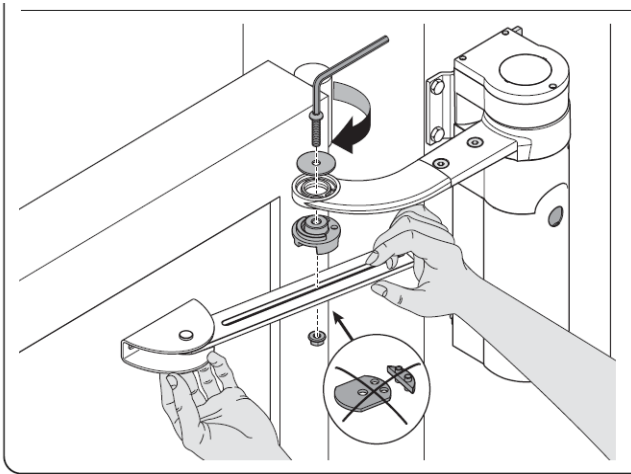

Avant de recouper le bras, monter provisoirement et faire l'essai d'ouverture.

Calcul de la longueur du bras **C**  
pour une ouverture à  $90^\circ$

Cote A = 150mm

Cote B = 150mm

En lecture directe la

cote C = 220mm

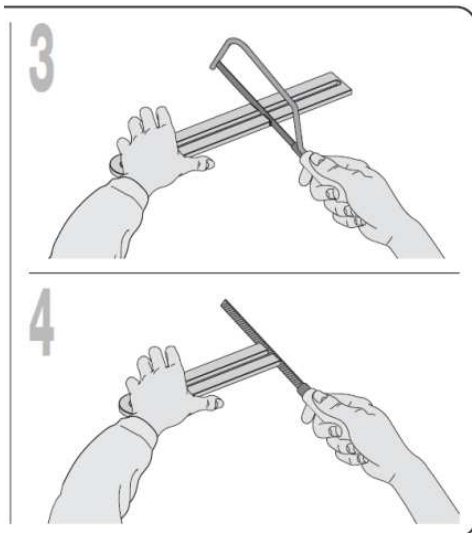

Recouper ensuite le bras et faire le montage définitif

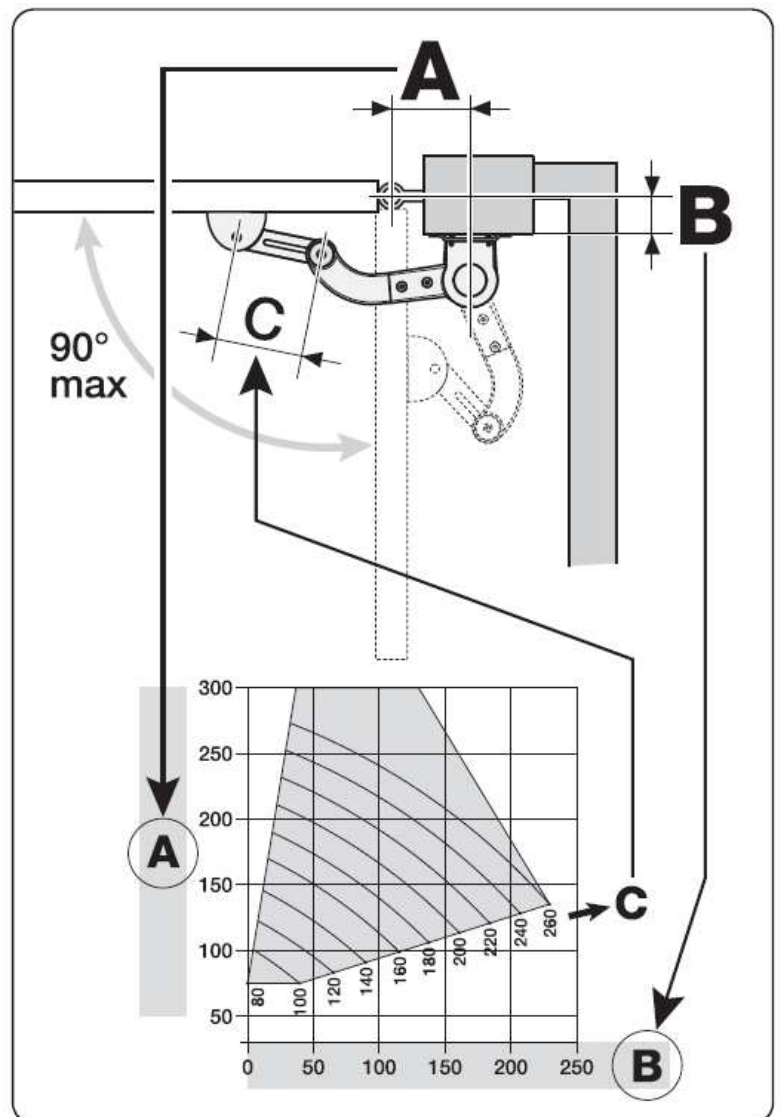

La liaison du bras avec le portail doit être réalisé, bras complètement déployé sur portail fermé

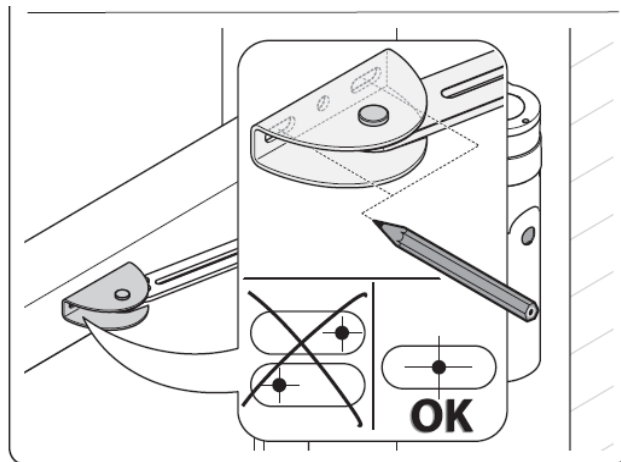
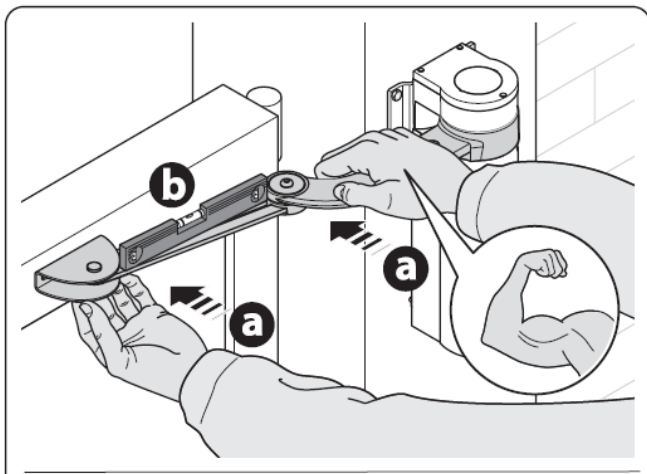

Vous pouvez fixer la patte d'entraînement du portail avec des vis auto perceuse de 6.3mm.

#### Mise en place des Butées mécaniques

Le WalkyKit ne dispose pas de butée embarquée, il est donc nécessaire de disposer au sol ou contre un mur des butées d'arrêt pour chaque vantail.

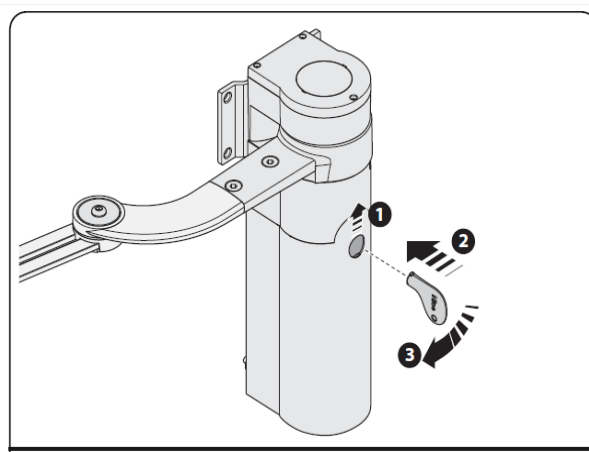
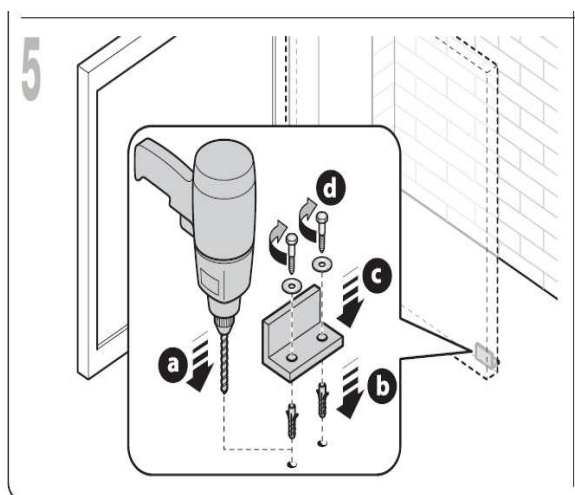

Le système de déverrouillage du Walky se fait simplement avec les clés 3 pans, fournis, dans le kit

## 6) Mise en place des photocellules

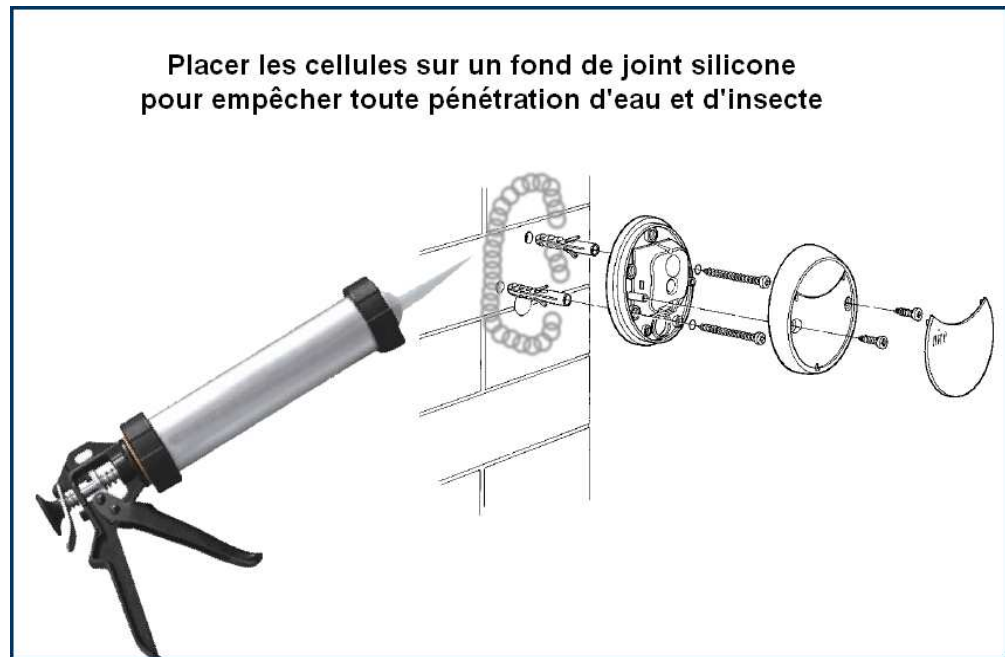

## 7) Raccordement électrique de l'automatisme NICE WalkyKIT

Ouvrir le carter comme ci-dessus, et présenter l'alimentation 230V par un fil souple

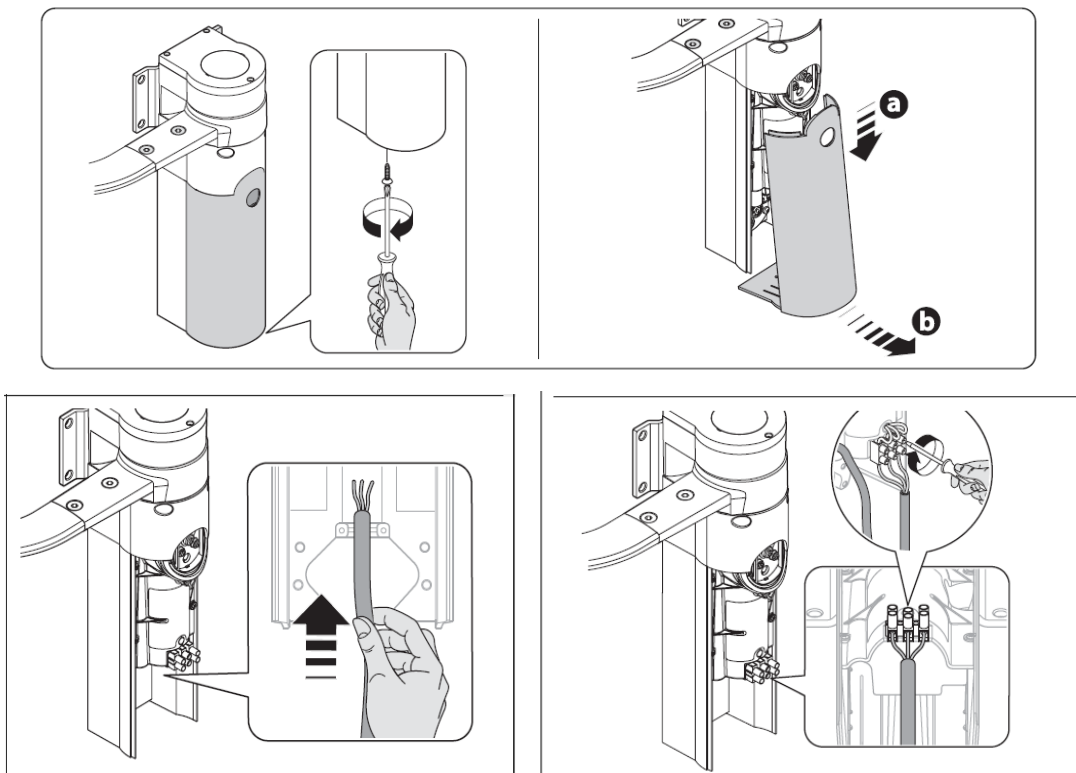



Extraction de la logique de commande

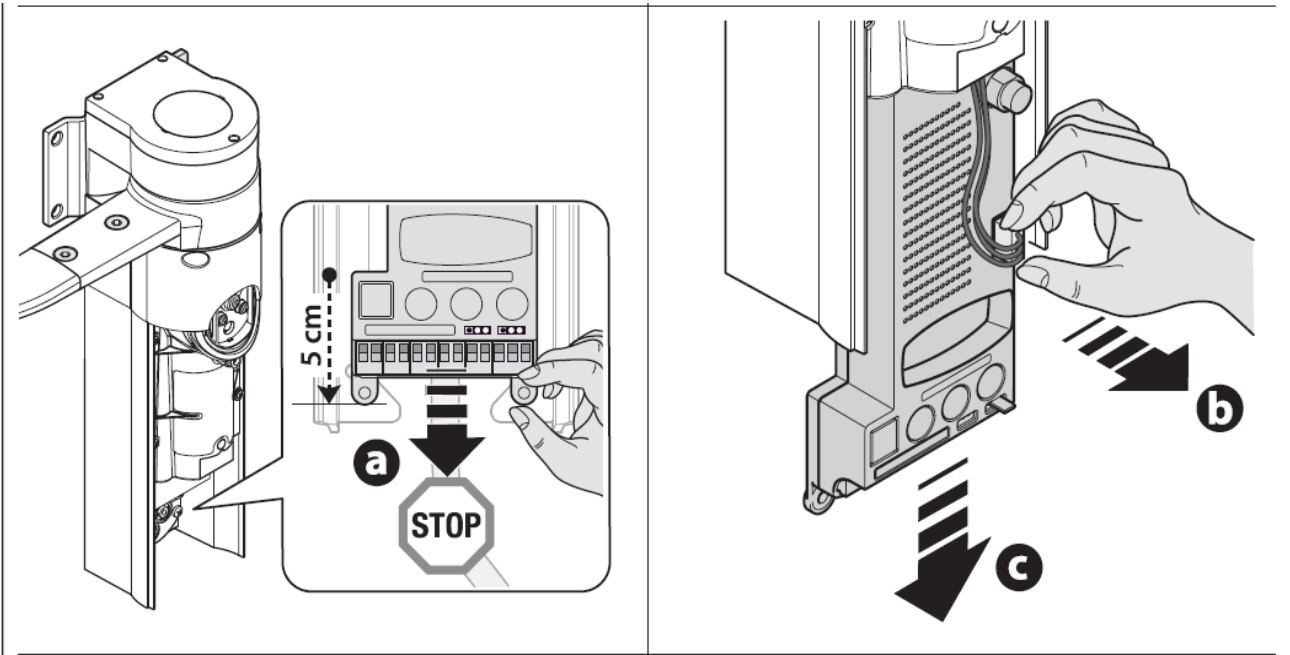

Câblage du WalkyKit

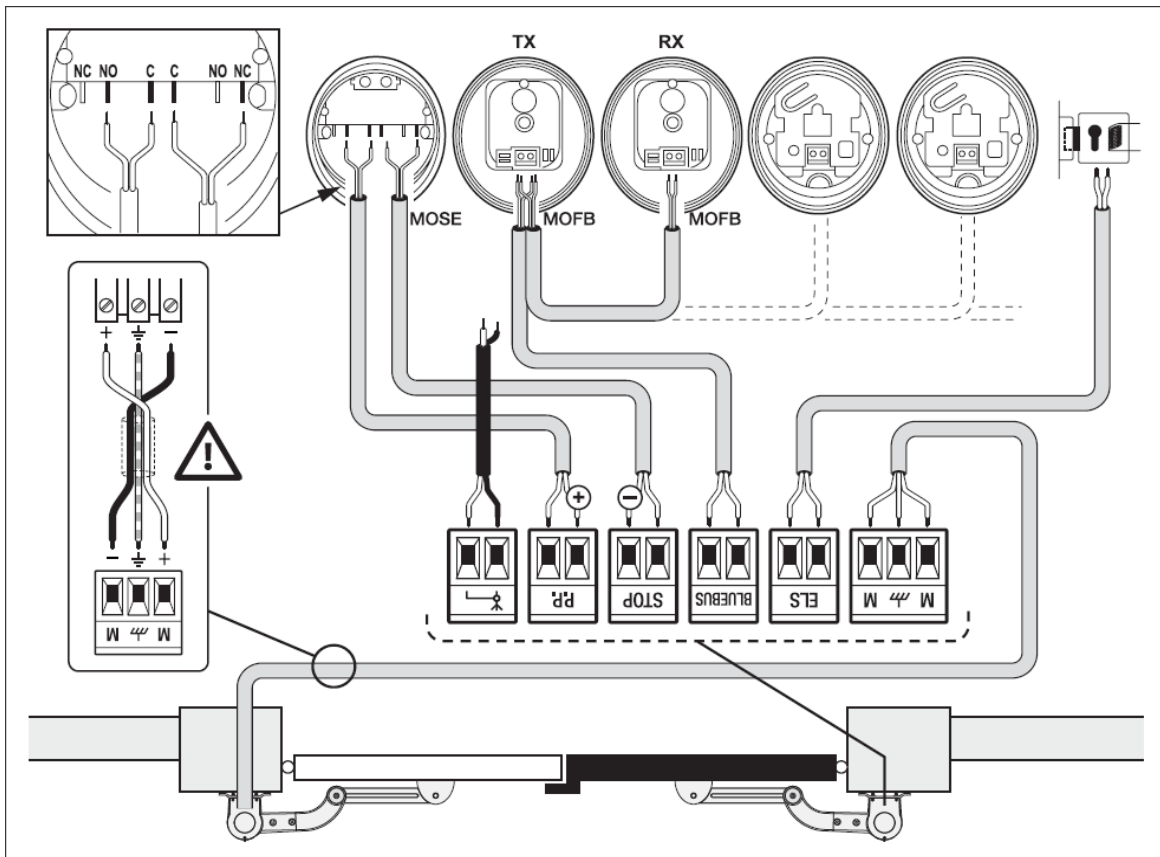



Raccordement antenne, un fil de cuivre de 17.5cm est fourni avec le récepteur, vous devez l'utiliser en guise d'antenne, sans en modifier la longueur



Raccordement d'une commande d'ouverture, avec contact à clé, interphone ou bouton poussoir. Ne raccorder que des commandes à contact sec, sans polarité.



Le raccordement de la commande stop sur le contact à clé provoque l'arrêt immédiat de la manœuvre



Les sécurités photocellules sont à raccordées sur BlueBus, en série ou en parallèle sans se soucier de la polarité.



Une serrure électrique peut être raccordée sur cette borne



Raccordement du moteur esclave (si existant)

Détail de la logique de commande :

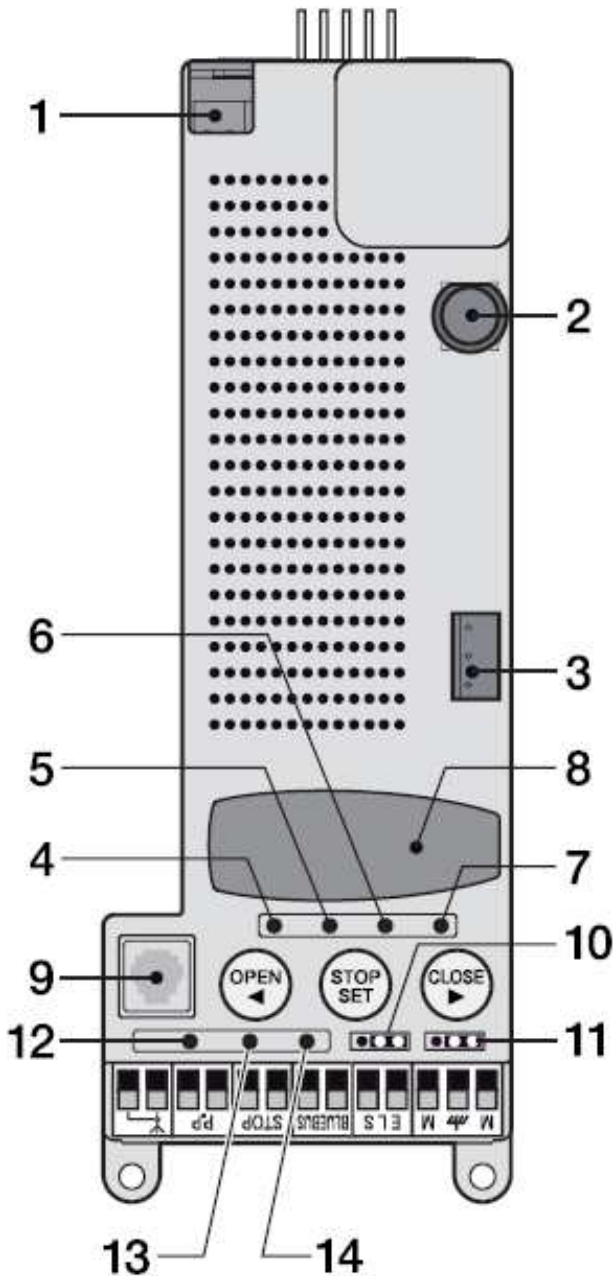

- 1 - EN Connector for battery / Solemyo photovoltaic power  
• IT Connettore per batteria / alimentazione fotovoltaica Solemyo • FR Connecteur pour batterie / alimentation photovoltaïque Solemyo • ES Conector para batería / alimentación fotovoltaica Solemyo • DE Steckverbinder für Batterie / Versorgung durch Solarzellen Solemyo • PL Wtyczka dla akumulatora rezerwowego / zasilania fotowoltaicznego Solemyo • NL Connector voor batterij / fotovoltaische voeding Solemyo
- 2 - EN Fuse for control unit • IT Fusibile della centrale  
• FR Fusible de la centrale • ES Fusible de la central  
• DE Sicherung des Steuergeräts • PL Bezpiecznik centrali  
• NL Zekering van de besturingseenheid
- 3 - EN Connector for motor • IT Connettore per motore  
• FR Connecteur pour moteur • ES Conector para motor • DE Steckverbinder für Motor • PL Wtyczka silnika  
• NL Connector voor motor
- 4 - EN Led L1 • IT Led L1 • FR Led L1 • ES Led L1  
• DE Led L1 • PL Dioda Led L1 • NL Led L1
- 5 - EN Led L2 • IT Led L2 • FR Led L2 • ES Led L2  
• DE Led L2 • PL Dioda Led L2 • NL Led L2
- 6 - EN Led L3 • IT Led L3 • FR Led L3 • ES Led L3  
• DE Led L3 • PL Dioda Led L3 • NL Led L3
- 7 - EN Led L4 • IT Led L4 • FR Led L4 • ES Led L4  
• DE Led L4 • PL Dioda Led L4 • NL Led L4
- 8 - EN Connector for receiver • IT Connettore per ricevitore  
• FR Connecteur pour récepteur • ES Conector para receptor • DE Steckverbinder für Empfänger • PL Wtyczka odbiornika • NL Connector voor ontvanger
- 9 - EN BusT4 connector • IT Connettore BusT4 • FR Connecteur BusT4 • ES Conector BusT4 • DE Steckverbinder BusT4 • PL Wtyczka BusT4 • NL Connector BusT4
- 10 - EN Jumper JA • IT Jumper JA • FR Jumper JA • ES Jumper JA • DE Jumper JA • PL Zworka JA • NL Jumper JA
- 11 - EN Jumper JB • IT Jumper JB • FR Jumper JB • ES Jumper JB • DE Jumper JB • PL Zworka JB • NL Jumper JB
- 12 - EN Step-step LED • IT Led Passo passo • FR Led Pas à pas • ES Led Paso a paso • DE Led Schrittfunktion  
• PL Dioda Led Krok po Kroku • NL Stap voor stap led
- 13 - EN Stop LED • IT Led Stop • FR Led Stop • ES Led Stop  
• DE Led Stop • PL Dioda Led Stop • NL Stop led
- 14 - EN Bluebus LED • IT Led Bluebus • FR Led Bluebus  
• ES Led Bluebus • DE Led Bluebus • PL Dioda Led Bluebus • NL Bluebus led

Les cavaliers JA et JB, doivent être placés, conformément à la disposition des vantaux de votre installation

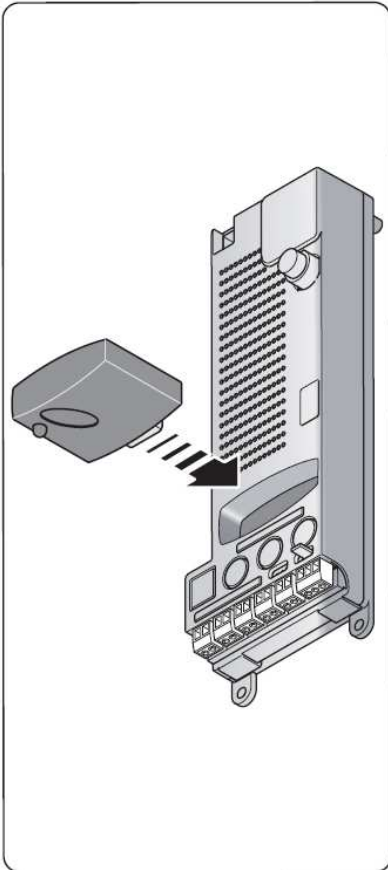

Mise en place du récepteur embrochable NICE OXI

TABLEAU 2	
<p>Centrale</p> <p>Vantail qui surmonte</p>	<p>JA JB</p>
<p>Vantail qui surmonte</p> <p>Centrale</p>	<p>JA JB</p>
<p>Centrale</p> <p>Vantail qui surmonte</p>	<p>JA JB</p>
<p>Vantail qui surmonte</p> <p>Centrale</p>	<p>JA JB</p>
<p>Centrale</p>	<p>JA JB</p>
<p>Centrale</p>	<p>JA JB</p>
<p>Centrale</p>	<p>JA JB</p>
<p>Centrale</p>	<p>JA JB</p>

Avant la mise en service de l'automatisme, placer les 2 vantaux ouverts à 45°

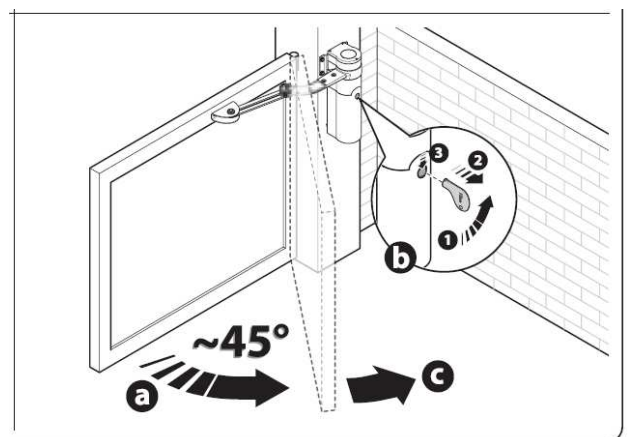

## 8) Programmation de la logique de commande

### Avant toute programmation, positionner les moteurs à mi-course

- 9) 1) Une fois le câblage réalisé, mettez sous tension 230 volts, depuis le tableau de protection. Les témoins L1 et L2 clignotent lentement et la led BlueBus doit clignoter chaque seconde
- 10) 2) Faire reconnaître les dispositifs de sécurités (photocellules et stop). MEME SI AUCUN DISPOSITIF DE SECURITE N'A ETE INSTALLE.
- 11) - Pressez et maintenez enfoncées les touches ◀ et **SET**, jusqu'à ce que L1 et L2 clignotent rapidement (au bout de 3 secondes) et relâcher.
- 12) - Attendre quelques secondes la led « STOP » doit s'allumer, L1 et L2 doivent s'éteindre  
- L3 et L4 se mettent à clignoter
- 13) 3) Reconnaissance automatique des temps de travail et des fins de courses.  
Presser et maintenir enfoncées les touches **SET** et ▶ Relâcher quand L3 et L4 commence à clignoter rapidement, au bout de 3 secondes.
- 14) L'automatisme va commencer sa manœuvre de reconnaissance.  
a) Fermeture lente du moteur 1 jusqu'à la butée mécanique  
b) Fermeture lente du moteur 2 jusqu'à la butée mécanique  
c) Ouverture lente du moteur 2 et du moteur 1 jusqu'aux butées mécaniques  
d) Fermeture complète et rapide des M1 et M2
- 15) Si les premières manœuvres a) et b) ne sont pas des fermetures mais des ouvertures, stopper la procédure de reconnaissance en appuyant sur ◀ ou sur ▶. Inverser la polarité du moteur + et -, recommencer la procédure 3).
- 16) 4) A la fin de la procédure de reconnaissance les L3 et L4 s'éteignent, L1 et L2 vont clignoter plusieurs fois, (mémoire des données)  
L'automatisme est prêt à être utilisé en mode semi-automatique.
- 5) Programmation du mode Stand-By (économie d'énergie) OBLIGATOIRE avec BATTERIE  
Appuyer sur **SET** au moins 3 secondes, jusqu'à ce que L1 clignote – Relâcher – Déplacer la led sur L4 avec la touche ▶ Appuyer 1 fois sur **SET** – L4 devient fixe.
- 6) Programmation en mode automatique  
Appuyer sur **SET** au moins 3 secondes, jusqu'à ce que L1 clignote – Relâcher - Appuyer 1 fois sur **SET** – L1 devient fixe.

**Attendre 10 secondes pour sortir de la programmation. Le mode automatique est paramétré d'usine pour une refermeture après 30 secondes (Voir notice détaillée pour autres paramétrages)**

Reset : Si vous avez besoin d'effacer la programmation enregistrée, faire un appui simultané de 3 secondes sur ◀ et ▶, et recommencer la procédure de reconnaissance paragraphe 2

## 9) Mémorisation des télécommandes

Le récepteur radio dispose de 4 canaux :

- 1<sup>er</sup> canal = ouverture totale
- 2<sup>ème</sup> canal = ouverture partielle
- 3<sup>ème</sup> canal = ouverture seulement
- 4<sup>ème</sup> canal = fermeture seulement

- Programmation ouverture totale :

Pour mémoriser votre télécommande faire

**1** appui court sur le bouton de programmation RADIO. La led radio va clignoter au rythme d'une fois par seconde pendant 10 secondes. Faire un appui long (3secondes) sur le bouton de la télécommande que vous voulez affecter à cette commande. La led radio va émettre 3 clignotements longs pour valider l'enregistrement.

- Programmation ouverture partielle :

Pour mémoriser votre télécommande faire **2** appuis courts sur le bouton de programmation RADIO. La led radio va clignoter au rythme de 2 fois par seconde pendant 10 secondes. Faire un appui long (3secondes) sur le bouton de la télécommande que vous voulez affecter à cette commande. La led radio va émettre 3 clignotements longs pour valider l'enregistrement.

Votre automatisme est prêt à être utilisé.

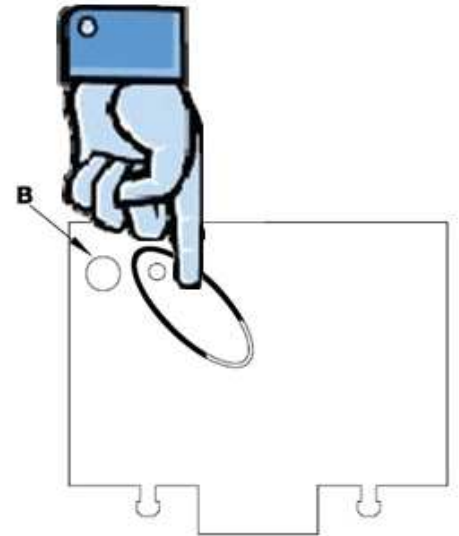

## 10) Effacement des télécommandes :

Suite à une erreur de programmation ou perte d'une télécommande, vous pouvez être amené, à devoir effacer les télécommandes.

Appuyer et garder le doigt appuyer sur le bouton de programmation radio, la led radio va s'allumer, s'éteindre et clignoter 3 fois, **relâcher le bouton exactement au 3<sup>ème</sup> clignotement.**

La led radio va clignoter 5 fois pour confirmer l'effacement de la mémoire du récepteur.

## 11) Utilisation de la batterie de secours PS 124

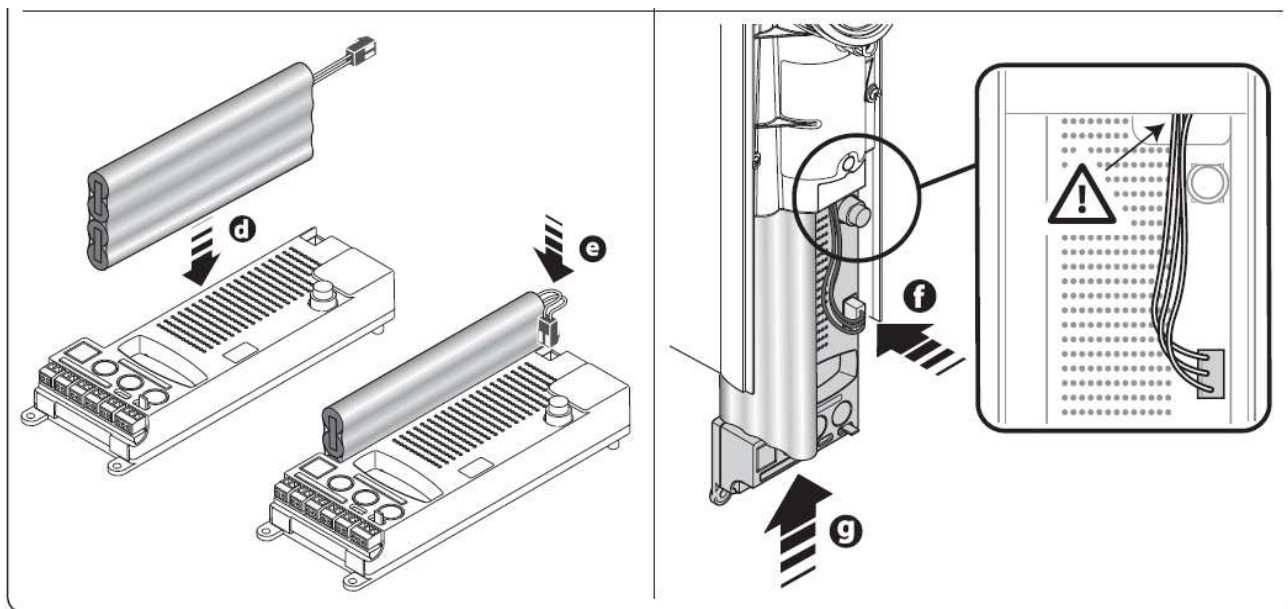

La batterie de secours se régle d'elle-même aucun entretien particulier n'est à prévoir

En aucun cas la notice simplifiée, ne peut remplacer,  
la notice détaillée fournie avec le produit