



**AUTOMATIC ENTRANCE SPECIALISTS**

CE

OLLYC

IP1879 - rev. 2009-07-16



- I** Manuale di installazione e manutenzione per automazioni per porte scorrevoli interne.
- GB** Installation and maintenance manual for automations for internal sliding doors.
- F** Manuel d'installation et d'entretien pour automation de portes coulissantes intérieures.
- D** Montage und Wartungshandbuch für Schiebetürantriebe.
- E** Manual para la instalación y la manutención para automatización para puertas correderas internas.
- P** Manual de instalação e manutenção para automação de portas corredeiras interiores.



DITEC S.p.A.  
Via Mons. Banfi, 3 - 21042 Caronno Pertusella (VA) - ITALY  
Tel. +39 02 963911 - Fax +39 02 9650314  
[www.ditec.it](http://www.ditec.it) - [ditec@ditecva.com](mailto:ditec@ditecva.com)

ISO 9001  
Cert. n° 0957

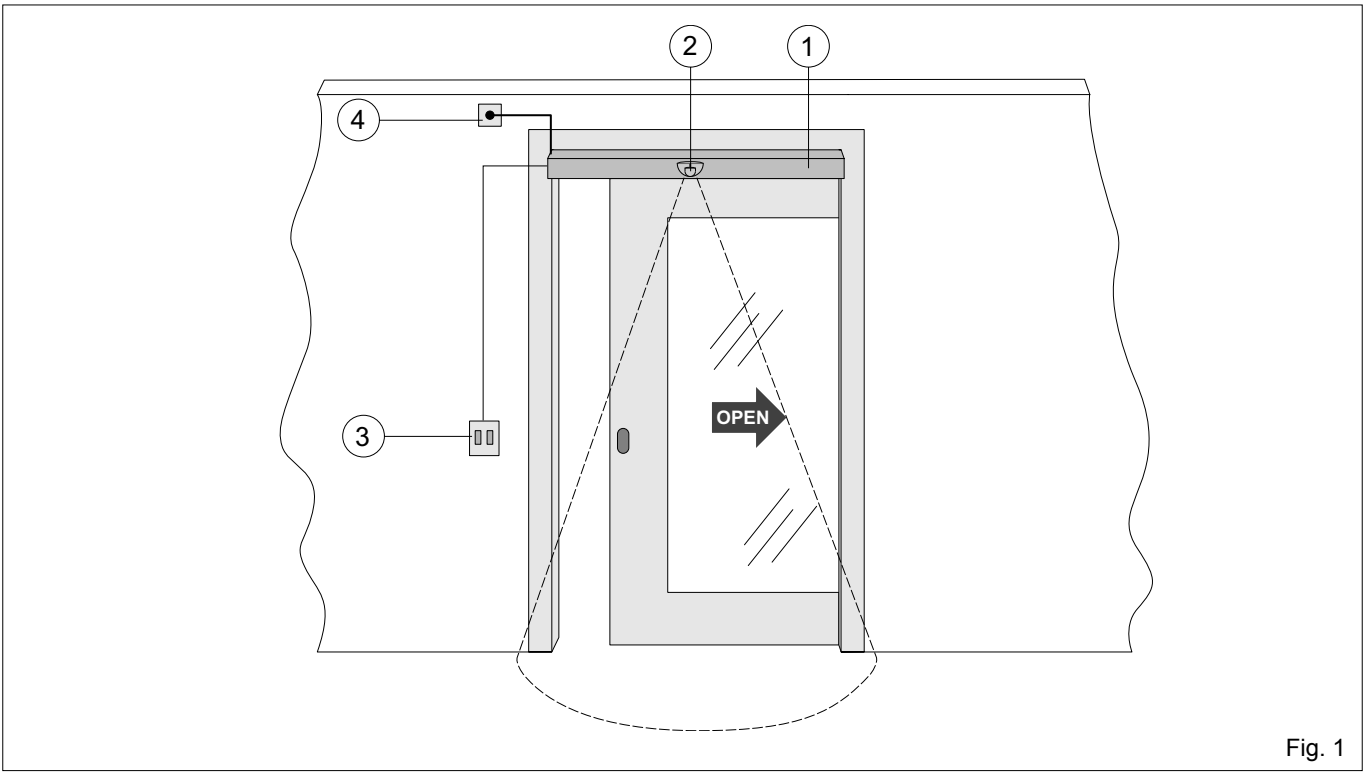

Fig. 1

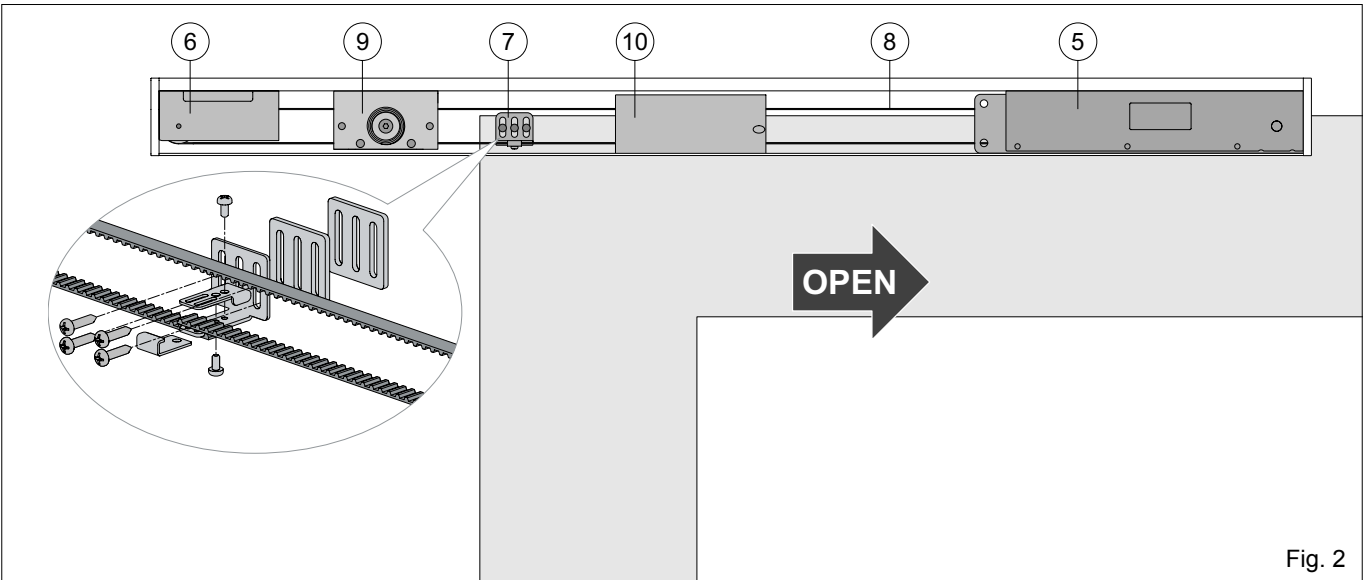

Fig. 2

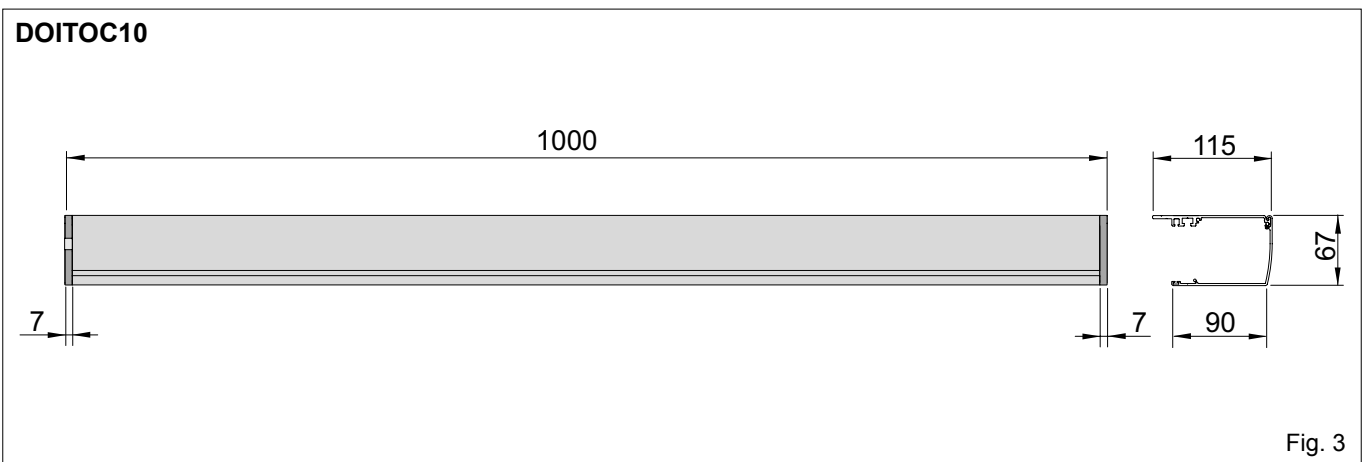

Fig. 3

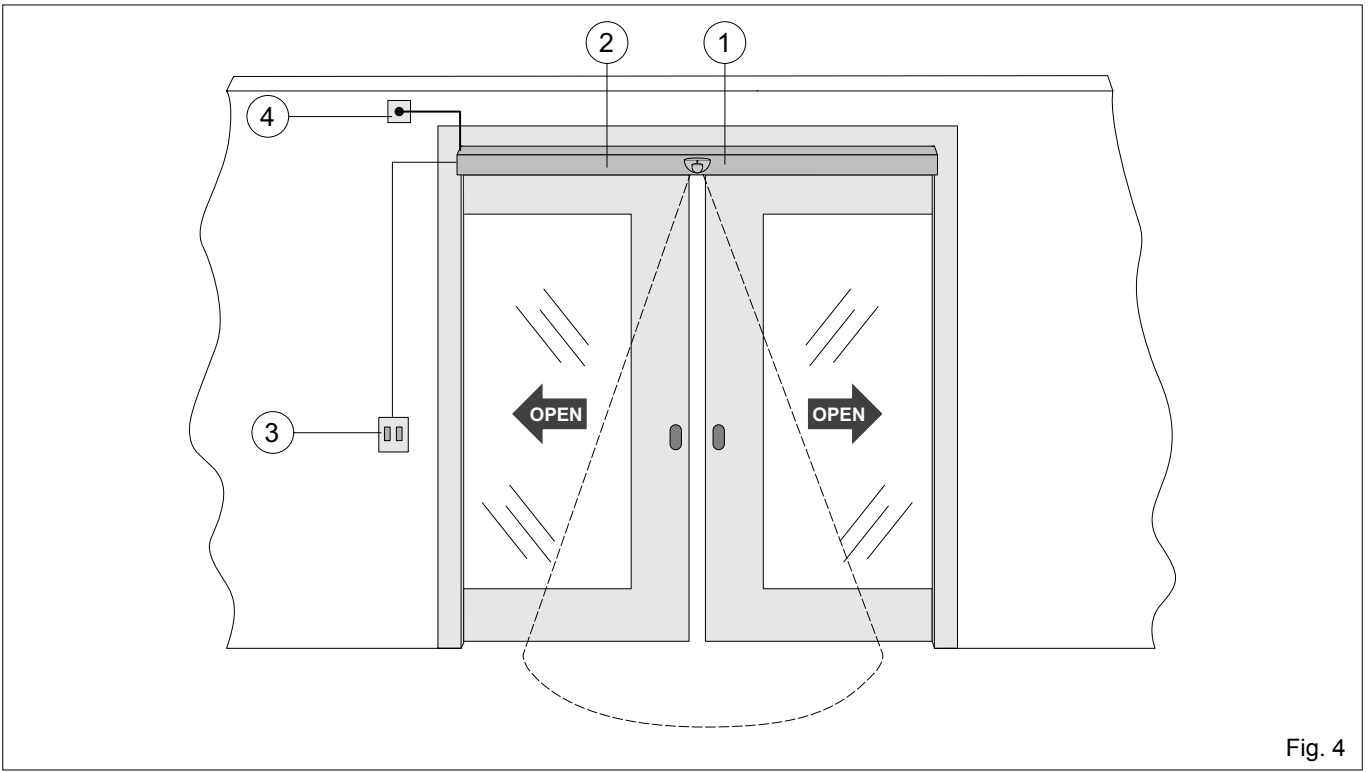

Fig. 4

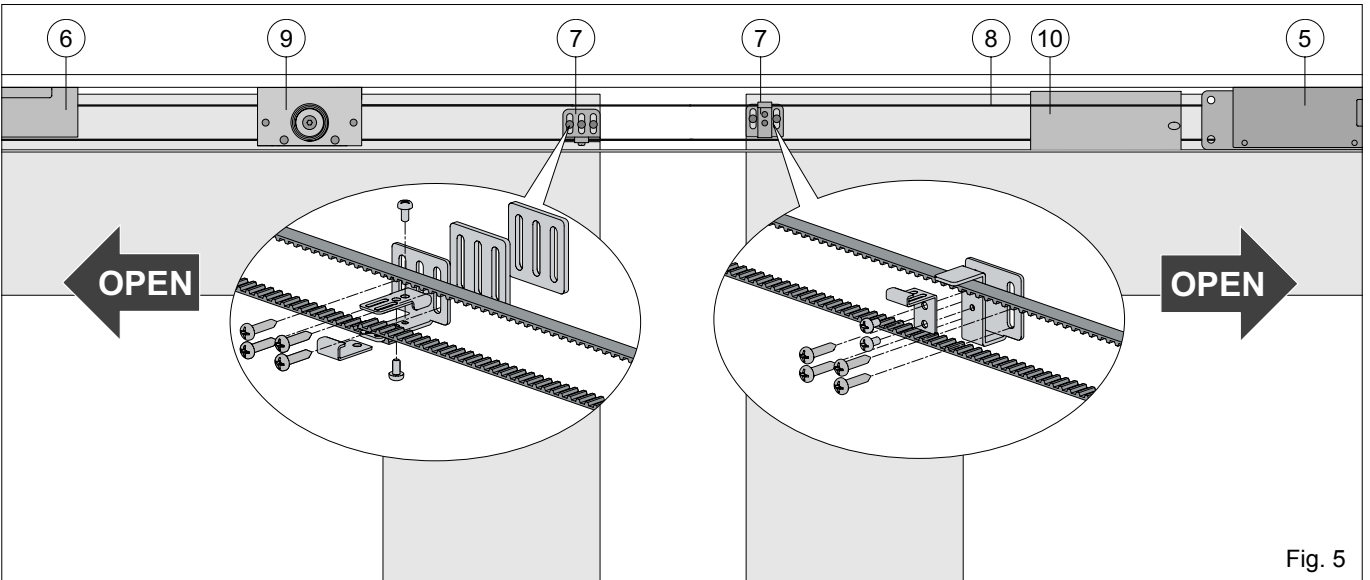

Fig. 5

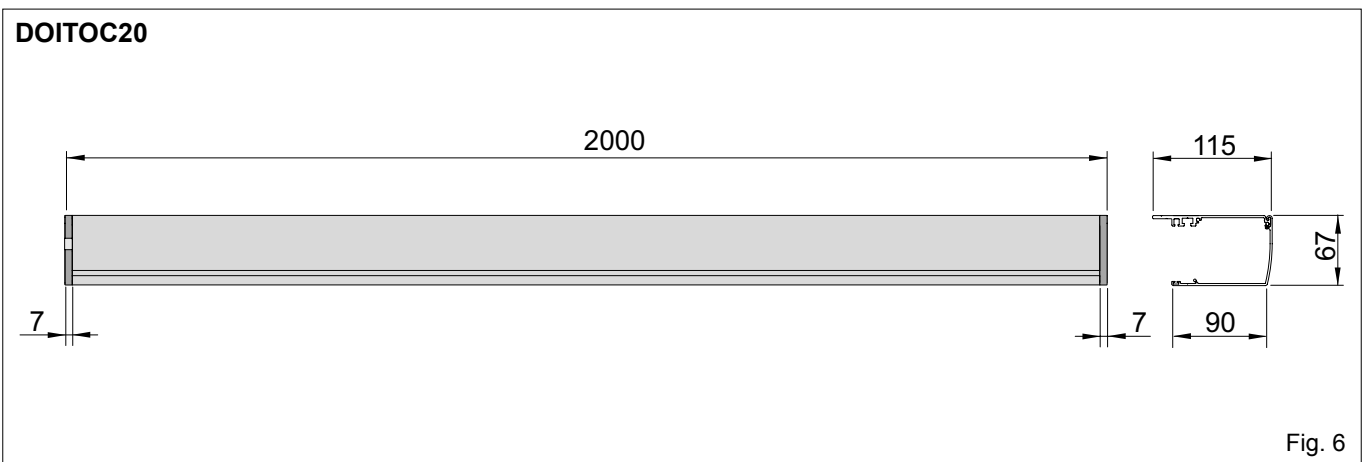

Fig. 6

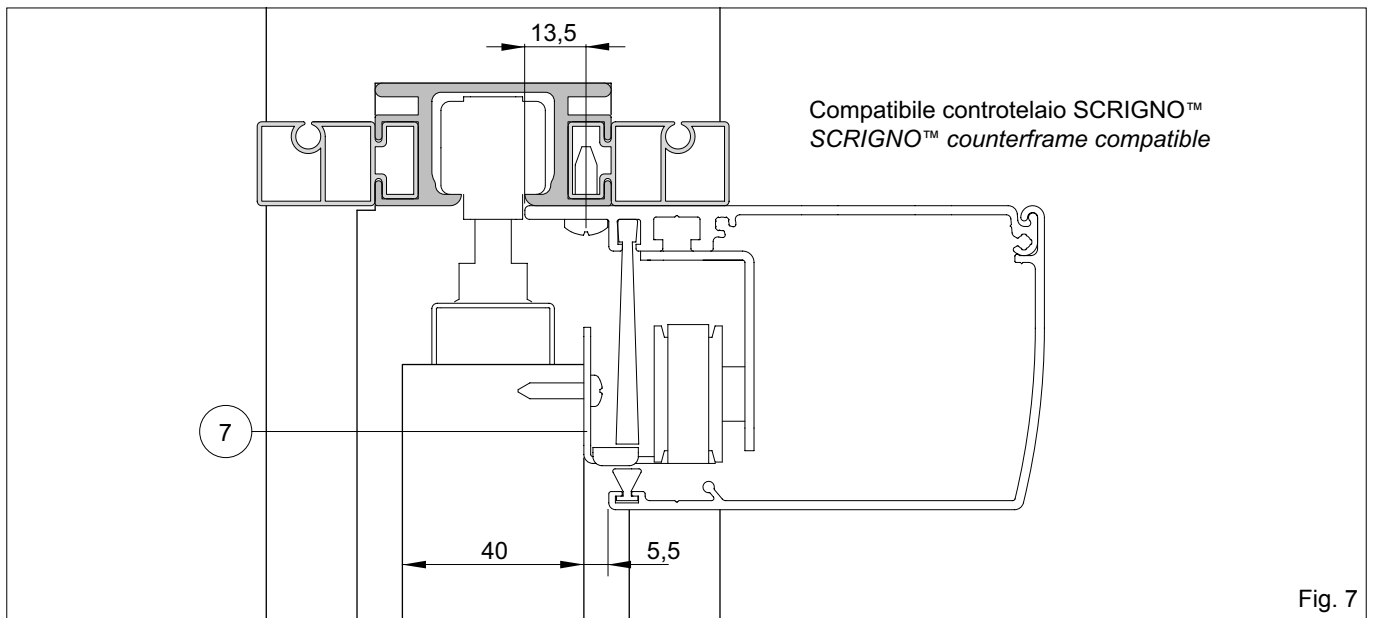

Fig. 7

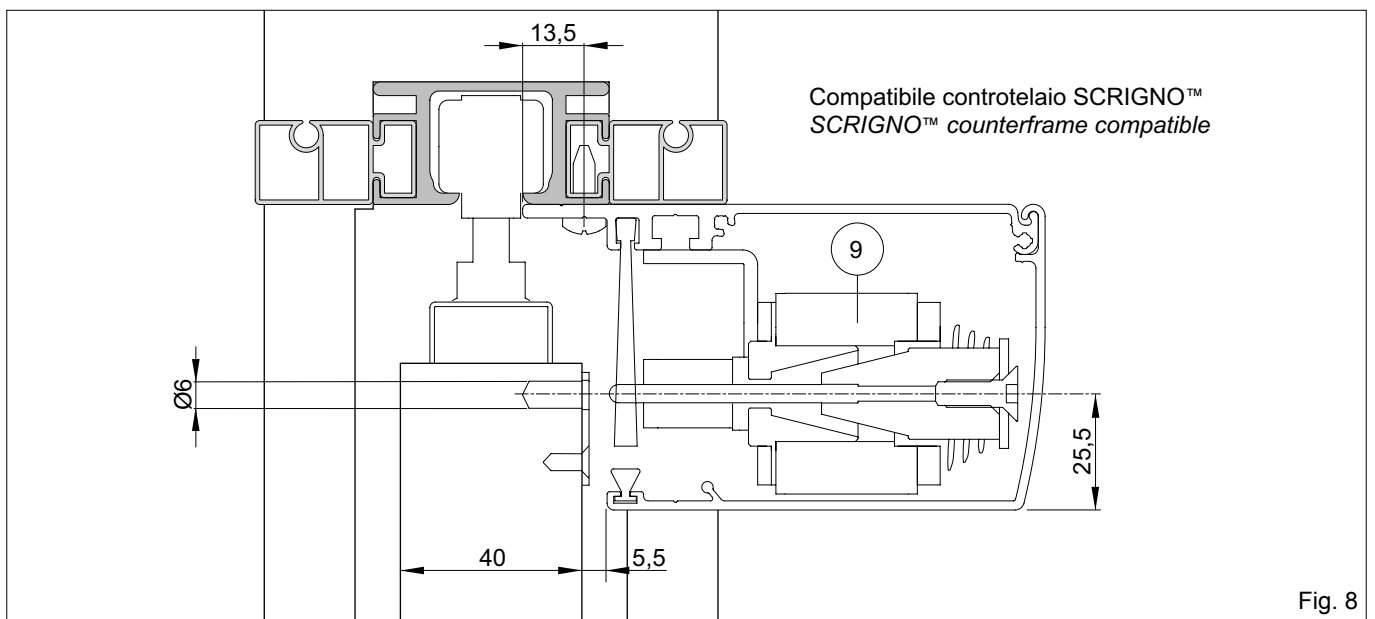

Fig. 8

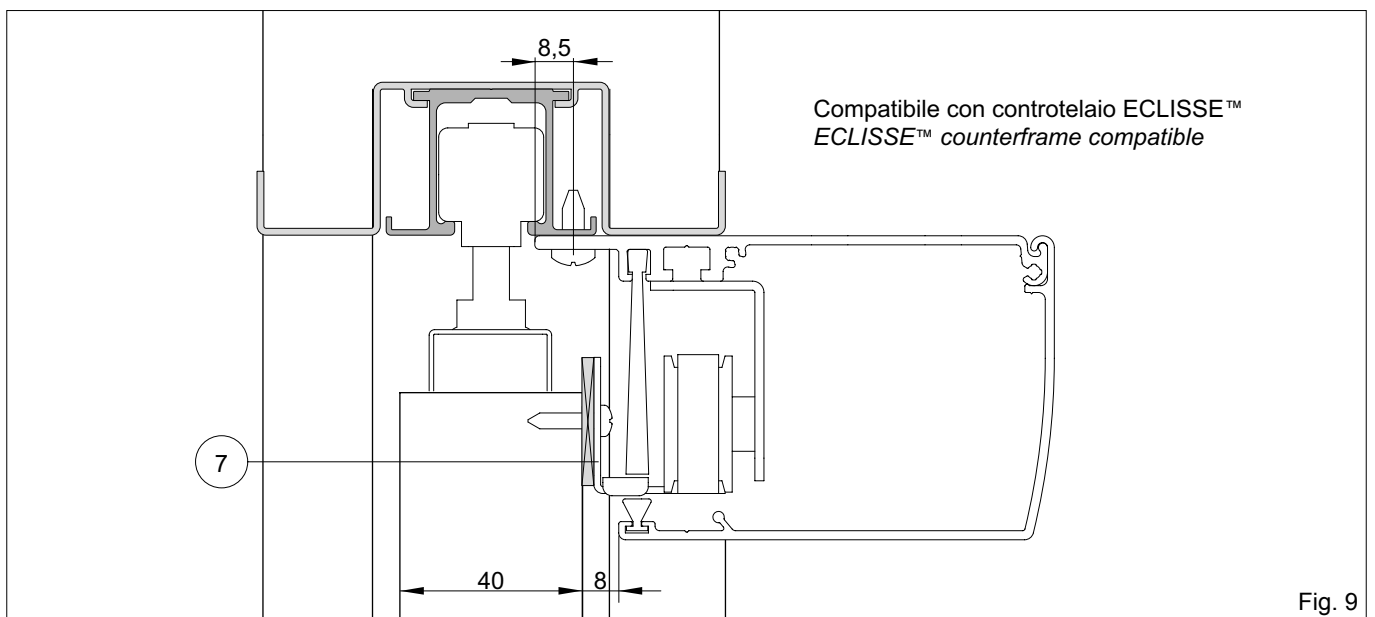
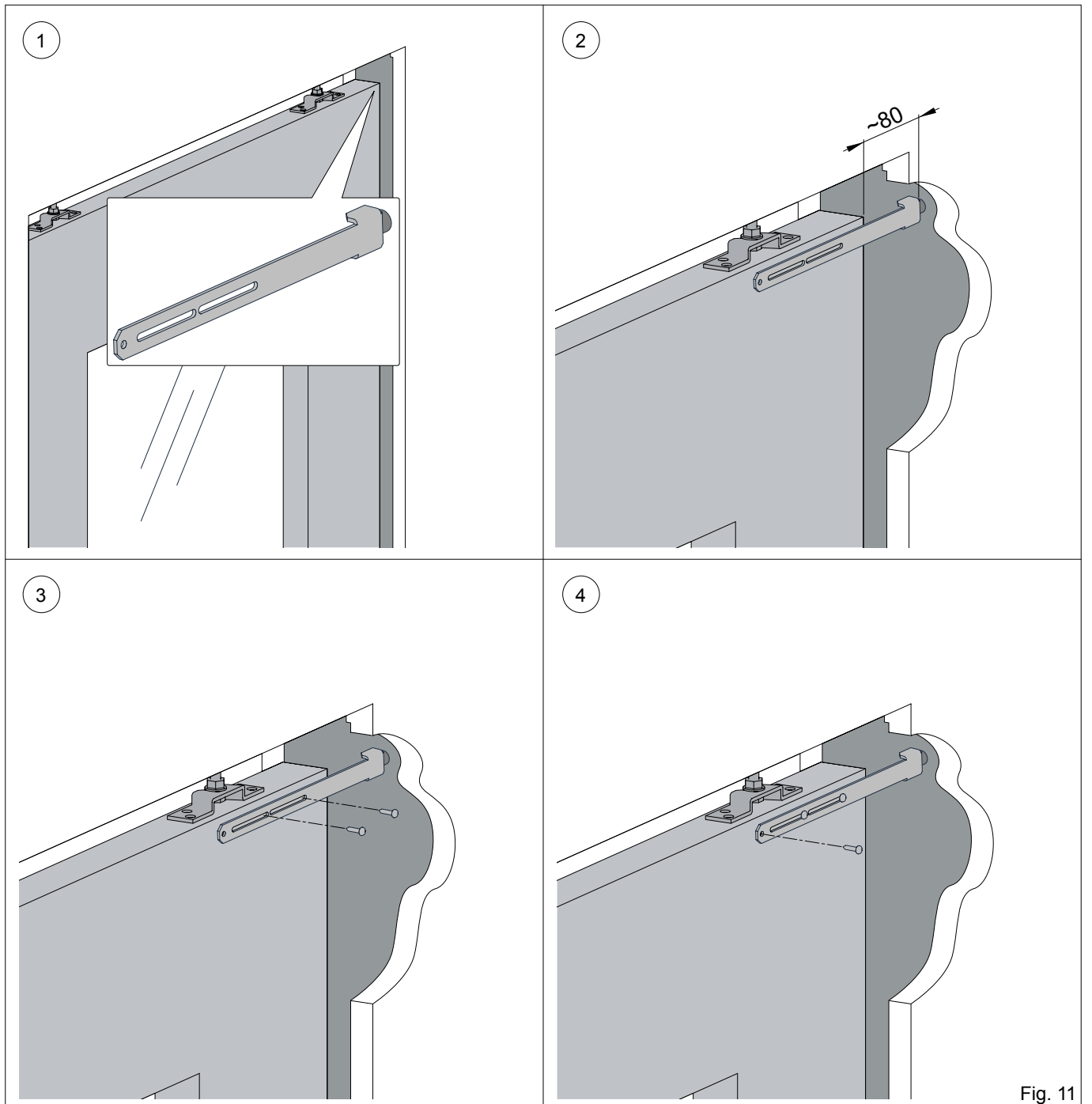
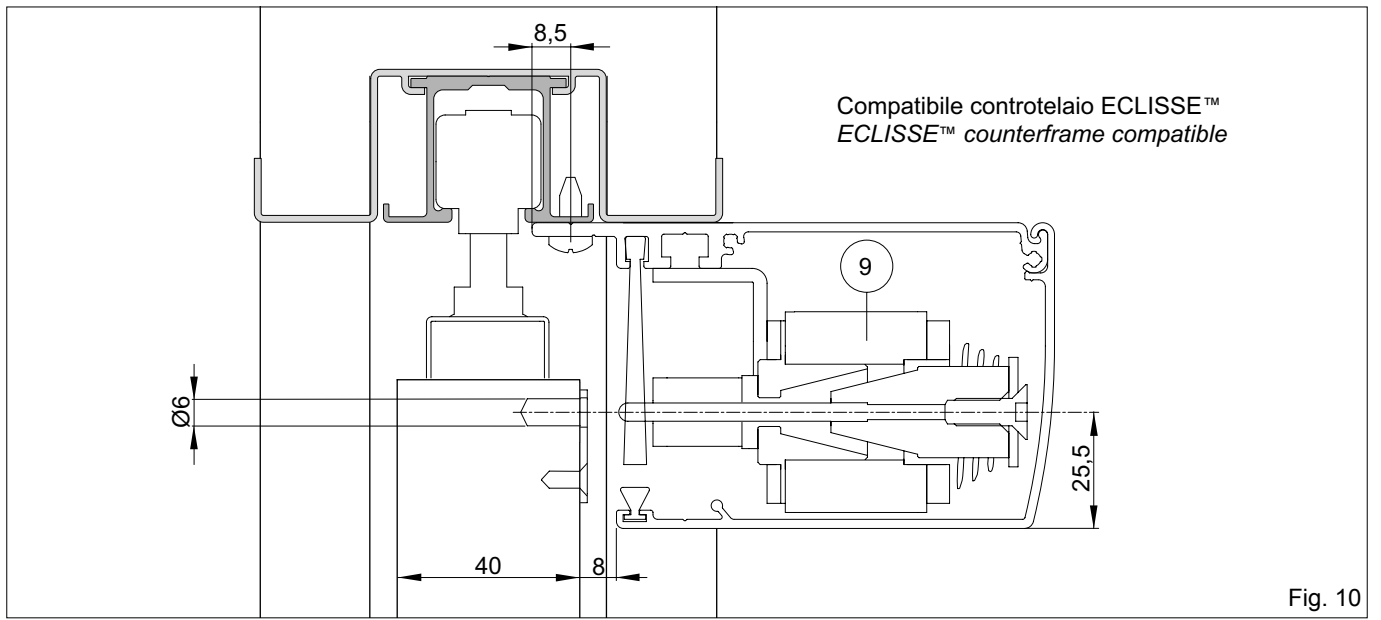



Fig. 9





## CONSIGNES GENERALES DE SECURITE

 Le présent manuel d'installation s'adresse exclusivement à un personnel qualifié.

L'installation, les branchements électriques et les réglages doivent être effectués conformément à la bonne pratique et aux normes en vigueur. Lire attentivement les instructions avant de commencer l'installation du produit. Une mauvaise installation peut être source de danger. Ne pas jeter dans la nature les matériaux qui composent l'emballage (plastique, polystyrène, etc.) et ne pas les laisser à la portée des enfants car ils sont une source potentielle de danger. Avant de commencer l'installation, vérifier l'intégrité du produit.

Ne pas installer le produit en atmosphère et environnement explosifs: la présence de gaz ou de fumées inflammables constitue un grave danger pour la sécurité. Avant d'installer la motorisation, apporter toutes les modifications structurelles relatives à la réalisation des distances minimales de sécurité et à la protection ou séparation de toutes les zones d'écrasement, cisaillement, entraînement et de danger en général.

Vérifier que la structure existante remplit les prescriptions de robustesse et stabilité. Le fabricant de la motorisation décline toute responsabilité quant à l'inobservation de la bonne pratique dans la construction des portes et portails à motoriser, et aux déformations qui pourraient se produire au cours de l'utilisation.

Les dispositifs de sécurité (cellules photoélectriques, bourrelets sensibles, arrêt d'urgence, etc.) doivent être installés en tenant compte : des réglementations et directives en vigueur, des règles de la bonne pratique, de l'environnement d'installation, de la logique de fonctionnement du système et des forces développées par la porte ou le portail motorisé.

Les dispositifs de sécurité doivent protéger toutes zones d'écrasement, cisaillement, entraînement et de danger en général, de la porte ou du portail motorisé. Appliquer les signalisations prévues par les normes en vigueur pour signaler les zones dangereuses.

L'indication des données d'identification de la porte ou du portail motorisé doit être visible sur chaque installation.

 Avant de mettre sous tension, s'assurer que les données figurant sur la plaque signalétique correspondent à celles du secteur. Prévoir sur le réseau d'alimentation un interrupteur/sectionneur omnipolaire avec une distance d'ouverture des contacts égale ou supérieure à 3 mm. Vérifier la présence en amont de l'installation électrique d'un disjoncteur différentiel et d'une protection contre la surintensité adéquats.

Si nécessaire, raccorder la porte ou le portail motorisé à une installation de mise à la terre réalisée conformément aux prescriptions des normes de sécurité en vigueur. Au cours des interventions d'installation, entretien et réparation, couper l'alimentation avant d'ouvrir le couvercle pour accéder aux parties électriques.

 N'effectuer la manipulation des parties électroniques qu'après s'être muni de bracelets conducteurs antistatiques reliés à la terre.

Le fabricant de la motorisation décline toute responsabilité quant à la sécurité et au bon fonctionnement si des composants incompatibles sont installés. En cas de réparation ou de remplacement des produits, utiliser exclusivement les pièces de rechange DITEC.

L'installateur doit fournir toutes les informations relatives au fonctionnement automatique, manuel et d'urgence de la porte ou du portail motorisé, et remettre le mode d'emploi à l'utilisateur de l'installation.

## DIRECTIVE MACHINE

Selon la Directive Machine (98/37/CE) l'installateur qui "motorise" une porte ou un portail a les mêmes obligations du fabricant d'une machine et donc il doit:

- prédisposer le dossier technique qui doit contenir les documents indiqués dans l'annex V de la Directive Machine. (le dossier technique doit être gardé et tenu a dispositions des organes de contrôle nationaux pour au moins dix ans après la date de la fabrication de la porte motorisée);
- faire la déclaration CE de conformité selon l'annex II-A de la Directive Machine et la remettre au client;
- afficher le marquage CE sur la porte motorisée selon le point 1.7.3.de l'annex I de la Directive Machine.

Pour tout renseignement complémentaire, consulter le document "Lignes directrices pour la réalisation du fascicule technique" disponible sur Internet à l'adresse suivante: [www.ditec.it](http://www.ditec.it)

## MODE D'EMPLOI

**Classe de service: 3** (au moins 30 cycles par jour pendant 10 ans ou 60 cycles par jour pendant 5 ans)

**Utilisation: FREQUENT** (pour entrées collectives ou petite copropriété avec passage de véhicules ou usage piéton fréquent)

- Les performances d'utilisation font référence au poids recommandé (environ 2/3 du poids maximum admis). L'utilisation avec le poids maximum admis pourrait réduire les performances susmentionnées.
- La classe de service, les temps d'utilisation et le nombre de cycles consécutifs ont une valeur indicative. Ces données sont relevées statistiquement dans des conditions moyennes d'utilisation et ne peuvent être garanties pour chaque cas. Elles font référence à la période au cours de laquelle le produit fonctionne sans besoin d'entretien extraordinaire.
- Chaque entrée automatique présente des éléments variables tels que: frottements, équilibrages et conditions environnementales qui peuvent modifier considérablement la durée et la qualité de fonctionnement de l'entrée automatique ou d'une partie de ses composants (dont les automatismes). Il appartient à l'installateur d'adopter les coefficients de sécurité adaptés à chaque installation.

## DECLARATION DU FABRICANT

(Directive 98/37/CE, Annex II, Chapitre B)

Fabricant: DITEC S.p.A.

Adresse: via Mons. Banfi, 3  
21042 Caronno P.Ila (VA) - ITALY

Déclare ci-après que le système OLLYC

- est prévue pour être incorporée dans une machine ou être assemblée avec d'autres machines pour constituer une machine couverte par la directive 98/37/CE;
- est conforme aux dispositions des directives CEE suivantes: Directive compatibilité électromagnétique 89/336/CEE; Directive basse tension 73/23/CEE;

et déclare par ailleurs qu'il est interdit de mettre la machine en service avant que la machine dans laquelle elle sera incorporée ou dont elle constitue une partie ait été considérée et déclarée conforme aux dispositions de la Directive 98/37/CE et aux législations nationales la transposant.

Caronno Pertusella,  
22-03-2006

Fermo Bressanini  
*Bressanini* (Président)

## 1. DONNEES TECHNIQUES

	OLLYC	OLLYC J
Alimentation	230 V~ / 50-60 Hz	120 V~ / 60 Hz
Absorption	0.2 A	0.4 A
Alimentation des accessoires	24 V= / 0.3 A	24 V= / 0.3 A
Poussée	30 N	30 N
Vitesse en ouverture en fermeture	0.4 m/s 0.2 m/s	0.4 m/s 0.2 m/s
Intermittence	S2 = 30 min S3 = 50%	S2 = 30 min S3 = 50%
Portée maximale	40 kg	40 kg
Dimensions	115 x 67 x 1000 [DOITOC10] 115 x 67 x 2000 [DOITOC20]	115 x 67 x 1000 [DOITOC10J] 115 x 67 x 2000 [DOITOC20J]
Course max	910 mm [DOITOC10] 1860 mm [DOITOC20]	910 mm [DOITOC10J] 1860 mm [DOITOC20J]
Temperature	-20 °C / +55 °C	-20 °C / +55 °C
Degré de protection	IP20	IP20

## 2. ELEMENTS ILLUSTRATIONS

La garantie de fonctionnement et les performances spécifiées ne s'obtiennent qu'avec les accessoires et les dispositifs de sécurité DITEC.

### 2.1 Références installation type (fig. 1-4)

- [1] Actionneur
- [2] Radar
- [3] Tableau à poussoirs
- [4] Raccorder l'alimentation à une prise murale

### 2.2 Références automatisme (fig. 2-5)

- [5] Motoréducteur avec tableau électronique
- [6] Renvoi
- [7] Bride de fixation du vantail
- [8] Courroie
- [9] Dispositif de verrouillage du vantail (OCLOKA)
- [10] Récepteur radiocommande (OCL)

## 3. INSTALLATION

Toutes les mesures sont indiquées en millimètre (mm), sauf indication contraire.

### 3.1 Fixation caisson

- Si cela est nécessaire il faut raccourcir la longueur du caisson (côté renvoi) pour qu'elle corresponde à la grandeur de la baie de passage de la porte.

*Attention : après avoir effectué cette opération remettre en place les composants dans le caisson. La poulie de renvoi [6] et la poulie du motoréducteur [5] doivent se trouver contre les têtes. Tendre la courroie [8] de manière appropriée.*

- Fixer le caisson au rail supérieur de la porte de la manière indiquée sur la fig. 7 (modèle Scigno) ou bien sur la fig. 9 (modèle Eclipse).

### 3.2 Fixation vantail

- Porter le vantail en position de fermeture.
- Rapprocher la bride de fixation du vantail le plus près possible [7] de la poulie et la fixer au vantail de la manière indiquée sur la fig. 7-9.

*Attention: si la porte a plus de 40 mm d'épaisseurs il faut utiliser des épaisseurs appropriées qui ne font pas partie de notre fourniture.*

*Attention: avec l'automatisme à deux vantaux les brides de fixation du vantail doivent être positionnées au raz du vantail comme indiqué sur la fig. 5.*

- Ouvrir et fermer manuellement la porte en contrôlant le glissement du vantail.

*Attention: ouvrir complètement le vantail et contrôler si la bride de fixation du vantail [7] ne bute pas contre la poulie.*

### 3.3 Fixation dispositif d'arrêt de butée

Pour obtenir un bon fonctionnement il faut arrêter le vantail couissant environ 90 mm avant qu'il ne s'encaisse complètement en position d'ouverture.

Fixer donc la bride d'arrêt de butée fournie de la manière indiquée sur la fig. 11.

- La bride d'arrêt de butée peut être fixée aussi bien sur le côté interne que sur le côté externe de la porte. Choisir la meilleure position.
- Fermer complètement la porte et fixer la bride d'arrêt de butée avec les fentes présentes sans serrer les vis.
- Ouvrir la porte jusqu'à la butée et laisser ~90 mm pour l'ouverture.
- Refermer complètement la porte, serrer les vis et fixer définitivement la bride d'arrêt de butée avec une troisième vis sur le trou sans la fente.

### 3.4 Fixation système de verrouillage OCLOKA

Il est possible d'installer le dispositif de verrouillage du vantail pour garder la porte fermée. L'automatisme reconnaît automatiquement le dispositif de verrouillage et le gère de manière appropriée.

- Fixer le dispositif de verrouillage du vantail [9] à l'intérieur du caisson en utilisant les vis fournies.
- Porter le vantail en position de fermeture.
- Marquer sur le vantail le point de contact du dispositif de verrouillage.
- Fixer la patte d'accrochage du verrouillage au vantail en suivant les indications de la fig. 8-10. Percer le vantail si nécessaire.
- Vérifier si lorsque la porte est fermée, le verrouillage pénètre de manière correcte dans le trou qui se trouve sur la patte d'accrochage du verrouillage et empêche la porte de coulisser.
- Effectuer les raccordements électriques en suivant les indications du chapitre 4.

### 3.5 Fixation récepteur radiocommande OCL

Il est possible d'installer le récepteur de la radiocommande qui permet d'activer la porte avec des commandes sans fil de liaison.

- Fixer le récepteur de la radiocommande [10] à l'intérieur du caisson en utilisant les vis fournies.
- Effectuer les raccordements électriques en suivant les indications du manuel.
- Mémoriser les transmetteurs de la manière indiquée dans le manuel correspondant.

## 4. RACCORDEMENTS ÉLECTRIQUES

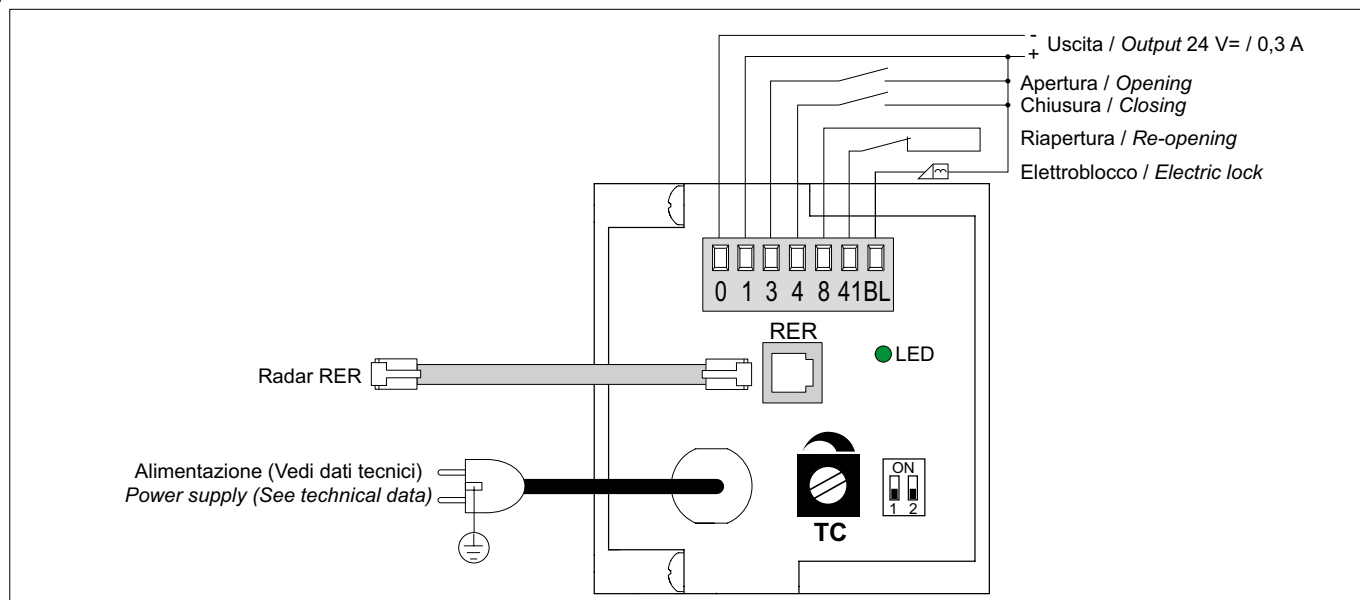

### 4.1 Commandes

Commande	Fonction	Description
1 — 3	N.O. OUVERTURE	La fermeture du contact active la manoeuvre d'ouverture.
1 — 4	N.O. FERMETURE	La fermeture du contact active la manoeuvre de fermeture.
1 — 3 1 — 4	N.O. STOP	La concomitance d'une commande ouvrir et d'une commande fermer provoque l'arrêt de n'importe quel mouvement. <i>Attention: lorsque le contact se rouvrir la porte recommence la manoeuvre interrompue.</i>
41 — 8	N.C. SECURITE D'INVERSION	L'ouverture du contact provoque l'inversion du mouvement (réouverture) pendant la phase de fermeture.

### 4.2 Sorties et accessoires

Sortie	Valeur	Description
1 + 0 -	24 V= / 0,3 A	<b>Alimentation des accessoires.</b> Sortie pour alimentation accessoires externes.
1 + BL -	24 V= / 0,5 A	<b>Dispositif de verrouillage (OCLOKA).</b> Le verrouillage n'est alimenté que lorsque la porte est fermée. <i>Remarque: si la tension est coupée, la porte est débloquée et on peut l'ouvrir à la main.</i>
RER		<b>Radar RER.</b> Permet le raccordement d'un ou de deux radars RER=DX. <i>Attention: programmer le commutateur du radar RER=DX.</i>

### 4.3 Trimmer

TC		<b>Temps de fermeture automatique.</b> De 0 à 30s. Règle le temps qui s'écoule entre la fin de la manoeuvre d'ouverture et le début de la fermeture automatique. Avec la porte ouverte une commande ouvrir fait repartir le comptage. Si l'on veut exclure la fermeture automatique, régler TC sur le maximum.
----	--	--

### 4.4 Signalisations

LED (bicolore)	Allumé	Clignotant
Vert	Présence de tension 24 V=.	Anomalie encodeur/ automatisme.
Rouge	Sécurité 41 - 8 ouverte.	Echec test sécurité.

### 4.5 Dip-Switch

	Description	OFF	ON
DIP1	<b>Poussée en fermeture.</b> Garde le vantail en position de fermeture.	Désactivée.	Activé.
DIP2	<b>Sélection du sens de la marche.</b> Le sens de l'ouverture doit être considéré en regardant l'automatisme de la partie qui peut être inspectée.	Ouverture à gauche pour automatismes à un vantail. Sélections pour automatismes à deux vantaux.	Ouverture à droite pour automatismes à un vantail.



## 5. DEMARRAGE

- Sélectionner le sens d'ouverture avec DIP2.
- Si on le désire, il est possible d'activer la poussée en fermeture en programmant DIP1=ON.
- Programmer TC au maximum.
- Donner de la tension.

*Attention: à chaque allumage (ou variation du DIP2) l'armoire de commande effectue un RESET automatique et le premier mouvement d'ouverture ou de fermeture est exécuté à basse vitesse et permet l'apprentissage automatique des positions de butée (acquisition).*

- Contrôler si la porte fonctionne correctement avec les commandes ouvrir et fermer.
- Si désiré, programmer avec TC la fermeture automatique.
- Raccorder les accessoires éventuels et contrôler s'ils marchent.

*Attention: si l'on utilise les radars RER, programmer le commutateur du radar RER=DX.*

- Si l'automatisme rencontre un obstacle pendant la course de fermeture, il le capte et s'ouvre à nouveau. - Si l'automatisme rencontre un obstacle pendant la course d'ouverture, il le capte et s'arrête. Si l'obstacle est capté deux fois de suite, il est considéré comme une nouvelle butée d'arrêt jusqu'à ce qu'on l'enlève.
- L'automatisme possède la fonction Push&Go. En appuyant manuellement sur la porte, aussi bien en ouverture qu'en fermeture, la manoeuvre motorisée démarre.

## 6. PLAN D'ENTRETIEN (tous les 6 mois)



Couper la tension.

- Nettoyer les parties en mouvement (les rails de glissement des chariots).
- Contrôler la tension de la courroie.
- Nettoyer les capteurs et les cellules photoélectriques (si présentes).
- Contrôler la stabilité de l'automatisme et vérifier le serrage de toutes les vis.
- Contrôler si l'axe est bien aligné ainsi que la position des butées.

Donner de la tension.

- Contrôler la stabilité de la porte et si le mouvement se fait de manière régulière et sans frottements.
- Contrôler le bon fonctionnement de toutes les fonctions de commande.
- Contrôler le bon fonctionnement des cellules photoélectriques (si présentes).
- Contrôler si les forces développées par la porte respectent les conditions requises par les normes en vigueur.

*ATTENTION: Pour les pièces de rechange, se reporter au catalogue spécifique.*

### Tous droits réservés

Les informations mentionnées dans ce catalogue ont été contrôlées avec la plus grande attention. Toutefois, nous déclinons toute responsabilité en cas d'erreurs, omissions ou approximations dépendant d'exigences techniques ou graphiques.

**OPERATION DE DEVERROUILLAGE**

En cas de mauvais fonctionnement ou de coupure de courant, ouvrir la porte manuellement.

**CONSIGNES GENERALES DE SECURITE**

 Les présentes consignes sont une partie intégrante et essentielle du produit, et elles doivent être remises à l'utilisateur. Les lire attentivement car elles contiennent d'importantes indications concernant la sécurité d'installation, utilisation et entretien. Conserver ces instructions et les transmettre à de nouveaux utilisateurs de l'installation. Ce produit est exclusivement destiné à l'usage pour lequel il a été expressément conçu. Un tout autre usage est impropre et par conséquent dangereux. Le fabricant décline toute responsabilité quant aux préjudices causés par des usages impropres, erronés et déraisonnables. Ne pas opérer à proximité des charnières ou des organes mécaniques en mouvement.

Ne pas entrer dans le rayon d'action de la porte ou du portail motorisé en mouvement. Ne pas s'opposer au mouvement de la porte ou du portail motorisé car ceci peut générer des situations de danger. Interdire aux enfants de jouer ou de s'arrêter dans le rayon d'action de la porte ou du portail motorisé. Conserver les radiocommandes et/ou tout autre dispositif de commande hors de la portée des enfants, afin d'éviter que la porte ou le portail motorisé ne soit actionné involontairement. En cas de panne ou de mauvais fonctionnement du produit, déconnecter l'interrupteur de mise sous tension, ne pas réparer ou intervenir directement, et s'adresser exclusivement à un personnel qualifié. L'inobservation de ces consignes peut générer des situations de danger. Les interventions de nettoyage, entretien ou réparation, doivent être effectuées par un personnel qualifié. Pour garantir l'efficacité de l'installation et son bon fonctionnement, respecter scrupuleusement les indications du fabricant, en faisant effectuer l'entretien périodique de la porte ou du portail motorisé par un personnel qualifié. Il est notamment recommandé de vérifier périodiquement le bon fonctionnement de tous les dispositifs de sécurité. Les interventions d'installation, entretien et réparation doivent être attestées par des documents tenus à disposition de l'utilisateur.

