

SN6021

1 opérateur électromécanique SN6021 avec logique de commande et récepteur embrochable SMXI incorporés.



FLO2RE

1 émetteur 433,92 MHz
2 canaux.



SPIN20KCE

Epaisseur rail 35 mm
en 3 segments d'1 m.

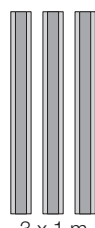

3 x 1 m

SPIN22KCE

Epaisseur rail 35 mm
en 1 segment de 3 m
+ en 1 segment d'1 m.

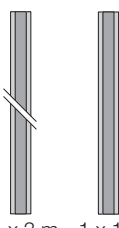

1 x 3 m 1 x 1 m

Pour portes sectionnelles jusqu'à 10,5 m² et basculantes débordantes jusqu'à 11,8 m².

Deux versions en kit :

- rail pré assemblés, en 3 segments de 1 m SPIN20KCE,
- rail pré assemblés de 4 m (3+1 m) SPIN22KCE.

Installation rapide dans tous les espaces

avec la tête orientable, le débrayage à câble et la commande manuelle très pratique. Système de déclenchement par cordelette pour actionner l'opérateur sans télécommande et sans devoir installer de commandes murales !

Très simple grâce au système BlueBUS

qui permet de réaliser des connexions grâce à seulement deux fils entre la logique de commande et les photocellules.

Sécurisé : détection des obstacles et programmation automatique des temps de travail, monitoring de l'absorption du moteur le long de la course, autodiagnostic avec signalisation au moyen de la lampe clignotante et éclairage automatique.

Accélération et ralentissement au début et à la fin de chaque manœuvre. Prévu pour la connexion de barres palpeuses de dernière génération 8,2 KOhm.

Lumineux : ampoule de 21 W.

Code	Description	P.ces/palette	Prix €
SPIN20KCE	Kit pour l'automatisation de portes sectionnelles et basculantes. Rail en 3 segments d'1 m.	14	596,00
SPIN22KCE	Kit pour l'automatisation de portes sectionnelles et basculantes. Epaisseur rail 35 mm en 1 segment de 3 m + 1 longueur de 1 m.	15	662,00

N.B. Le contenu de l'emballage peut varier : consultez toujours le vendeur.

Données techniques

Code	SN6021
Données électriques	
Alimentation (Vca 50/60 Hz)	230
Intensité (A)	0,8
Puissance (W)	250
Performances	
Vitesse (m/s)	0,20
Force (N)	650
Cycle de travail (cycles/jour)	50
Données dimensionnelles et générales	
Indice de protection (IP)	40
Temp. fonctionnement (°C Min/Max)	-20 ÷ +50
Dimensions (mm)	311x327x105 h
Poids (kg)	3,6

Limites d'utilisation

En utilisant la course maximum

	Basculante débordante		Sectionnelle	
	H	L	H	L
SPIN20KCE	2,8 m	4,2 m	2,4 m	4,4 m
SPIN22KCE	3,5 m	3,4 m	3,4 m	3,1 m

Sectionnelle

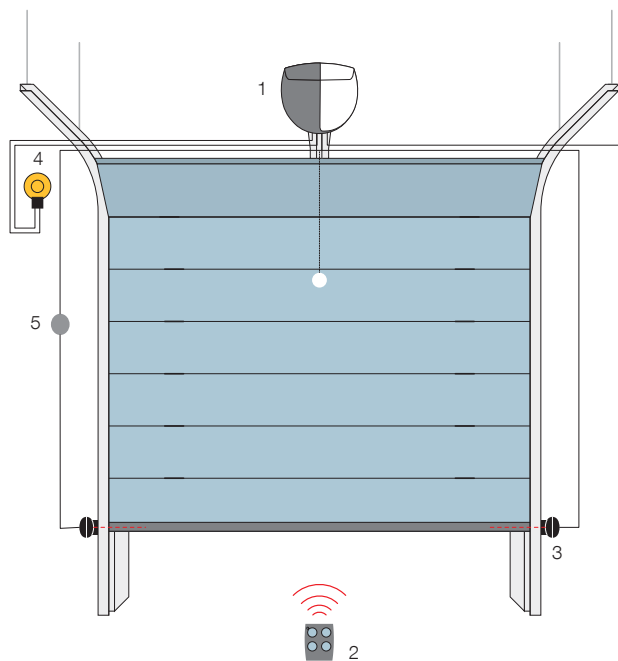

Basculante débordante

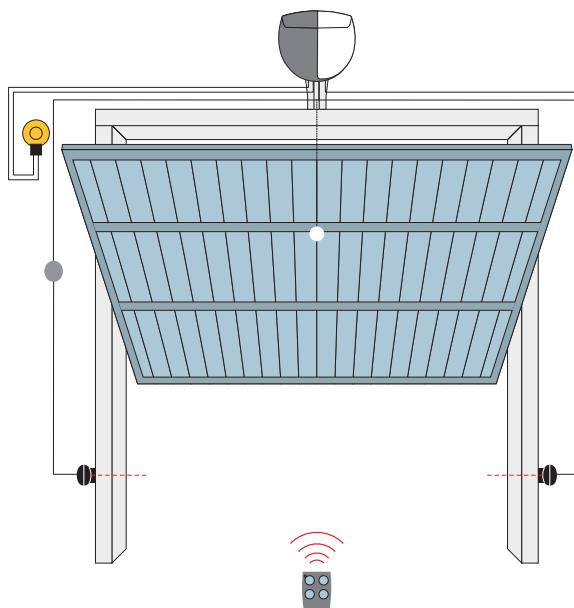

1. Spinbus 2. Emetteur 3. Photocellules 4. Lampe clignotante 5. Sélecteur à clé ou à code.

Accessoires



SNA2
Logique de rechange,
pour SPIN20KCE,
SPIN21KCE
et SPIN22KCE.
(prix : voir tarif pièces
détachées)



SPA2
Kit de débrayage
extérieur à câble acier
sur poignée existante.
P.ces/emb. 1
€ 56,00



SPA5
Bras oscillant avec
translation sur roulements
et géométrie optimisée
pour portes basculantes
débordantes.
P.ces/emb. 1
€ 175,00



SPA6
Bras de raccordement
rallongé longueur
585 mm.
P.ces/emb. 1
€ 17,00



SPA7
Kit de pattes de fixation
supplémentaires.
P.ces/emb. 2
€ 9,00



SNA16
Pattes à embrayage
rapide pour la fixation
à plafond.
P.ces/emb. 10
€ 53,00

