

Opérateur pour portail coulissant

STREAM BT 300 / STREAM BT 500



Be ahead



- ✓ SÉCURITÉ DES PERSONNES ET DES OBJETS, EN TOUTE SITUATION :
Grâce au système D-Track , d'anti-intrusion exclusive, qui offre une protection maximale
- ✓ FONCTIONNEMENT TOUJOURS GARANTI :
Grâce au système D-Track, le mouvement ajuste automatiquement la présence, les conditions météorologiques et l'usure de la porte
- ✓ JUSQU'À 63 COMMANDES STOCKABLES :
Grâce au récepteur radio intégré, possibilité de programmer jusqu'à 63 télécommandes (rolling-code)

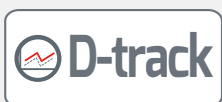

Système anti-intrusion automatique

Poids maximum
300 Kg
STREAM BT 300

Poids maximum
500 Kg
STREAM BT 500



LE KIT COMPREND

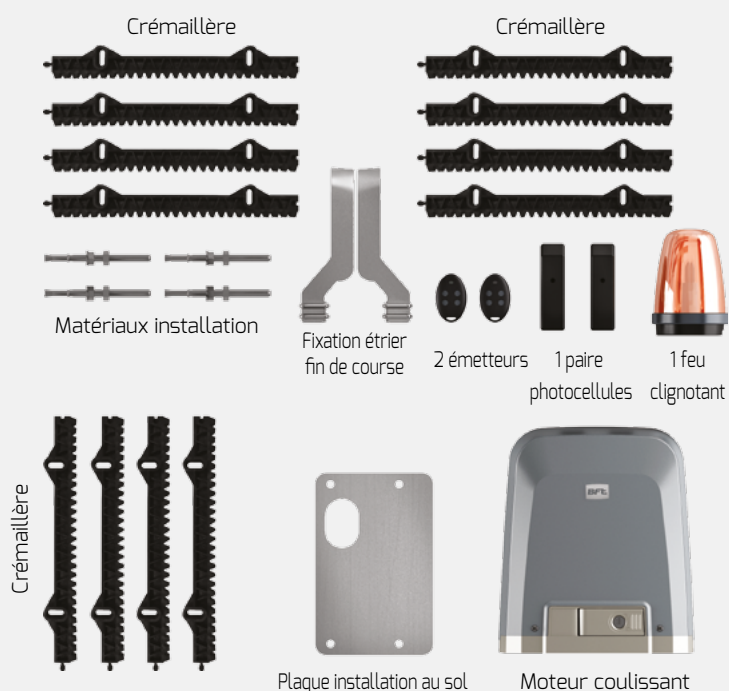

+ ACCESSOIRES

CARACTÉRISTIQUES TECHNIQUES

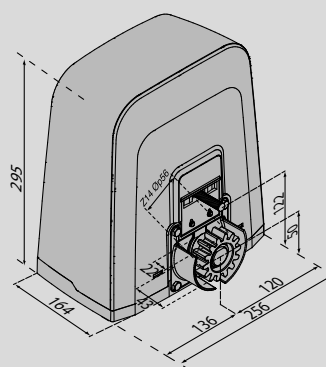

	STREAM BT 500	STREAM BT 300
Puissance absorbée	230V / 50 Hz	230V / 50 Hz
Alimentation	24V	24V
Poids max.	500 Kg	300 Kg
Vitesse ferm.	6 m/min	6 m/min
Fins de course	Électromécaniques	Électromécaniques
Blocage	Mécanique	Mécanique
Déblocage	Clé triangulaire	Clé triangulaire
Indice de protection	IP24	IP 24
Temp. utilisation	- 15°C à +55°C	- 15°C à +55°C

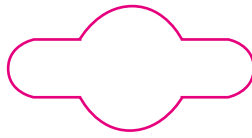

STREAM, installation rapide et simple, en seulement **6** étapes.

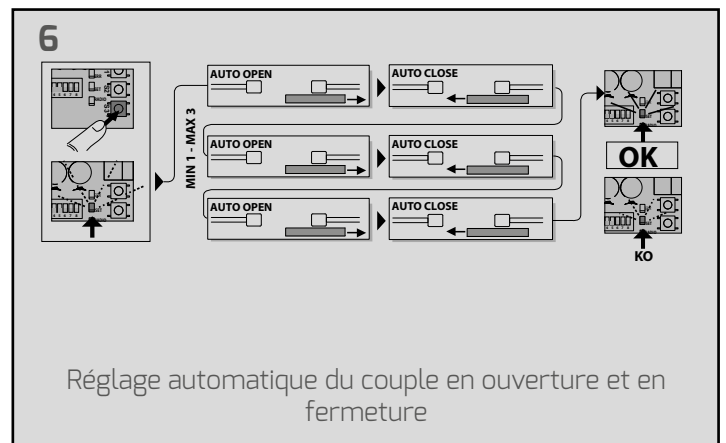
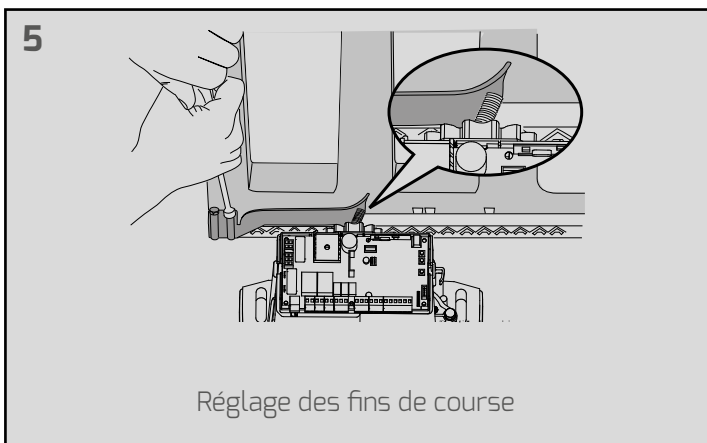
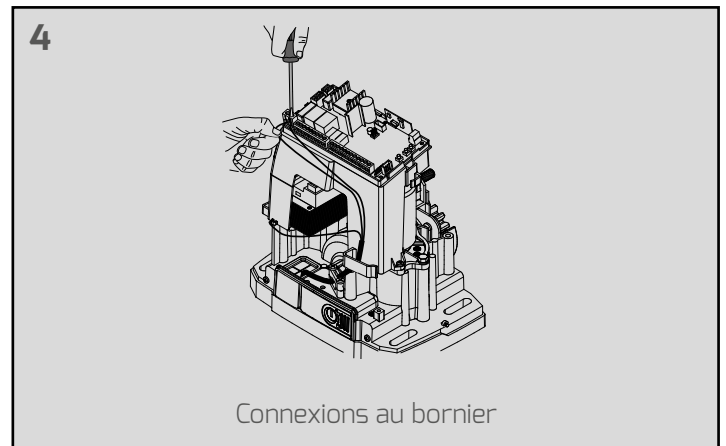
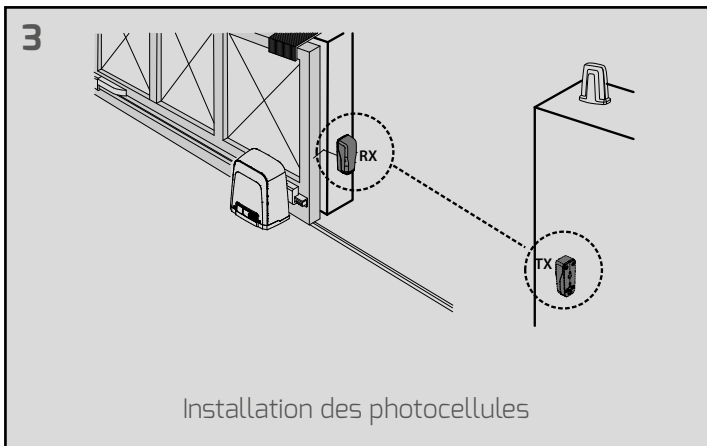
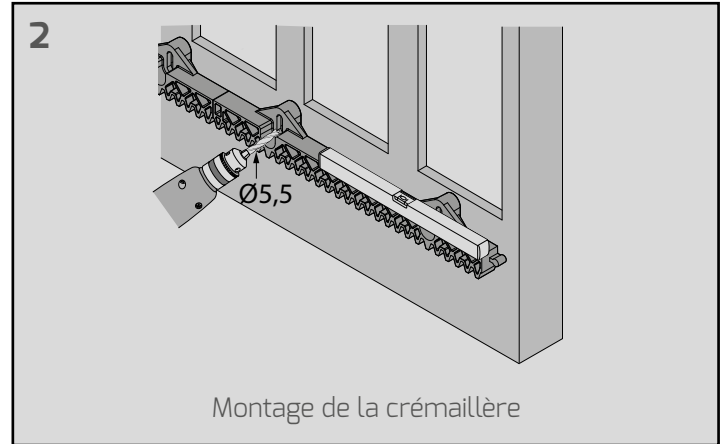
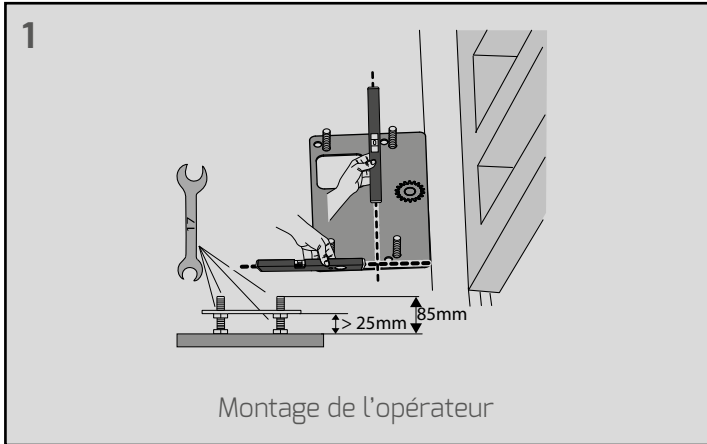

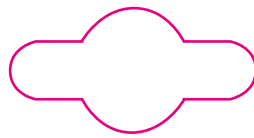

ACCESSOIRES



PAIRE PHOTOCÉLULES LENS

Paire de cellules photo-électriques de sécurité à alignement automatique, portée 25m, alimentation 24 V.



SÉLECTEUR À CLÉ D'EXTÉRIEUR

Sélecteur pour usage extérieur, à double contact.



FEU CLIGNOTANT 24V

Feu clignotant avec antenne intégrée, alimentation 24 V.



CLAVIER NUMÉRIQUE À EFFLEUREMENT

Clavier sans fil 433 MHz à code tournant.



CRÉMAILLÈRE POUR PORTAIL COULISSANT

Crémaillère 1,22m.

Aussi disponibles dans la gamme :

Automatisme portes de garage RAIL



Système anti-intrusion automatique

600 N

Traction (maximale)

10 m²

Surface max. de la porte

2x



- ✓ **SÉCURITÉ DES PERSONNES ET DES OBJETS, EN TOUTE SITUATION :**
Grâce au système D-Track , d'anti-intrusion exclusive, qui offre une protection maximale.
- ✓ **FONCTIONNEMENT TOUJOURS GARANTI :**
Grâce au système D-Track, le mouvement ajuste automatiquement la présence, les conditions météorologiques et l'usure de la porte.
- ✓ **ENCOMBREMENT MINIMAL :**
Réduit grâce à seulement 13 cm de hauteur.

Opérateur électromécanique portail battant PULSE



Système anti-intrusion automatique

Longueur vantail max.

max. **1.8 m**
PULSE N BT

max. **5 m**
PULSE NL BT

Poids max.

max. **250Kg**

2x



- ✓ **ROBUSTE ET DURABLE :**
Grâce aux matériaux de haute résistance qui le composent, en aluminium anodisé.
- ✓ **SÉCURITÉ DES PERSONNES ET DES OBJETS, EN TOUTE SITUATION :**
Grâce au système D-Track , d'anti-intrusion exclusive, qui offre une protection maximale.
- ✓ **FONCTIONNEMENT TOUJOURS GARANTI :**
Grâce au système D-Track, le mouvement ajuste automatiquement la présence, les conditions météorologiques et l'usure de la porte.

Automatismes Bft France

50 rue Jean Zay, Bât. K - 69800 St Priest
T. +3 (0) 4 78 76 09 88 - F. +33 (0) 4 78 76 92 23

contact@bftfrance.fr - www.bft-automation.com



Be ahead