



remote controls



planotime

Instructions et recommandations pour l'installation

COMPANY
WITH QUALITY SYSTEM
CERTIFIED BY DNV
— ISO 9001 —



Index des chapitres		page			page
1	Description	43	5	Comment programmer PLANOTIME	52
1.1	Qu'est-ce que PLANOTIME	43	5.1	Choix du type de programmation	52
1.2	Faut-il vraiment le programmer?	43	5.1.1	En avant et en arrière pour la programmation	52
1.3	Qu'est-ce qu'un événement?	43	5.2	Programmation "événements"	53
1.4	Que sont les groupes?	44	5.2.1	Programmation: nouvel événement	54
1.5	Que sont les commandes spéciales ?	44	5.2.2	Programmation: modification événements	56
			5.2.3	Programmation: effacement événements	56
			5.2.4	Programmation: copie événements	57
2	Installation	44	5.3	Réglage de l'horloge	57
2.1	Allumage de PLANOTIME	44	5.4	Réglage des paramètres de la commande spéciale "en vacance"	58
2.2	Réglage initial de l'horloge	45	5.5	Réglage des paramètres de la commande spéciale "heure planétaire"	58
2.3	Mémorisation de PLANOTIME dans les récepteurs des automatismes	45			
2.3.1	Mémorisation de PLANOTIME comme premier émetteur	46	6	Remplacement de la pile	59
2.3.2	Mémorisation de PLANOTIME comme autre émetteur	46	7	Avertissements	59
2.4	Fixation de PLANOTIME	47	8	Que faire si...	60
			8.1	Liste des erreurs	60
3	Description des symboles	48			
4	Comment utiliser PLANOTIME	49	9	Caractéristiques techniques	61
4.1	Choix des modes de fonctionnement	49	A1	Appendice	61
4.2	Fonctionnement en mode "automatique"	50			
4.3	Fonctionnement en mode "Nictime"	50			
4.4	Fonctionnement en mode "manuel"	50			
4.5	Fonctionnement en mode "manuel avec enregistreur"	51			

Index des tableaux		page			page
Tableau N° 1:	pour régler l'horloge après avoir mis la pile	45	Tableau N° 17:	pour choisir un autre groupe	51
Tableau N° 2:	pour choisir le mode "manuel" et choisir un groupe	45	Tableau N° 18:	pour composer un groupe multiple et envoyer une commande	51
Tableau N° 3:	pour envoyer une commande au même groupe	45	Tableau N° 19:	pour envoyer une commande spéciale à un groupe ou groupe multiple	51
Tableau N° 4:	pour choisir un autre groupe	45	Tableau N° 20:	pour sortir du mode "manuel" et revenir au menu de sélection	51
Tableau N° 5:	pour sortir du mode "manuel"	46	Tableau N° 21:	pour choisir le mode "manuel avec enregistreur"	51
Tableau N° 6:	pour mémoriser PLANOTIME comme premier émetteur	46	Tableau N° 22:	propriétés des événements	53
Tableau N° 7:	pour mémoriser PLANOTIME comme autre émetteur	46	Tableau N° 23:	pour programmer un "nouvel événement" simple	54
Tableau N° 8:	Liste des symboles de la zone 1	48	Tableau N° 24:	pour programmer un "nouvel événement" complet	55
Tableau N° 9:	Liste des symboles de la zone 2	48	Tableau N° 25:	pour modifier un événement	56
Tableau N° 10:	Liste des symboles de la zone 3	49	Tableau N° 26:	pour effacer un événement	56
Tableau N° 11:	pour choisir le mode "automatique"	50	Tableau N° 27:	pour programmer un nouvel événement copiant un déjà présent	57
Tableau N° 12:	pour sortir du mode "automatique" et revenir au menu de sélection	50	Tableau N° 28:	pour régler l'horloge	57
Tableau N° 13:	pour passer du mode "automatique" au mode "Nictime"	50	Tableau N° 29:	pour régler les paramètres de la commande spéciale "en vacance"	58
Tableau N° 14:	pour choisir le mode "manuel"	50	Tableau N° 30:	pour régler les paramètres de la commande spéciale "heure planétaire"	58
Tableau N° 15:	pour choisir un groupe et envoyer une commande	50	Tableau N° 31:	liste des erreurs	60
Tableau N° 16:	pour envoyer une commande au même groupe	50			

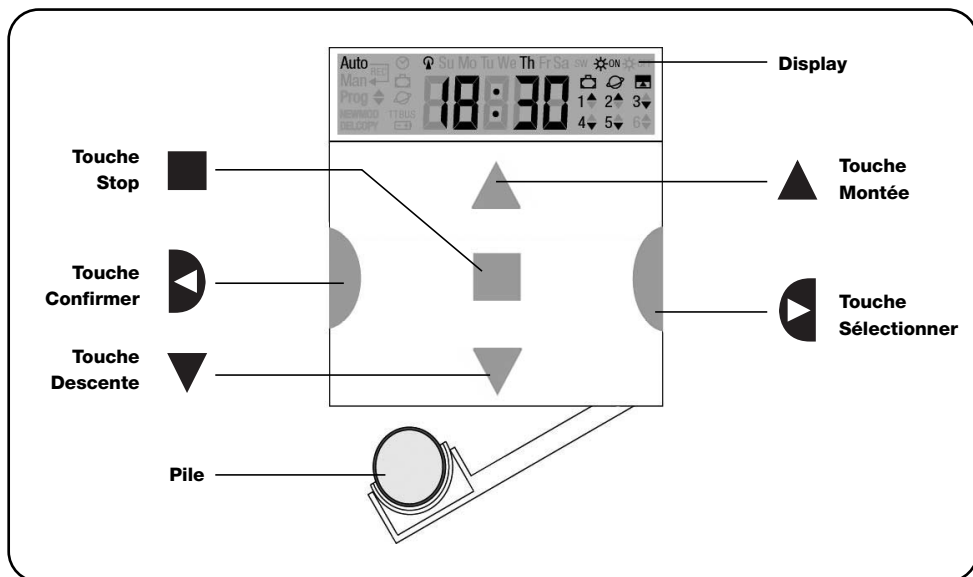

1) Description

Ce chapitre décrit les caractéristiques essentielles de PLANOTIME.

Lire attentivement cette partie car une bonne connaissance du produit facilite son utilisation.

1.1) Qu'est-ce que PLANOTIME

PLANOTIME est un émetteur radio pour commander des automatismes de volets roulants et de stores; il permet de commander jusqu'à 6 groupes d'automatismes. Il peut fonctionner en mode "manuel" où vous interven-

dez vous-même pour commander les automatismes, ou en mode "automatique" où PLANOTIME commandera lui-même les automatismes suivant les jours et les heures programmés.

1.2) Faut-il vraiment le programmer?

Oui, c'est indispensable ! PLANOTIME ne connaît pas vos habitudes; si vous voulez l'utiliser en mode "automatique" il devra savoir à quelle heure vous souhaitez abaisser les stores et il devra savoir que généralement,

le dimanche, vous souhaitez garder les volets baissés un peu plus longtemps. La logique de programmation et de fonctionnement de PLANOTIME en mode "automatique" est celle de l'**événement**.

1.3) Qu'est-ce qu'un événement?

Un événement est l'exécution d'une commande automatique de mouvement (ouverture ou fermeture de volets roulants, montée ou descente de stores, etc.) à un certain moment de la journée, dans un ou plusieurs jours de la semaine.

Par exemple, la commande d'ouverture des volets roulants à 8h30 le samedi et le dimanche est un événement, tout comme le réenroulement des stores à 18h45 tous les jours de la semaine.

1.4) Que sont les groupes?

Le terme "groupe" désigne un automatisme considéré individuellement ou bien un ensemble d'automatismes actionnés toujours tous ensemble; par exemple, le store côté sud peut constituer un groupe, les stores côté ouest peuvent constituer le deuxième groupe et tous les volets roulants du séjour le troisième groupe.

PLANOTIME est en mesure de commander jusqu'à 6 groupes en mode individuel, ou plusieurs groupes en même temps combinés entre eux (groupe multiple).

La composition des groupes s'effectue durant la phase de mémorisation du code radio suivant la description donnée au chapitre 2.3.

1.5) Que sont les commandes spéciales?

Quand un événement se vérifie, PLANOTIME envoie une commande aux groupes concernés par l'événement. Normalement, les commandes prévoient l'ouverture ou la fermeture des automatismes mais des fonctions spéciales peuvent être associées à ces commandes:

- **Sole ON** ☀ON ou **Sole OFF** ☀OFF : active ou désactive les commandes automatiques qui proviennent des capteurs climatiques; cela vous permet de choisir entre commander directement les automatismes (Soleil OFF) ou laisser les capteurs climatiques les commander (Soleil ON). Cette commande (Soleil OFF) exclut les capteurs "Pluie" et "Soleil", tandis que le capteur "Vent" étant une protection, il reste toujours actif.
- **En vacance** 🏠 : déplace au hasard l'heure de l'événement de quelques minutes (de 0 à 75) par rapport à l'heure programmée; cela vous permet de simuler la présence de quelqu'un dans la maison même quand il n'y a personne.

- **Heure planétaire** 🌐 : jour après jour, tout au long de l'année, cette fonction effectue la correction de l'heure de l'événement programmé en fonction de l'heure effective du lever et du coucher du soleil; par exemple, en été, elle anticipe les événements du matin et retarde ceux de l'après-midi.

- **Commande temporisée** ⏰ : elle vous permet d'avoir une ouverture ou une fermeture partielle du store ou du volet roulant; elle fonctionne en envoyant une commande de "Stop" quelques instants après (de 1 à 99 secondes) l'envoi d'une commande de "Montée" ou "Descente".

Si vous pensez pouvoir utiliser ces commandes spéciales, vous pouvez trouver d'autres détails au chapitre 5.

2) Installation

Ce chapitre est destiné à qui devra effectuer les opérations pour l'installation et la mise en service de PLANOTIME.

Il traite des points particulièrement techniques mais en suivant attentivement les instructions, il n'y aura pas de situations de danger, ni pour les personnes ni pour les automatismes. PLANOTIME ne risque en aucun cas de s'endommager.

Note: dans ce chapitre, on part de la supposition que la personne qui effectue les opérations sait déjà utiliser les fonctions de base de PLANOTIME; lire éventuellement aussi les chapitres 3 et 4 avant de continuer.

2.1) Allumage de PLANOTIME

PLANOTIME fonctionne avec une pile qui est déjà en place mais qui est déconnectée pour éviter de se décharger inutilement; pour allumer PLANOTIME il faut enlever la languette en plastique qui dépasse du logement de la pile.

À l'allumage de PLANOTIME, la première opération demandée est le réglage de l'horloge interne.

2.2) Réglage initial de l'horloge

Pour régler l'horloge, suivre les phases indiquées dans le tableau N°1. Si l'on ne souhaite pas procéder au réglage, presser la touche "■"; dans ce cas, l'horloge considèrera comme point de départ 00h00 du Dimanche.

Tableau 1	Pour régler l'horloge ☺ après avoir mis la pile	Exemple
1.	Presser les touches ▲ ou ▼ pour régler l'heure.	▲ ou ▼
2.	Presser la touche ◀ pour confirmer l'heure.	▶
3.	Presser les touches ▲ ou ▼ pour régler les minutes.	▲ o ▼
4.	Presser la touche ◀ pour confirmer les minutes.	▶
5.	Presser les touches ▲ ou ▼ pour choisir le jour de la semaine. (Su=Dimanche; Mo=Lundi; Tu=Mardi; We=Mercredi; Th=Jeudi; Fr=Vendredi; Sa=Samedi)	▲ ou ▼
6.	Presser la touche ◀ pour confirmer le jour.	▶
7.	Presser les touches ▲ ou ▼ pour choisir le numéro du jour "dd="	▲ ou ▼
8.	Presser la touche ◀ pour confirmer le jour.	▶
9.	Presser les touches ▲ ou ▼ pour choisir le numéro du mois "mm=" (01=Janvier; 02=Février...12= Décembre)	▲ ou ▼
10.	Presser la touche ◀ pour confirmer le mois.	▶
11.	Presser les touches ▲ ou ▼ pour choisir le numéro de l'année. (compris entre 2000 et 2059)	▲ ou ▼
12.	Presser la touche ◀ pour confirmer l'année.	▶

Seul le réglage de l'horloge est nécessaire à chaque fois que l'on change la pile; tous les événements et les paramètres restent toujours mémorisés dans PLANOTIME.

2.3) Mémorisation de PLANOTIME dans les récepteurs des automatismes







Chaque émetteur radio, et donc aussi PLANOTIME, est reconnu par les récepteurs à travers un "code" différent de tout autre émetteur; il faut donc procéder à une phase de "mémorisation" à travers laquelle on prépare l'automatisme à reconnaître le code de PLANOTIME. Si un groupe est composé de plusieurs automatismes, il faut répéter l'opération de mémorisation pour chacun d'eux. PLANOTIME est en mesure de commander jusqu'à 6 groupes d'automatismes et pour chacun d'eux, il transmettra un code différent, donc, avant de commencer la mémorisation, il faut choisir le groupe auquel intégrer l'automatisme.

La mémorisation doit être faite avec PLANOTIME fonctionnant en mode "manuel" en sélectionnant **un seul groupe** à la fois. Pour sélectionner le mode "manuel" et choisir un groupe, suivre les indications du tableau:

Tableau 2	Pour choisir le mode "manuel" et choisir un groupe	Exemple
1.	Presser plusieurs fois la touche ■ jusqu'à faire clignoter l'indication Auto .	■■■■ ... Auto
2.	Presser la touche ▶ pour choisir le mode "manuel" Man	◀
3.	Presser la touche ◀ pour confirmer le mode.	▶
4.	Partant du 1er groupe, presser éventuellement plusieurs fois la touche ▶ pour choisir un autre groupe.	◀
5.	Il est maintenant possible d'utiliser les touches ▲■▼ pour envoyer les commandes au groupe choisi.	▲ ■ ▼

Tableau 3	Pour envoyer une commande au même groupe	Exemple
1.	Presser l'une des touches ▲■▼	▲ ■ ▼



Tableau 4	Pour choisir un autre groupe	Exemple
1.	Après avoir transmis, presser plusieurs fois la touche ▶ pour choisir le groupe désiré.	▶

Tableau 5	Pour sortir du mode "manuel"	Exemple
	Après avoir envoyé une commande presser la touche ◀	
Ou bien:	Vérifier qu'il n'y a aucun groupe sélectionné puis presser l'une des touches ▲ ■ ▼. (éventuellement choisir les groupes en pressant la touche ▶ et les sélectionner/désélectionner en pressant la touche ◀)	    
Ou bien:	Presser plusieurs fois la touche ■ jusqu'à faire clignoter l'indication Auto.	

⚠ Attention: la mémorisation peut s'effectuer dans tous les émetteurs qui se trouvent dans le rayon de portée de PLANOTIME; il est donc bon de ne garder alimenté que celui que l'on souhaite mémoriser. Toutes les séquences de mémorisation sont temporisées, c'est-à-dire qu'elles doivent être effectuées dans les limites de temps prévues.

2.3.1) Mémorisation de PLANOTIME comme premier émetteur



Quand la mémoire des codes de l'automatisme ne contient encore aucun code, on peut mémoriser PLANOTIME en effectuant la procédure suivante:

Tableau 6	Pour mémoriser PLANOTIME comme premier émetteur	Exemple
1.	Sur PLANOTIME choisir le groupe dans lequel on désire mémoriser l'automatisme avec le mode manuel (Tableau 2).	
2.	Alimenter l'automatisme, juste après on entend 2 longs bips (biip) **.	
3.	Dans les 5 secondes qui suivent, presser et maintenir enfoncée la touche ■ de PLANOTIME (pendant environ 3 secondes).	 3s
4.	Relâcher la touche ■ quand on entend le premier des 3 bips qui confirment la mémorisation.	

** Si la mémoire des codes de l'automatisme contient déjà des codes, à l'allumage on entendra 2 brefs bips (bip); dans ce cas il faudra procéder en suivant les instructions qui figurent dans le prochain tableau.

2.3.2) Mémorisation de PLANOTIME comme autre émetteur

Si la mémoire des codes de l'automatisme contient déjà des codes d'autres émetteurs, on peut procéder à la mémorisation de PLANOTIME en effectuant la procédure suivante:

Tableau 7	Pour mémoriser PLANOTIME comme autre émetteur	Exemple
1.	Sur PLANOTIME choisir le groupe dans lequel on veut mémoriser l'automatisme avec le mode manuel (Tableau 2).	
2.	Maintenir enfoncée la touche ■ de PLANOTIME jusqu'à ce que l'on entende un bip provenant de l'automatisme (au bout d'environ 5 secondes).	 5s
3.	Presser lentement 3 fois la touche ■ d'un émetteur déjà mémorisé et fonctionnant.	
4.	Presser encore une fois la touche ■ de PLANOTIME.	

À la fin, 3 bips provenant de l'automatisme signaleront que PLANOTIME a été mémorisé correctement. Si la mémoire des codes est pleine (14 codes), 6 bips indiqueront que PLANOTIME ne peut pas être mémorisé.

2.4) Fixation de PLANOTIME

Pour choisir le meilleur endroit où placer PLANOTIME il est bon de suivre ces quelques conseils:

- PLANOTIME est adapté à l'emploi dans des endroits protégés et ne peut pas être placé à l'extérieur ou dans des zones exposées aux intempéries.
- La hauteur normale de fixation est à 1,5 m du sol de manière à regarder PLANOTIME légèrement de haut.
- Éviter de le placer à proximité, ou pire sur des structures en métal qui en réduisent la portée.
- Plaçant PLANOTIME sur le point où l'on désire le fixer, essayer de commander tous les automatismes en vérifiant qu'ils reçoivent la commande radio envoyée.
- Considérer dans tous les cas que quand la pile est déchargée, la portée radio peut se réduire de 20÷30%.

⚠ ATTENTION: la présence d'autres dispositifs radio-émetteurs ou bien des parasites électromagnétiques peuvent réduire de manière radicale la portée de PLANOTIME. Nice S.p.a. ne peut pas garantir que les commandes envoyées soient reçues par les automatismes (pour réduire ce risque voir aussi le chapitre 8 "Que faire si...").

Après avoir vérifié le fonctionnement correct du système, il est possible de fixer de manière définitive PLANOTIME avec des vis et des chevilles comme l'indique la figure.

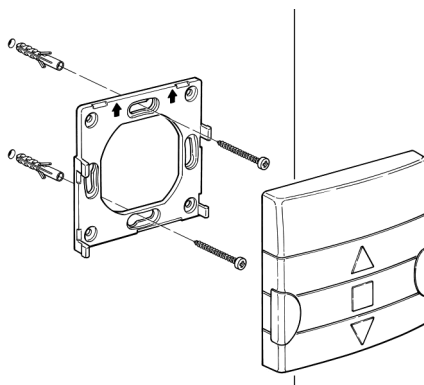

3) Description des symboles

Les symboles visibles sur PLANOTIME sont subdivisés en 3 zones:

- **Zone 1** à gauche indique les modes de fonctionnement et les programmations
- **Zone 2** au centre indique l'horloge hebdomadaire
- **Zone 3** à droite indique les groupes et les commandes spéciales









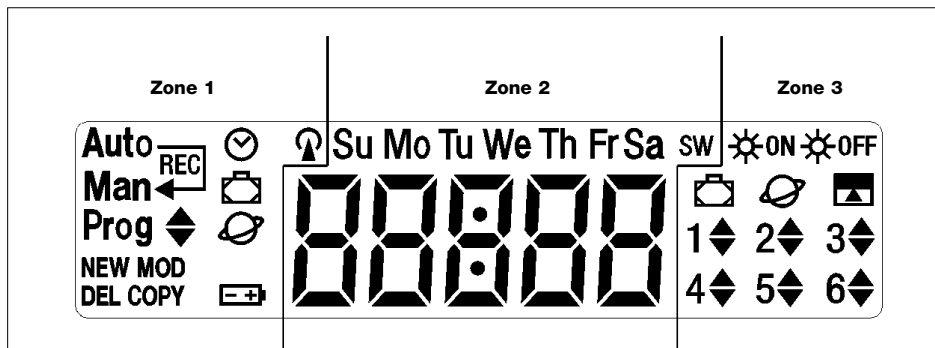

Tableau 8 Liste des symboles de la zone 1

Auto	Indique le mode de fonctionnement "Automatique" (voir chapitres 4 et 4.2).
Auto	Indique le mode de fonctionnement "Nictetime" où l'on a le fonctionnement "manuel" avec retour au fonctionnement "automatique" à un jour et à une heure donnés (voir chapitres 4 et 4.3).
Man	Indique le mode de fonctionnement "Manuel" (voir chapitres 4 et 4.4).
Man^{Rec}	Indique le mode de fonctionnement "Manuel avec enregistreur" (voir chapitres 4 et 4.5).
Prog	Indique une phase de "Programmation" en cours (voir chapitre 5).
	Avec " Prog " indique la phase de programmation d'un événement.
NEW	Avec " Prog " et " " indique la phase de création d'un nouvel événement (voir chapitre 5.2.1).
MOD	Avec " Prog " et " " indique la phase de modification d'un événement (voir chapitre 5.2.2).
DEL	Avec " Prog " et " " indique la phase d'effacement d'un événement (voir chapitre 5.2.3).
COPY	Avec " Prog " et " " indique la phase de copie d'événement (voir chapitre 5.2.4).
	Avec " Prog " indique la phase de réglage de l'horloge (voir chapitre 5.3).
	Avec " Prog " indique la phase de réglage des paramètres de la fonction "en vacances" (voir chapitre 5.4).
	Avec " Prog " indique la phase de réglage des paramètres de la fonction "heure planétaire" (voir chapitre 5.5).
	Son clignotement indique que la pile est épuisée et qu'il faut la remplacer au plus vite.
	Indique que la transmission d'une commande radio est en cours.

Tableau 9 Liste des symboles de la zone 2

	Indication des heures et des minutes ou bien d'autres paramètres en phase de programmation.
	Indique les jours de la semaine:
Su Mo Tu We Th Fr Sa	Su = Dimanche Mo = Lundi Tu = Mardi We = Mercredi Th = Jeudi Fr = Vendredi Sa = Samedi
S	Indique l'heure d'été c'est-à-dire l'heure légale (voir chapitre 5.5).
W	Indique l'heure d'hiver c'est-à-dire l'heure solaire (voir chapitre 5.5).

Tableau 10 Liste des symboles de la zone 3

	Indique une commande spéciale pour l'activation des commandes automatiques qui proviennent des capteurs climatiques (voir chapitre 1.5).
	Indique une commande spéciale pour la désactivation des commandes automatiques qui proviennent des capteurs climatiques (voir chapitre 1.5).
	Indique une commande avec l'activation de la fonction spéciale "en vacance" (voir chapitre 1.5).
	Indique une commande avec l'activation de la fonction spéciale "heure planétaire" (voir chapitre 1.5).
	Indique une commande avec l'activation de la fonction spéciale "commande temporisée" (voir chapitre 1.5).
1  ... 6 	Indiquent les 6 groupes et l'éventuel sens du mouvement.

4) Comment utiliser PLANOTIME

PLANOTIME peut être utilisé avec différents modes de fonctionnement:

Auto Mode de fonctionnement "automatique" (voir chapitre 4.2)

Dans le mode "automatique", PLANOTIME exécute les événements programmés dans les jours et à l'heure préétablis.

Auto  Mode de fonctionnement "Nicetime" (voir chapitre 4.3)

Man 

Dans le mode "Nicetime", PLANOTIME fonctionne comme en mode "manuel" avec la particularité qu'il reviendra tout seul au mode de fonctionnement "automatique" le jour et à l'heure préétablis. Dans la pratique, ce mode permet d'interrompre le mode "automatique" pendant une période de temps donnée.

Man Mode de fonctionnement "manuel" (voir chapitre 4.4)

Dans le mode "manuel", PLANOTIME transmettra, aux groupes sélectionnés, seulement les commandes qui dérivent de l'intervention directe sur les touches **▲** **■** **▼**.

Note: le mode "manuel" est le seul pour lequel il n'est pas important que l'horloge soit réglée correctement.

Man^{REC} Mode de fonctionnement "manuel avec enregistreur" (voir chapitre 4.5)

Dans le mode "manuel avec enregistreur" PLANOTIME fonctionnera comme en mode "manuel" avec la particularité que les commandes transmises seront enregistrées comme événements et mémorisées avec le jour et l'heure auxquels ils se sont vérifiés. Cela permet de créer les événements sans devoir les programmer directement un par un mais simplement en utilisant PLANOTIME en mode "manuel" pendant une semaine.

Prog Mode de "programmation" (voir chapitre 5)

Dans le mode "programmation" on peut programmer, modifier, copier et effacer les événements; il est possible de régler l'horloge et les autres paramètres utiles au fonctionnement de PLANOTIME.

4.1) Choix des modes de fonctionnement

Pour entrer dans le mode de fonctionnement désiré, il faut le choisir et le confirmer dans le "menu de sélection".

Le "menu de sélection" peut être considéré comme le point de départ pour choisir les fonctions de PLANOTIME: "**Auto**", "**Man**", "**Man^{REC}**" et "**Prog**".

Quel que soit le mode de fonctionnement ou de programmation dans lequel se trouve PLANOTIME il est possible de revenir au "menu de sélection" en pressant plusieurs fois la touche **■** jusqu'à faire clignoter l'indication "**Auto**".

4.2) Fonctionnement en mode "automatique"

Tableau 11	Pour choisir le mode "automatique"	Exemple
1.	Presser plusieurs fois la touche ■ jusqu'à faire clignoter l'indication Auto .	■■■■ ... Auto
2.	Presser la touche ◀ pour confirmer le mode "automatique".	▶

Note: s'il n'y a pas au moins un événement programmé, il n'est pas possible de confirmer le mode "automatique".

Tableau 12	Pour sortir du mode "automatique" et revenir au menu de sélection	Exemple
1.	Presser 2 fois la touche ▶	◀ ▶

4.3) Fonctionnement en mode "Nicetime"



"Nicetime" est un mode particulier avec lequel on suspend, pendant une certaine période, le mode "automatique" pour passer en mode "manuel". On ne peut choisir le mode Nicetime que si l'on se trouve en mode "automatique".

Tableau 13	Pour passer du mode "automatique" au mode "Nicetime"	Exemple
1.	Presser la touche ▶	◀
2.	Presser la touche ◀ pour confirmer le mode "Nicetime".	▶
3.	Presser les touches ▲ ou ▼ pour régler l'heure à laquelle on désire revenir au mode "automatique".	▲ ou ▼
4.	Presser la touche ◀ pour confirmer les minutes.	▶
5.	Presser les touches ▲ ou ▼ pour régler les minutes auxquelles on désire revenir au mode "automatique".	▲ ou ▼
6.	Presser la touche ◀ pour confirmer les minutes.	▶
7.	Presser les touches ▲ ou ▼ pour choisir le jour de la semaine dans lequel on désire revenir au mode "automatique". (Su=Dimanche; Mo=Lundi; Tu=Mardi; We=Mercredi; Th=Jeudi; Fr=Vendredi; Sa=Samedi)	▲ ou ▼
8.	Presser la touche ◀ pour confirmer le jour.	▶

À partir de cet instant PLANOTIME fonctionnera comme s'il était en mode "manuel" et vous pourrez donner les commandes en pressant l'une des touches ▲ ■ ▼. PLANOTIME reviendra en mode "automatique" le jour et à l'heure pré-établis. Pour sortir du mode "Nicetime" avant le moment préétabli et revenir au menu de sélection, voir tableau 20.

4.4) Fonctionnement en mode "manuel"

Tableau 14	Pour choisir le mode "manuel"	Exemple
1.	Presser plusieurs fois la touche ■ jusqu'à faire clignoter l'indication Auto .	■■■■ ... Auto
2.	Presser la touche ▶ pour faire clignoter l'indication Man .	◀ Man
3.	Presser la touche ◀ pour confirmer le mode "manuel".	▶

Tableau 15	Pour choisir un groupe et envoyer une commande	Exemple
1.	En partant du 1er groupe, presser éventuellement plusieurs fois la touche ▶ pour choisir un autre groupe.	◀ ▶... ▶
2.	Il est maintenant possible d'utiliser les touches ▲ ■ ▼ pour envoyer les commandes au groupe choisi.	▲ ■ ▼

Tableau 16	Pour envoyer une commande au même groupe	Exemple
1.	Presser l'une des touches ▲ ■ ▼	▲ ■ ▼

Tableau 17	Pour choisir un autre groupe	Exemple
1.	Presser plusieurs fois la touche ► pour choisir le groupe désiré.	◀ ...
2.	Il est maintenant possible d'utiliser les touches ▲ ■ ▼ pour envoyer les commandes au groupe choisi.	▲ ■ ▼

Tableau 18	Pour composer un groupe multiple et envoyer une commande	Exemple
1.	En partant du 1er groupe, presser éventuellement plusieurs fois la touche ► pour choisir un autre groupe.	◀ ... ▶
2.	Presser la touche ◀ pour confirmer le groupe.	▶
3.	Répéter les deux étapes précédentes pour choisir d'autres groupes.	
4.	Après avoir fini de composer le groupe multiple, il est possible d'utiliser les touches ▲ ■ ▼ pour envoyer les commandes.	▲ ■ ▼

Nota: un groupe choisi et confirmé par erreur peut être éliminé en pressant plusieurs fois la touche ► jusqu'à ce que le clignotement se déplace sur le groupe à éliminer, puis presser la touche ◀.

Tableau 19	Pour envoyer une commande spéciale à un groupe ou groupe multiple	Exemple
1.	En partant du 1er groupe, presser éventuellement plusieurs fois la touche ► pour choisir un autre groupe.	◀ ... ▶
2.	Presser la touche ◀ pour confirmer le groupe.	▶
3.	Répéter éventuellement les deux étapes précédentes pour choisir d'autres groupes.	
4.	Presser plusieurs fois la touche ► jusqu'à faire clignoter les symboles de la commande spéciale "☼ON" ou "☼OFF".	◀ ... ☼ON OU ☼OFF
5.	Presser la touche ◀ pour confirmer la commande spéciale.	▶
6.	Il est maintenant possible d'utiliser les touches ▲ ■ ▼ pour envoyer la commande spéciale.	▲ ■ ▼

Tableau 20	Pour sortir du mode "manuel" et revenir au menu de sélection:	Exemple
	Après avoir envoyé une commande presser la touche ◀	▶
Ou bien:	Vérifier qu'il n'y a aucun groupe sélectionné puis presser l'une des touches ▲ ■ ▼ . (éventuellement choisir les groupes en pressant la touche ► et les sélectionner/désélectionner en pressant la touche ◀)	◀ ▶ ▲ ■ ▼
Ou bien:	Presser plusieurs fois la touche ■ jusqu'à faire clignoter l'indication Auto .	■ ■ ■ ... Auto

4.5) Fonctionnement en mode "manuel avec enregistreur" Man^{REC}

Tableau 21	Pour choisir le mode "manuel avec enregistreur"	Exemple
1.	Presser plusieurs fois la touche ■ jusqu'à faire clignoter l'indication Auto .	■ ■ ■ ... Auto
2.	Presser 2 fois la touche ► pour faire clignoter l'indication Man ^{REC} .	◀ ▶ Man ^{REC}
3.	Presser la touche ◀ pour confirmer le mode "manuel" avec enregistreur.	▶

À partir de cet instant, on peut utiliser PLANOTIME comme s'il était en mode "manuel" avec la particularité que toutes les commandes envoyées avec les touches ▲ ou ▼ , avec le jour, les heures et les minutes auxquels elles ont été données sont mémorisées comme événements. Note: le mode "manuel avec enregistreur" ne permet pas d'enregistrer des événements qui contiennent la commande "■".

Conseil pour les moins experts: Utiliser ce mode de fonctionnement pour mémoriser les événements sans devoir se préoccuper de les programmer un par un. Pour enregistrer les événements de toute la semaine, entrer en mode "manuel avec enregistreur", par exemple au début de la semaine, puis utiliser PLANOTIME pour commander la montée ou la descente des automatismes chaque jour à l'heure désirée. Au début de la semaine suivante, mettre PLANOTIME en mode "automatique"; les événements se répéteront alors automatiquement pendant toutes les semaines successives. Pour effacer un événement enregistré par erreur, voir le chapitre 5.2.3.

5) Comment programmer PLANOTIME

Le fonctionnement de PLANOTIME en mode "programmation" permet de créer les événements, de les modifier, de les copier et de les effacer; il est possible de régler l'horloge et les autres paramètres utiles au fonctionnement de PLANOTIME.

Prog Programmation "événements" (voir chapitre 5.2)

Dans la programmation "événements" il est possible de:

NEW	insérer un nouvel événement, en réglant une par une toutes ses propriétés.
MOD	modifier un événement en changeant une propriété ou plus de l'événement.
COPY	copier un événement pour faire un nouvel événement en partant des propriétés d'un événement déjà présent.
DEL	effacer un événement en l'éliminant complètement.

Prog Réglage de l'horloge (voir chapitre 5.3)

Le réglage de l'horloge est nécessaire pour permettre à PLANOTIME d'exécuter les événements à l'heure préétablie. Si l'on utilise la commande spéciale "heure planétaire", en plus des heures, des minutes et du jour de la semaine, il faut régler aussi le jour du mois, le mois et l'année puis, en dernier, si l'heure actuelle est l'heure d'hiver (solaire) ou d'été (légale).

Prog Réglage des paramètres "en vacance" (voir chapitre 5.4)

Permet de régler l'écart maximum consenti à l'événement par rapport à ce qui est programmé. On peut aller d'un minimum de 0 minute (aucun écart) à un maximum de 75 minutes en plus ou en moins par rapport à ce qui est prévu.

Prog Réglage des paramètres "heure planétaire" (voir chapitre 5.5)

Permet de régler les paramètres nécessaires aux calculs pour "l'heure planétaire":

- Latitude du lieu par rapport à l'équateur (indiquée sur toutes les cartes géographiques).
- Différence entre l'heure indiquée par l'horloge et l'heure solaire réelle.
- Indication si l'heure actuelle est l'heure d'hiver (solaire) ou d'été (légale).





5.1) Choix du type de programmation

Pour entrer dans le mode de "programmation" il faut le choisir et le confirmer dans le "menu de sélection".

Le "menu de sélection" peut être considéré comme le point de départ pour toutes les fonctions de PLANOTIME. Quel que soit le mode de fonctionnement ou programmation dans lequel se trouve PLANOTIME, il est possible de revenir au "menu de sélection" en pressant plusieurs fois la touche  jusqu'à faire clignoter l'indication "Auto",

5.1.1) En avant et en arrière pour la programmation

La programmation se déroule comme un parcours à étapes qui passe par toutes les valeurs ou paramètres nécessaires. Durant ce parcours, nous vous rappelons que:

- Un symbole qui clignote à 50% indique le paramètre en programmation c'est-à-dire l'étape en cours
- Les touches  ou  règlent le paramètre en cours
- La touche  confirme le paramètre et l'on continue vers l'étape successive
- La touche  annule l'éventuelle sélection et l'on revient à l'étape précédente
- La touche  sélectionne ou enlève la sélection à un paramètre
- Un symbole qui clignote à 25% indique que le paramètre n'est pas sélectionné
- Un symbole qui clignote à 75% indique que le paramètre est sélectionné
- Dans certains cas, il n'est pas possible de confirmer un paramètre s'il n'y a pas au moins une sélection de faite, par exemple, il n'est pas possible de programmer un événement sans avoir sélectionné au moins un jour de la semaine.

5.2) Programmation “événements” ◆

Dans la programmation des événements il faut régler, une par une, toutes les propriétés qui composent l'événement, c'est-à-dire:

Tableau 22	Propriétés des événements	Exemple 1	Exemple 2
1.	Heures et minutes auxquelles la commande doit être envoyée.	08:30	18:45
2.	Le jour ou les jours de la semaine dans lesquels ils doivent se vérifier.	Mo	We Fr Sa
3.	Un ou plusieurs groupes concernés et la commande correspondante de “Montée” ou “Descente”.	1▲	2▼ 4▲ 5▲ 6▲
4.	La présence ou pas de la commande spéciale “☀ON” ou bien “☀OFF”.		☀ON
5.	La présence ou pas de la commande spéciale “en vacance” ☑		☑
6.	La présence ou pas de la commande spéciale “heure planétaire” ⌚		⌚
7.	La présence ou pas de la commande spéciale “commande temporisée” ⏰		⏰
8.	Dans le cas de commande spéciale “commande temporisée” le temps, en secondes, qui doit s'écouler entre la commande et la commande successive de “Stop”.		20

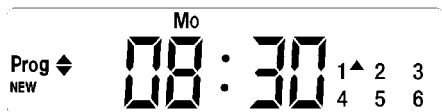

Dans l'exemple N°1: à 8h30 tous les lundis, le groupe 1 recevra une commande de “Montée”.



Dans l'exemple N°2: à 18h45 tous les mercredis, vendredis et samedis, le groupe 2 recevra une commande de “Descente” et les groupes 4, 5, 6 recevront une commande de “Montée”; les commandes prévoient l'activation des commandes automatiques qui proviennent des capteurs climatiques. “L'heure planétaire” est active et donc la commande se déplacera, par rapport à 18h45, pour suivre, tout au long de l'année, l'heure du coucher du soleil. Les commandes sont temporisées c'est-à-dire qu'elles prévoient une commande de “Stop” 20 secondes après le début du mouvement.

5.2.1) Programmation: nouvel événement

Tableau 23 Pour programmer un "nouvel événement" simple (exemple 1 du tableau N°22)		Exemple
1.	Presser plusieurs fois la touche ■ jusqu'à faire clignoter l'indication Auto .	■■■■ ... Auto
2.	Presser 3 fois la touche ► pour choisir le mode "programmation" Prog .	◀ ▶ ▶
3.	Presser la touche ◀ pour confirmer le mode "programmation".	▶
4.	Presser la touche ◀ pour confirmer la programmation "événements" ◆	▶
5.	Presser la touche ◀ pour confirmer la programmation "nouvel événement" NEW	▶
6.	Presser les touches ▲ ou ▼ pour régler l'heure (dans l'exemple: 08).	▲ ou ▼
7.	Presser la touche ◀ pour confirmer l'heure.	▶
8.	Presser les touches ▲ ou ▼ pour régler les minutes (dans l'exemple: 30).	▲ ou ▼
9.	Presser la touche ◀ pour confirmer les minutes.	▶
10.	Presser les touches ▲ ou ▼ pour choisir le jour de la semaine (dans l'exemple: Mo=Lundi).	▲ ou ▼
11.	Presser la touche ► pour sélectionner le jour de la semaine.	◀
12.	Presser la touche ◀ pour confirmer le jour de la semaine (dans l'exemple: seulement Mo=Lundi).	▶
13.	Presser la touche ▲ pour choisir la commande de "Montée" sur le groupe 1.	▲
14.	Presser la touche ◀ pour confirmer la commande (dans l'exemple: "Montée" sur le groupe 1).	▶
15.	Presser la touche ◀ pour confirmer l'événement (dans l'exemple: aucune commande spéciale "☀ON" ou "☀OFF").	▶
16.	Presser la touche ◀ pour confirmer l'événement (dans l'exemple: aucune commande spéciale "en vacance" ☑)	▶
17.	Presser la touche ◀ pour confirmer l'événement (dans l'exemple: aucune commande spéciale "heure planétaire" 🌐)	▶
18.	Presser la touche ◀ pour confirmer l'événement (dans l'exemple: aucune commande spéciale "commande temporisée" ⏰)	▶
19.	À ce point, toutes les parties de l'événement sélectionné commencent à clignoter pour indiquer qu'on est à la fin du parcours de programmation du nouvel événement. Presser la touche ◀ pour confirmer l'événement ou bien presser ■ pour revenir en arrière.	▶

Avec la dernière confirmation, l'événement est mémorisé et PLANOTIME se prépare pour la programmation d'un autre nouvel événement, continuer ensuite en partant du point N°5 de ce tableau.

Tableau 24 Pour programmer un "nouvel événement" complet (exemple 2 du tableau N°22) Exemple

1.	Presser plusieurs fois la touche ■ jusqu'à faire clignoter l'indication Auto .	■■■■ ... Auto
2.	Presser 3 fois la touche ► pour choisir le mode "programmation" Prog.	◀ ▶ ◀
3.	Presser la touche ◀ pour confirmer le mode "programmation".	▶
4.	Presser la touche ◀ pour confirmer la programmation "événements" ◆	▶
5.	Presser la touche ◀ pour confirmer la programmation "nouvel événement" NEW	▶
6.	Presser les touches ▲ ou ▼ pour régler l'heure (dans l'exemple: 18).	▲ ou ▼
7.	Presser la touche ◀ pour confirmer l'heure.	▶
8.	Presser les touches ▲ ou ▼ pour régler les minutes (dans l'exemple: 45).	▲ ou ▼
9.	Presser la touche ◀ pour confirmer les minutes.	▶
10.	Presser les touches ▲ ou ▼ pour choisir le premier jour de la semaine (dans l'exemple: We=Mercredi).	▲ ou ▼
11.	Presser la touche ► pour sélectionner le premier jour de la semaine.	◀
12.	Presser la touche ◀ pour choisir le deuxième jour de la semaine (dans l'exemple: seulement Fr=Vendredi).	▲ ou ▼
13.	Premere il tasto ► pour sélectionner le deuxième jour de la semaine.	◀
14.	Presser la touche ◀ pour choisir le troisième jour de la semaine (dans l'exemple: seulement Sa=Samedi).	▲ ou ▼
15.	Presser la touche ► pour sélectionner le troisième jour de la semaine.	◀
16.	Presser la touche ◀ pour confirmer tous les jours sélectionnés.	▶
17.	Presser la touche ► pour sélectionner le groupe 2.	◀
18.	Presser la touche ▼ pour choisir la commande de "Descente" sur le groupe 2.	▼
19.	Presser 2 fois la touche ► pour sélectionner le groupe 4.	◀ ▶
20.	Presser la touche ▲ pour choisir la commande de "Montée" sur le groupe 4.	▲
21.	Presser la touche ► pour sélectionner le groupe 5.	◀
22.	Presser la touche ▲ pour choisir la commande de "Montée" sur le groupe 5.	▲
23.	Presser la touche ► pour sélectionner le groupe 6.	◀
24.	Presser la touche ▲ pour choisir la commande de "Montée" sur le groupe 6.	▲
25.	Presser la touche ◀ pour confirmer les commandes (dans l'exemple: "Descente sur le groupe 2 et "Montée" sur les groupes 4, 5 et 6).	▶
26.	Presser la touche ► pour sélectionner la commande spéciale "☼ON"	◀
27.	Presser la touche ◀ pour confirmer l'événement (dans l'exemple: envoi commande spéciale "☼ON")	▶
28.	Presser la touche ◀ pour confirmer l'événement (dans l'exemple: aucune commande spéciale "en vacance" ☼)	▶
29.	Premere il tasto ► per selezionare il comando speciale "orario planetario" 🔄	◀
30.	Presser la touche ◀ pour confirmer l'événement (dans l'exemple: commande spéciale "heure planétaire" 🔄)	▶
31.	Presser la touche ► pour sélectionner la commande spéciale "commande temporisée" ⏰	◀
32.	Presser les touches ▲ ou ▼ pour régler la temporisation (dans l'exemple: 20 secondes).	▲ ou ▼
33.	Presser la touche ◀ pour confirmer l'événement (dans l'exemple: commande spéciale "commande temporisée" ⏰)	▶
34.	À ce point, toutes les parties de l'événement sélectionné commencent à clignoter pour indiquer qu'on est à la fin du parcours de programmation du nouvel événement. Presser la touche ◀ pour confirmer l'événement ou bien presser ■ pour revenir en arrière.	▶

Avec la dernière confirmation, l'événement est mémorisé et PLANOTIME se prépare pour la programmation d'un autre nouvel événement, continuer ensuite en partant du point N°5 de ce tableau.

Note: pour le fonctionnement correct de "l'heure planétaire" il faut avoir réglé les paramètres correspondants (voir tableau 30).

5.2.2) Programmation: modification événements MOD

Tous les événements programmés peuvent être modifiés à n'importe quel moment. Avant d'être modifié, un événement doit être cherché et choisi parmi tous les autres événements présents.

Tableau 25	Pour modifier un événement	Exemple
1.	Presser plusieurs fois la touche ■ jusqu'à faire clignoter l'indication Auto .	■ ■ ■ ... Auto
2.	Presser 3 fois la touche ► pour choisir le mode "programmation" Prog.	◀ ▶ ▶
3.	Presser la touche ◀ pour confirmer le mode "programmation".	▶
4.	Presser la touche ◀ pour confirmer la programmation "événements" ◆	▶
5.	Presser la touche ► pour sélectionner la modification "événements" MOD	◀
6.	Presser la touche ◀ pour confirmer la modification "événements".	▶
7.	Presser les touches ▲ ou ▼ pour choisir l'événement à modifier. Les événements sont montrés dans l'ordre chronologique dans lequel ils seront effectués en partant du plus proche, en pressant ▲ on passe au suivant, en pressant ▼ on passe au précédent.	▲ ou ▼
8.	Presser la touche ◀ pour confirmer l'événement sélectionné.	▶

À partir de ce point, la modification se déroule suivant le même parcours à étapes que la programmation "nouvel événement" (voir chapitre 5.2.1) et l'on peut modifier ou confirmer une par une toutes les propriétés de l'événement. Après avoir modifié et confirmé le dernier paramètre, l'événement est mémorisé de nouveau et PLANOTIME se prépare pour la modification d'un autre événement, continuer ensuite en partant du point N°6 de ce tableau

5.2.3) Programmation: effacement événements DEL

Tous les événements programmés peuvent être effacés à n'importe quel moment. Avant d'être effacé, un événement doit être cherché et choisi parmi tous les autres événements présents.

Tableau 26	Pour effacer un événement	Exemple
1.	Presser plusieurs fois la touche ■ jusqu'à faire clignoter l'indication Auto .	■ ■ ■ ... Auto
2.	Presser 3 fois la touche ► pour choisir le mode "programmation" Prog.	◀ ▶ ▶
3.	Presser la touche ◀ pour confirmer le mode "programmation".	▶
4.	Presser la touche ◀ pour confirmer la programmation "événements" ◆	▶
5.	Presser 2 fois la touche ► pour sélectionner l'effacement "événements" DEL	◀ ▶
6.	Presser la touche ◀ pour confirmer l'effacement "événements".	▶
7.	Presser les touches ▲ ou ▼ pour choisir l'événement à effacer. Les événements sont montrés dans l'ordre chronologique dans lequel ils seront effectués en partant du plus proche, en pressant ▲ on passe au suivant, en pressant ▼ on passe au précédent.	▲ ou ▼
8.	Presser la touche ◀ pour confirmer l'événement sélectionné.	▶
9.	Presser la touche ◀ pour confirmer l'effacement de l'événement sélectionné. Si l'on ne désire pas confirmer l'effacement, presser la touche ■ et reprendre à partir du point N° 7 de ce tableau.	▶

Après avoir effacé un événement, PLANOTIME se prépare pour l'effacement d'un autre événement, continuer ensuite en partant du point N°6 de ce tableau.

5.2.4) Programmation: copie événements COPY

Pour programmer rapidement un nouvel événement similaire à un événement déjà présent, on peut le faire à travers la copie de l'événement et la modification successive des paramètres qui changent.

Tableau 27	Pour programmer un nouvel événement en en copiant un déjà présent	Exemple
1.	Presser plusieurs fois la touche ■ jusqu'à faire clignoter l'indication Auto .	■■■ ... Auto
2.	Presser 3 fois la touche ► pour choisir le mode "programmation" Prog.	◀ ▶ ▶
3.	Presser la touche ◀ pour confirmer le mode "programmation".	▶
4.	Presser la touche ◀ pour confirmer la programmation "événements" ◆	▶
5.	Presser 3 fois la touche ► pour sélectionner la copie des "événements" COPY	◀ ▶ ▶
6.	Presser la touche ◀ pour confirmer la copie des "événements".	▶
7.	Presser les touches ▲ ou ▼ pour choisir l'événement à copier. Les événements sont montrés dans l'ordre chronologique dans lequel ils seront effectués en partant du plus proche, en pressant ▲ on passe au suivant, en pressant ▼ on passe au précédent.	▲ ou ▼
8.	Presser la touche ◀ pour confirmer l'événement sélectionné.	▶

À partir de ce point, la modification de l'événement copié se déroule suivant le même parcours à étapes que la programmation "nouvel événement" (voir chapitre 5.2.1) et l'on peut modifier ou confirmer une par une toutes les propriétés de l'événement. Après avoir modifié et confirmé le dernier paramètre, l'événement copié est mémorisé comme nouvel événement et PLANOTIME se prépare pour la copie d'un autre événement, continuer ensuite en partant du point N°6 de ce tableau.

5.3) Réglage de l'horloge ☺

Le réglage de l'horloge est fait immédiatement après avoir inséré la pile mais il peut se révéler nécessaire de régler l'horloge dans d'autres occasions, par exemple lors du passage de l'heure d'hiver (solaire) à l'heure d'été (légale).

Tableau 28	Per regolare l'orologio	Exemple
1.	Presser plusieurs fois la touche ■ jusqu'à faire clignoter l'indication Auto .	■■■ ... Auto
2.	Presser 3 fois la touche ► pour choisir le mode "programmation" Prog.	◀ ▶ ▶
3.	Presser la touche ◀ pour confirmer le mode "programmation".	▶
4.	Presser la touche ► pour sélectionner le réglage de l'horloge ☺	◀
5.	Presser la touche ◀ pour confirmer le réglage de l'horloge.	▶
6.	Presser les touches ▲ ou ▼ pour régler l'heure.	▲ ou ▼
7.	Presser la touche ◀ pour confirmer l'heure.	▶
8.	Presser les touches ▲ ou ▼ pour régler les minutes.	▲ ou ▼
9.	Presser la touche ◀ pour confirmer les minutes.	▶
10.	Presser les touches ▲ ou ▼ pour choisir le jour de la semaine. (Su=Dimanche; Mo=Lundi; Tu=Mardi; We=Mercredi; Th=Jeudi; Fr=Vendredi; Sa=Samedi)	▲ ou ▼
11.	Presser la touche ◀ pour confirmer le jour.	▶
12.	Presser les touches ▲ ou ▼ pour choisir le numéro du jour.	▲ ou ▼
13.	Presser la touche ◀ pour confirmer le jour	▶
14.	Presser les touches ▲ ou ▼ pour choisir le numéro du mois (01=Janvier; 02=Février...12= Décembre)	▲ ou ▼
15.	Presser la touche ◀ pour confirmer le mois.	▶
16.	Presser les touches ▲ ou ▼ pour choisir le numéro de l'année. (compris entre 2000 et 2059)	▲ ou ▼
17.	Presser la touche ◀ pour confirmer l'année.	▶

Note: si l'on utilise la commande spéciale "heure planétaire", en plus des heures, des minutes, du jour de la semaine, du jour du mois, du mois et de l'année, il faut régler aussi si l'heure actuelle est l'heure d'hiver (solaire) ou l'heure d'été (légale) voir tableau 30.

5.4) Réglage des paramètres de la commande spéciale "en vacance"

Pour le fonctionnement correct de la commande spéciale "en vacance", il faut régler la valeur maximum de l'écart consenti, la valeur peut être de 0 à 75 minutes, réglables par pas de 5 minutes. Comme résultat on obtient, par exemple, si la valeur est réglée à 15, qu'un événement programmé pour 08h00 peut être exécuté au hasard entre 7h45 et 8h15. La modification de ce paramètre a effet sur tous les événements avec cette commande spéciale activée.

Tableau 29 Pour régler les paramètres de la commande spéciale "en vacance"		Exemple
1.	Presser plusieurs fois la touche ■ jusqu'à faire clignoter l'indication Auto .	■ ■ ■ ... Auto
2.	Presser 3 fois la touche ▶ pour choisir le mode "programmation" Prog.	◀ ▶ ▶
3.	Presser la touche ◀ pour confirmer le mode "programmation".	▶
4.	Presser 2 fois la touche ▶ pour sélectionner le réglage des paramètres de la commande "en vacance" 	▶ ▶
5.	Presser la touche ◀ pour confirmer le réglage du paramètre "en vacance". " ⌂ "	▶
6.	Presser les touches ▲ ou ▼ pour régler l'écart maximum en minutes.	▲ ou ▼
7.	Presser la touche ◀ pour confirmer le paramètre.	▶

5.5) Réglage des paramètres de la commande spéciale "heure planétaire"

Pour le fonctionnement correct de la commande spéciale "heure planétaire" il faut régler les paramètres suivants:

- Latitude du lieu par rapport à l'équateur, réglable entre 65° (vers le pôle Nord) et -65° (vers le pôle Sud) en passant par 0° (équateur).

Pour trouver la valeur "**⌂**" à insérer de manière approximative, se référer à la figure figurant à la page suivante, ou à n'importe quelle carte géographique plus détaillée.

- Différence entre l'heure indiquée par l'horloge et l'heure solaire réelle "**dÉ**", en pratique, la différence entre le midi indiqué par l'horloge et le midi solaire réel du lieu; elle peut être réglée entre 0 et ± 99 minutes. Le chapitre "que faire si..." décrit une méthode pour mesurer cette valeur. Si l'on n'a pas besoin d'un réglage précis, ce paramètre peut être laissé à zéro.
- Indication si l'heure actuelle est l'heure d'hiver (solaire) ou d'été (légal).

Tableau 30 Pour régler les paramètres de la commande spéciale "heure planétaire"		Exemple
1.	Presser plusieurs fois la touche ■ jusqu'à faire clignoter l'indication Auto .	■ ■ ■ ... Auto
2.	Presser 3 fois la touche ▶ pour choisir le mode "programmation" Prog.	◀ ▶ ▶
3.	Presser la touche ◀ pour confirmer le mode "programmation".	▶
4.	Presser 3 fois la touche ▶ pour sélectionner le réglage des paramètres de la commande "heure planétaire" 	▶ ▶ ▶
5.	Presser la touche ◀ pour confirmer le réglage des paramètres de la commande "heure planétaire".	▶
6.	Presser les touches ▲ ou ▼ pour régler la latitude du lieu " ⌂ "	▲ ou ▼
7.	Presser la touche ◀ pour confirmer le paramètre.	▶
8.	Presser les touches ▲ ou ▼ pour régler la différence entre l'heure indiquée par l'horloge et l'heure solaire réelle " dÉ "	▲ ou ▼
9.	Presser la touche ◀ pour confirmer le paramètre.	▶
10.	Presser les touches ▲ ou ▼ pour choisir entre l'heure d'été " S " (légal) ou d'hiver " W " (solaire).	▲ ou ▼
11.	Presser la touche ◀ pour confirmer le paramètre.	▶

Il est déconseillé de modifier ces paramètres après avoir inséré un ou plusieurs événements avec cette commande spéciale activée.

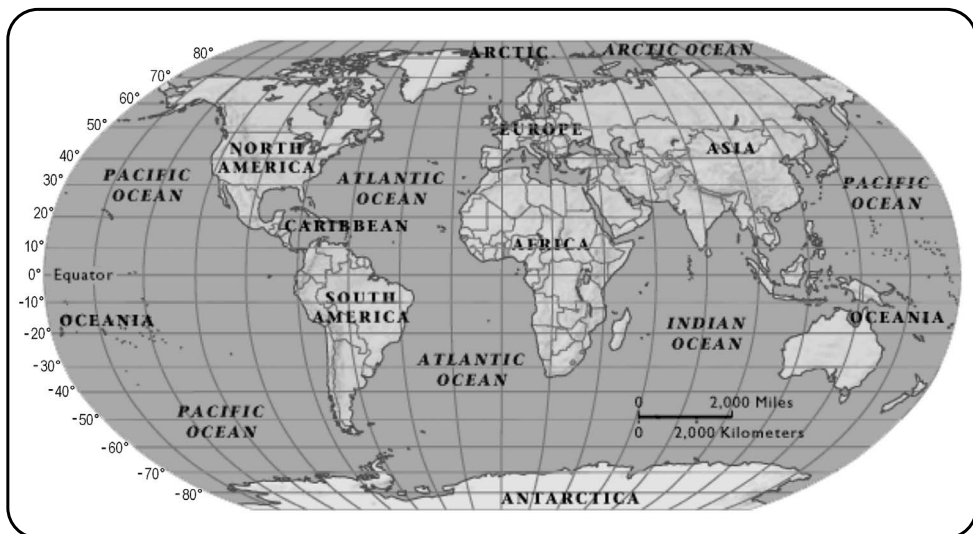

6) Remplacement de la pile

Quand l'indication de pile épuisée s'allume "🔋" il faut remplacer la pile au plus vite; dans cette situation on court le risque que les commandes ne puissent pas être envoyées correctement.

Pour remplacer la pile, il faut ouvrir le bras porte-pile et suivre les indications des figures.

Après le changement de pile, il faut régler l'horloge interne (voir chapitre 2.2).

Attention: les piles contiennent des substances polluantes, ne pas les mêler aux ordures ménagères mais utiliser les méthodes de mise au rebut prévues par les réglementations locales.

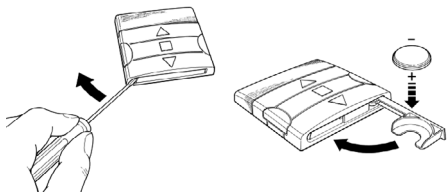

7) Avertissements

L'utilisation de PLANOTIME ne demande pas d'attentions particulières, nous vous prions dans tous les cas de considérer les aspects suivants:

- Les commandes envoyées par radio par PLANOTIME ne peuvent pas offrir la garantie totale qu'elles soient reçues par les automatismes.
- Certains composants de PLANOTIME peuvent contenir des substances polluantes, ne pas les abandonner dans la nature.

8) Que faire si...

- **Pour augmenter la sécurité qu'une commande soit reçue:** l'activer 2 fois ou plus à la même heure (en copiant l'événement) ou bien une deuxième fois à la minute successive.
- **Pour faire sortir PLANOTIME d'une programmation quelconque ou de n'importe quel autre mode de fonctionnement:** presser plusieurs fois la touche ■ jusqu'à faire clignoter l'indication "Auto" puis en pressant la touche ► il est possible de choisir le mode de fonctionnement désiré.
- **Pour mesurer la différence entre l'heure indiquée par l'horloge et l'heure solaire réelle:** la valeur requise par la commande spéciale "heure planétaire" est, en pratique, la différence entre le midi indiqué par l'horloge et le midi solaire réel du lieu. Une méthode très simple pour mesurer cette valeur est

d'observer l'ombre provoquée par le soleil sur un objet (il est préférable qu'il soit parfaitement vertical et pointu, par exemple un pieu); l'ombre se raccourcit jusqu'au midi solaire pour s'allonger de nouveau dans l'après-midi. Le midi solaire correspond au moment où l'ombre atteint la longueur la plus courte par rapport à la base de l'objet. Quand cela se vérifie, à l'heure indiquée par l'horloge, soustraire une heure si l'on est dans la période de l'heure d'été (légale) puis calculer la différence en minutes par rapport à 12h00; le résultat est la valeur à insérer dans PLANOTIME. Par exemple, si le midi solaire réel tombe à 12h25, il faut insérer la valeur 25; si par contre il correspond à 11h47 il faut insérer la valeur -13.

Note: la méthode décrite ne tient pas compte de certains phénomènes astronomiques mais l'erreur est négligeable pour le fonctionnement de PLANOTIME.

8.1) Liste des erreurs

Il peut y avoir des circonstances, très rares, dans lesquelles PLANOTIME pourrait ne pas fonctionner correctement. Si cela se vérifie, la cause de l'erreur est toujours indiquée. Le tableau qui suit indique les erreurs et les solutions possibles.

Tableau 31: Liste des erreurs

Erreur N°	Description	Solution
Err1	Mémoire pleine	Il y a déjà plus de 100 événements programmés et il n'y a plus de place pour d'autres. Il n'y a pas de solutions: le dernier événement ne sera pas mémorisé.
Err2	Erreur de communication entre les composants internes de PLANOTIME	Il s'agit d'un problème très particulier, essayer d'enlever et de remettre en place la pile pour voir si l'erreur disparaît.
Err3	Erreur dans les paramètres d'un ou de plusieurs événements	Certains paramètres des événements mémorisés ne sont pas corrects; il pourrait s'agir d'une erreur de communication entre les composants internes de PLANOTIME, essayer d'enlever et de remettre en place la pile pour voir si l'erreur disparaît. Si l'erreur persiste, entrer en mode modification événements et contrôler les paramètres de tous les événements.
Err4	Les paramètres de la commande spéciale "en vacance" ont été changés après que quelques événements aient été calculés avec les paramètres précédents	Rien de grave mais tenez compte du fait que les prochains événements ont déjà été calculés avec les vieux paramètres, les nouveaux paramètres seront utilisés à partir de l'exécution successive de l'événement.
Err5	Les paramètres de la commande spéciale "heure planétaire" ont été changés après que quelques événements aient été calculés avec les paramètres précédents	Il vaut mieux ne pas changer les paramètres après avoir programmé des événements, le cas échéant, reconstruire que les événements sont corrects après la modification.

9) Caractéristiques techniques

Dans le but d'améliorer les produits, NICE S.p.a. se réserve le droit d'en modifier les caractéristiques techniques à tout moment et sans préavis, en garantissant dans tous les cas le bon fonctionnement et le type d'utilisation prévus.

Note: toutes les caractéristiques techniques se réfèrent à la température de 20°C.

Alimentation	: 3 Vcc avec 1 pile au lithium CR2450
Durée pile	: Estimée à 2 ans (avec 10 événements par jour)
Fréquence	: 433,92 MHz ±100 KHz
Puissance irradiée	: Estimée à environ 1mW
Portée moyenne	: Estimée à 25 mètres à l'intérieur d'édifices (la présence de parasites électromagnétiques peut réduire radicalement la portée)
Codage	: 52 Bits rolling code FLOR+INFO
Résolution horloge	: 1 minute
Précision horloge	: ± 100 secondes/an
Nombre maximum d'événements	: 100
Indice de protection	: IP 40
Température de fonct.	: -5°C ÷ 50°C
Dimensions/poids	: 80x80x1,2mm / 75 g

A1 Appendice

Utiliser le tableau suivant, avant la programmation, pour "créer" les événements et comme aide-mémoire des événements mémorisés.

Tableau A1: exemple composition événements et aide-mémoire événements																				
Nom	Heure	Jours						Jours						Commandes spéciales						
Exemple 1	08.30	Su	Mo	Tu	We	Th	Fr	Sa	1	2	3	4	5	6	☀ON	☀OFF	📧	🔄	📺	⌚
			X						▲											
Exemple 2	18.30	Su	Mo	Tu	We	Th	Fr	Sa	1	2	3	4	5	6	☀ON	☀OFF	📧	🔄	📺	⌚
					X		X	X	▼		▲	▲	▲	X				X	X	20

		Su	Mo	Tu	We	Th	Fr	Sa	1	2	3	4	5	6	☀ON	☀OFF	📧	🔄	📺	⌚
		Su	Mo	Tu	We	Th	Fr	Sa	1	2	3	4	5	6	☀ON	☀OFF	📧	🔄	📺	⌚
		Su	Mo	Tu	We	Th	Fr	Sa	1	2	3	4	5	6	☀ON	☀OFF	📧	🔄	📺	⌚
		Su	Mo	Tu	We	Th	Fr	Sa	1	2	3	4	5	6	☀ON	☀OFF	📧	🔄	📺	⌚
		Su	Mo	Tu	We	Th	Fr	Sa	1	2	3	4	5	6	☀ON	☀OFF	📧	🔄	📺	⌚
		Su	Mo	Tu	We	Th	Fr	Sa	1	2	3	4	5	6	☀ON	☀OFF	📧	🔄	📺	⌚
		Su	Mo	Tu	We	Th	Fr	Sa	1	2	3	4	5	6	☀ON	☀OFF	📧	🔄	📺	⌚
		Su	Mo	Tu	We	Th	Fr	Sa	1	2	3	4	5	6	☀ON	☀OFF	📧	🔄	📺	⌚

Dichiarazione di conformità / *declaration of conformity*

N°: PLANOTIME Rev 0

Indirizzo / Address: Nice S.p.a., Via Pezza Alta 13, 31046 Rustignè di ODERZO (TV) Italy

NICE S.p.a. dichiara che il prodotto PLANOTIME è conforme ai requisiti essenziali richiesti dall'articolo 3 della Direttiva R&TTE 1999/5/CE, per l'uso cui l'apparecchio è destinato, essendo stati applicati i seguenti Standard:

NICE S.p.a. declares that the products PLANOTIME comply with the essentials requirements of article 3 of the R&TTE 1999/5/EC Directive, if used for its intended use and that the following standards has been applied:

1	Salute (articolo 3.1.a della Direttiva R&TTE) / <i>Health (article 3.1.a of R&TTE Directive)</i>	
	Standard applicato (i) / <i>Applied standard (s)</i>	Not applicable for short range devices
2	Sicurezza (articolo 3.1.a della Direttiva R&TTE) / <i>Safety (article 3.1.a of R&TTE Directive)</i>	
	Standard applicato (i) / <i>Applied standard (s)</i>	EN 60950 (1992) 2nd Edition +A1:1993+A2:1993+A5:1995+A4:1997+A11:1997+EN41003/1993
3	Compatibilità elettromagnetica (articolo 3.1.b della Direttiva R&TTE) / <i>Electromagnetic Compatibility (article 3.1.b of R&TTE Directive)</i>	
	Standard applicato (i) / <i>Applied standard (s)</i>	ETSI EN 301 489-3 V1.3.1 (2001-11)
4	Utilizzo efficace dello spettro attribuito (articolo 3.2 della Direttiva R&TTE) / <i>Efficient use of the radio frequency spectrum (article 3.2 of R&TTE Directive)</i>	
	Standard applicato (i) / <i>Applied standard (s)</i>	EN 300 220-3 (2000)

Data /*date*
05 Giugno 2003

Amministratore Delegato
Lauro Buioro



COMPANY
WITH QUALITY SYSTEM
CERTIFIED BY DNV
— ISO 9001 —

Nice S.p.a. Oderzo TV Italia
Via Pezza Alta, 13 Z.I. Rustignè
Tel. +39.0422.85.38.38
Fax +39.0422.85.35.85
info@niceforyou.com

Nice Padova Sarmeola I
Tel. +39.049.89.78.93.2
Fax +39.049.89.73.85.2
info.pd@niceforyou.com

Nice Roma I
Tel. +39.06.72.67.17.61
Fax +39.06.72.67.55.20
info.roma@niceforyou.com

Nice Belgium
Leuven (Heverlee) B
Tel. +32.(0)16.38.69.00
Fax +32.(0)16.38.69.01
info@nicebelgium.be

Nice España Madrid E
Tel. +34.9.16.16.33.00
Fax +34.9.16.16.30.10
kamarautom@nexo.es

Nice France Buchelay F
Tel. +33.(0)1.30.33.95.95
Fax +33.(0)1.30.33.95.96
info@nicefrance.fr

Nice France Sud Aubagne F
Tel. +33.(0)4.42.62.42.52
Fax +33.(0)4.42.62.42.50
info.marseille@nicefrance.fr

Nice Rhône-Alpes
Décines Charpieu F
Tel. +33.(0)4.78.26.56.53
Fax +33.(0)4.78.26.57.53
info.lyon@nicefrance.fr

Nice Polska Pruszków PL
Tel. +48.22.728.33.22
Fax +48.22.728.25.10
nice@nice.com.pl